

---

# Manuale vendite 2025

---

Per i rivenditori autorizzati. Con prezzi di vendita consigliati non vincolanti.  
Valido dall'1.5.2025

## LIEBHERR

Refrigerazione e congelamento





Novità mondiale

178

Bio Fresh

Smart Frost

Soft System

Smart Device Ready

A A+ G

10 anni di garanzia del fabbricante

10 anni di garanzia del fabbricante

Affidabilità e lunga durata non sono solo slogan per noi. Ecco perché ora offriamo a voi e alla vostra clientela una garanzia gratuita di 10 anni su tutti i frigo-congelatori combinati a posizionamento libero in classe di efficienza energetica A, B e C e su apparecchiature da incasso scelte in classe di efficienza energetica A e B, se acquistati entro il 31 dicembre 2025 e registrati entro 12 mesi.

Le apparecchiature con garanzia del fabbricante di 10 anni sono contrassegnate con il simbolo qui accanto nelle panoramiche. Ulteriori informazioni, registrazione e condizioni di garanzia su [home.liebherr.com](http://home.liebherr.com)

ICBa 5123 ◊ Serie Plus

ICBa 5123 è il primo frigo-congelatore combinato a livello mondiale ad essere in classe di efficienza energetica A.

## Indice

Panoramica delle novità 2025	4	<b>Apparecchiature da incasso</b>	<b>20</b>	<b>Apparecchiatura da posizionamento libero</b>	<b>192</b>	<b>Cantinette</b>	<b>332</b>
Le ragioni per cui scegliere Liebherr	6	Design	22	Design	194	Gruppi di modelli	334
10 anni di garanzia del fabbricante	10	Comfort e flessibilità	24	Comfort e flessibilità	196	Panoramica assortimento	335
Sostenibilità	12	AutoDoor	26	Tipologia   Apparecchiature da posizionamento libero	200	Cantine per vini da incasso	338
Interfaccia utente	14	Configurazione Side-by-Side	28	Panoramica assortimento	202	Cantine per vini sottopiano	350
Spiegazione sintetica dei dettagli dell'apparecchiatura	16	Tipologia   Apparecchiature da incasso	34	Soluzioni French Door	206	Cantine per vini da posizionamento libero	364
Serie	18	Panoramica assortimento	36	Soluzioni Side-by-Side	218	Apparecchiature compatte	386
		Frigo-congelatori combinati		Frigo-congelatori combinati	238	Schemi dimensionali /	
		Standard EURO 60	38	Frigoriferi	272	Schemi per la conservazione del vino	390
		Frigoriferi Standard EURO 60	76	Congelatori	290		
		Congelatori Standard EURO 60	134	Apparecchiature da tavolo	308	<b>Glossario</b>	<b>394</b>
		<b>Apparecchiature sottopiano</b>		Congelatori orizzontali	320	<b>Accessori</b>	<b>396</b>
		<b>Standard EURO 60</b>	<b>154</b>	Schemi dimensionali	324		
		Frigoriferi per installazione sottopiano	160				
		Congelatori sottopiano	168				
		Frigoriferi Standard SMS 55	170				

Novità

## Le nostre novità 2025



### Frigo-congelatori combinati French Door

Una generazione completamente nuova di apparecchiature in due varianti: French Door con due cassette congelatore e French Door a 4 porte. Maggiori informazioni da pagina 206.

### Combinazioni NoFrost da 75 cm di larghezza in classe A

111 litri di volume di raffreddamento in più rispetto ai modelli da 60 cm di larghezza. Maggiori info a pag. 245.



### Apparecchiature sottopiano

per raffreddare, congelare e conservare il vino alla giusta temperatura. Disponibile nelle altezze da 82 a 88 cm e da adesso: 86 – 92 cm. Maggiori informazioni da pagina 154 e 350.



### Combinazione Side-by-Side con vano cantina e cinque zone climatiche, nella serie Peak.

Per maggiori informazioni, vedere a pag. 222.



### Prima combinazione da incasso BioFresh di classe A

Molti altri campioni del risparmio energetico di classe A e B impongono nuovi standard in quasi tutti i gruppi di prodotti. Maggiori info a pag. 63.



### Apparecchiature da incasso XL con nicchia da 194 cm

Nella nuova altezza, i nostri frigo-congelatori combinati da incasso offrono 30 l di volume di raffreddamento in più rispetto alla nicchia da 178 cm. Maggiori informazioni da pagina 50.

## Buone ragioni per scegliere Liebherr

Da Liebherr, innovazioni all'avanguardia, design premiato ed efficienza sostenibile hanno un solo obiettivo: freschezza quotidiana per il massimo piacere. Per soddisfare i nostri clienti di tutto il mondo, da sempre coniughiamo apparecchiature di alta qualità a un'assistenza di prima classe. Mostrate anche ai vostri clienti l'inimitabile DNA di Liebherr e cosa significa affidarsi alla qualità made in Ochsenhausen. Non per nulla, ci siamo specializzati in ciò che ci riesce meglio: raffreddare e congelare.



### Sostenibilità lungimirante

Da una produzione rispettosa dell'ambiente, a materiali rinnovabili e riciclati, fino a prodotti ad alta efficienza energetica e duraturi: da decenni ci impegniamo al massimo per rendere l'intero ciclo di produzione più ecologico possibile. Con il primo isolamento riciclabile al mondo basato su pietra lavica, BluRoX, siamo riusciti a compiere un passo rivoluzionario verso un futuro più sostenibile.

### Ingegneria e passione tedesca dal 1954

Da oltre 70 anni produciamo frigoriferi e congelatori di alta qualità e li vendiamo in tutto il mondo. Ma nella nostra essenza siamo rimasti un'azienda familiare che affonda le sue radici in Germania. È qui che continuiamo a sviluppare tutti i nostri prodotti. Ingegneria tedesca: seguendo le orme del nostro fondatore e usufruendo del know-how che si è concentrato qui grazie a generazioni di ingegneri.



### Qualità senza compromessi fin nei minimi dettagli

Sviluppate in Germania, testate fin nei dettagli, garantite per molti anni: l'alta qualità e la longevità delle nostre apparecchiature sono tangibili fin nei minimi dettagli, per questo su determinate apparecchiature concediamo una garanzia del fabbricante di ben 10 anni. Il connubio di ingegneria tedesca, materiali selezionati e disponibilità di pezzi di ricambio per oltre 10 anni garantisce clienti soddisfatti in tutto il mondo.



### Efficienza energetica rivoluzionaria

In funzione costante, in risparmio costante. Le apparecchiature Liebherr sono tra le più efficienti e quindi convenienti sul mercato. Preservano non solo l'ambiente, ma anche il portafoglio: nessun altro fabbricante regge il confronto. Non per niente deteniamo il primato indiscusso dell'efficienza energetica. Una posizione che per noi rappresenta non solo un diritto, ma anche un impegno.

\* Rispetto al valore limite della più alta classe di efficienza energetica A secondo il Regolamento (UE) 2019/2016 (luglio 2023).

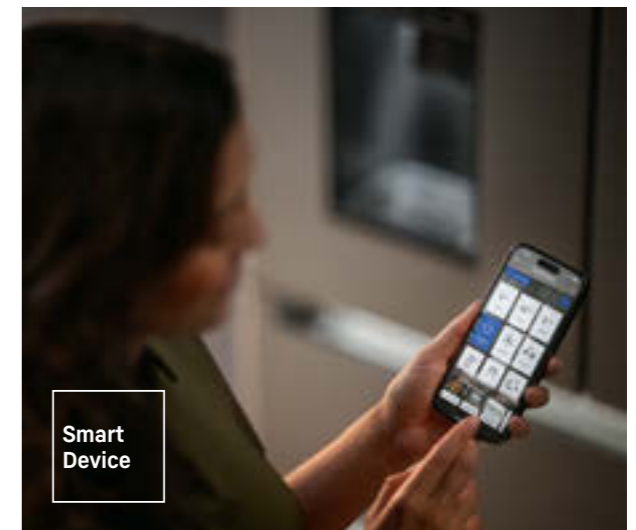

### Collegamento in rete sempre perfetto

La vostra clientela può beneficiare delle tante possibilità offerte dalla nostra app SmartDevice e dell'integrazione delle apparecchiature Liebherr in un ambiente SmartHome pre-esistente. La maggior parte dei modelli Liebherr sono già dotati di SmartDeviceBox, in alternativa è possibile aggiungerla in un secondo momento. Importanti messaggi di stato e di allarme arrivano direttamente sul cellulare; inoltre, le apparecchiature possono essere gestite anche fuori casa. E l'app fornisce molte altre funzioni e servizi.



Black Steel Interior

Light Tower



Bio Fresh Professional

Hydro Breeze

**Tecnologie refrigeranti rivoluzionarie**

Da sempre, Liebherr è pioniera in fatto di freschezza. Tecnologie come EasyFresh, BioFresh e BioFresh Professional con HydroBreeze mantengono freschi gli alimenti nettamente più a lungo, poiché garantiscono condizioni di temperatura e umidità ottimali. Per conservare più a lungo, sprecare meno e, non da ultimo, fare la spesa più di rado.



**Comfort nella quotidianità**

In fatto di comodità d'uso, le apparecchiature Liebherr non lasciano nulla a desiderare. Dimenticare una porta aperta è praticamente impossibile. Anche i nostri ingegneri, infatti, sono donne e uomini di casa come tutti gli altri, in altre parole: persone. Persone a cui piacciono funzioni utili che rendano la vita sensibilmente più facile, ad esempio sistemi d'appoggio flessibili, comode guide telescopiche e comandi intuitivi.

**La luce in tutte le sue forme**

In Liebherr, luminosità, funzionalità e design si fondono in straordinari giochi di luce. Tutto ciò si traduce non solo in illuminazione omogenea e migliore visibilità, ma anche in estetica raffinata e dettagli studiati con attenzione, ad esempio quando le luci servono anche a sostenere i piani in vetro. Giocando con la luce e il design, Liebherr dimostra una volta di più il suo talento per la perfezione tecnica ed estetica. Nascondere tutto questo dietro la porta del frigo è quasi un peccato.



Infinity Spring

**Freschezza senza limiti**

Che si tratti della fonte d'acqua cristallina Infinity-Spring, del sistema di produzione automatica di cubetti di ghiaccio IceMaker o dei cubetti di ghiaccio istantanei di EasyTwist-Ice, le funzionalità per acqua e ghiaccio di Liebherr permettono di rinfrescarsi alla perfezione direttamente dal vano frigorifero o congelatore, con o senza attacco alla rete idrica. Per un rapido sollievo all'insegna di comodità e sostenibilità.



Open Stage

Soft-Telescopic Rails

## Freschezza senza compromessi

Per noi l'affidabilità e la longevità sono più che semplici slogan. E perché? Perché in Liebherr ogni dettaglio deve soddisfare i nostri elevati standard. Tutte le parti funzionali vengono testate in modo approfondito e intensivo. Finché non siamo convinti della massima qualità dei nostri frigoriferi e congelatori.

### Swiss Excellence

La gamma Swiss Excellence di Liebherr, contrassegnata nel manuale di vendita con il sigillo corrispondente sopra i relativi modelli, è un'offerta interessante per i nostri rivenditori. In qualità di rivenditori specializzati, potete beneficiare di condizioni vantaggiose per questi apparecchi. Gli standard svizzeri sono importanti per Liebherr, ed è per questo che tutti gli elettrodomestici SMS con larghezza di 55 cm rientrano nella gamma Swiss Excellence.

## 10 anni di garanzia del fabbricante assicurano:

### ✓ Acquisto

Acquista una nuova apparecchiatura Liebherr presso un rivenditore Liebherr entro il 31 dicembre 2025.



### 👉 Registrati

Registrate la vostra apparecchiatura entro 12 mesi utilizzando il nostro modulo web o la nostra app SmartDevice.



### 😊 Soddisfazione

La vostra clientela potrà godere di una garanzia di 10 anni del fabbricante Liebherr e su una freschezza duratura.



La garanzia viene offerta gratuitamente ai vostri clienti su tutti frigoriferi-congelatori combinati a posizionamento libero delle classi di efficienza energetica A, B e C e su tutti gli apparecchi da incasso delle classi di efficienza energetica A e B. Con la nostra garanzia del fabbricante, i vostri clienti non dovranno sostenere alcun costo di riparazione o assistenza per 10 anni. Il periodo di garanzia inizia quando l'apparecchio viene consegnato all'acquirente. L'apparecchio deve essere registrato entro 12 mesi dall'acquisto. La registrazione è facile su [home.liebherr.com](http://home.liebherr.com) o tramite l'app Liebherr SmartDevice. Dopo la registrazione, i clienti riceveranno un'e-mail di conferma contenente il certificato di garanzia.



Se l'apparecchio non fa parte della gamma sopra indicata, i vostri clienti in Svizzera hanno diritto a una garanzia del fabbricante di cinque anni, che si applica all'intera gamma rimanente. Consigliamo inoltre di registrare online i dati necessari dell'apparecchio, come il modello, il numero di serie e l'ubicazione dell'apparecchio, per risparmiare molto tempo in caso di chiamata di assistenza. Anche in questo caso, i clienti ricevono un'e-mail di conferma. Ulteriori informazioni su [home.liebherr.com](http://home.liebherr.com) via Service.



Registrazione e condizioni di garanzia su [home.liebherr.com/garanzia](http://home.liebherr.com/garanzia)

ICBa 5123 ◊ Serie Plus

## In cammino verso il futuro

Le nostre innovazioni in fatto di prodotti hanno una cosa in comune: Sono la perfetta sintesi del percorso verso una maggiore sostenibilità. Già i nostri valori fondamentali esprimono la nostra assunzione di responsabilità. Ad esempio, da noi la ricerca e lo sviluppo di soluzioni ecologiche vantano una tradizione decennale. In tutto questo, ci focalizziamo sempre sull'intero ciclo di vita del prodotto.

### Persone ed economia sostenibile

Il rispetto dei diritti umani è per noi fondamentale. Per noi è importante trattare tutti allo stesso modo e garantire la salute, la sicurezza e lo sviluppo personale dei nostri collaboratori. Desideriamo inoltre apportare un contributo positivo alla nostra comunità.

In più, riteniamo essenziale operare in modo economico e responsabile, ad esempio con una pianificazione finanziaria a lungo termine e l'autofinanziamento. La lealtà nei confronti degli altri attori del mercato, il rispetto delle leggi e degli standard e codici di condotta interni sono parte integrante del nostro approccio.

### Recycling

Il nostro impegno è proiettato verso un'economia circolare a lungo termine: i progetti per i nostri prodotti prevedono la potenziale riutilizzabilità dei materiali usati, aumentandone la separabilità.

### Materiali

Desideriamo ridurre l'impatto ambientale delle nostre attività commerciali e approntiamo prodotti circolari, ricorrendo sempre più spesso a materiali rinnovabili e riciclati nelle nostre apparecchiature e riducendo la varietà dei nostri materiali. Nel farlo, teniamo conto dell'intero prodotto.



### Utilizzo

Riduciamo il nostro impatto ambientale continuando a offrire prodotti di eccellente qualità, efficienti dal punto di vista energetico, durevoli e facili da riparare. E non dimenticate il nostro servizio clienti dallo spirito proattivo, sempre al vostro fianco. Offriamo anche prodotti e soluzioni per aiutarvi a ridurre gli sprechi alimentari. Nelle prossime pagine vi presentiamo la nostra offerta a riguardo.

### Produzione

Desideriamo che la nostra produzione sia rispettosa dell'ambiente: l'obiettivo è ridurre il fabbisogno energetico dei nostri impianti e utilizzare sempre più fonti di energia rinnovabili. Utilizzando l'acqua in modo responsabile, riducendo al minimo gli sprechi ed evitando le contaminazioni, riduciamo il nostro impatto ambientale, oltre alle emissioni di CO<sub>2</sub>.

## Frigoriferi che esaudiscono tutti i desideri – e non lasciano nessuna porta aperta.

Il nostro obiettivo non è quello di sviluppare frigoriferi con il maggior numero di funzioni. Bensì di sviluppare frigoriferi che abbiano esattamente le funzioni atte a conservare gli alimenti in modo sicuro e di cui i clienti hanno davvero bisogno. E facilitano la vita in modo tangibile. E realizzino queste caratteristiche alla perfezione dal punto di vista tecnico.







### Andare sul sicuro.

-  **Allarme porta aperta**  
Allarme porta aperta, visualizzato anche da un'illuminazione LED pulsante.
-  **Allarme temperatura**  
Avviso visivo e acustico non appena la temperatura del vano congelatore raggiunge un livello critico.
-  **Allarme blackout**  
Allarme visivo e acustico in caso di interruzione dell'alimentazione per una conservazione sicura.
-  **Allarme di guasto dell'apparecchiatura**  
Avviso visivo e acustico in caso di guasto dell'apparecchiatura.
-  **Promemoria**  
Promemoria automatico per la manutenzione e la cura.
-  **Blocco inserimento**  
Impedisce qualsiasi impostazione o attivazione di funzioni.
-  **DemoMode**  
Per una presentazione ottimale del dispositivo nel punto vendita: Interfaccia utente e illuminazione accese, raffreddamento spento.



### Un tocco di comfort in più

-  **CleaningMode**  
Per vederci bene durante la pulizia, il frigorifero viene spento ma le luci restano accese.
-  **PartyMode**  
In modalità PartyMode si attivano funzioni come SuperCool e la massima produzione di ghiaccio.
-  **HolidayMode**  
La ventola e le funzioni SuperCool e SuperFrost vengono disattivate, mentre la temperatura di refrigerazione viene regolata a +15 °C per risparmiare elettricità. Resta acceso il vano congelatore.
-  **EnergySaver**  
La temperatura standard viene portata a massimo +7 °C così da ridurre il consumo di corrente.
-  **SabbathMode**  
Tutte le luci e i suoni vengono disattivati e si riattivano automaticamente dopo 80 ore.
-  **Impostazione lingua\***  
Impostazione variabile di 12 lingue.
-  **Indicatore di stato**  
(solo per le apparecchiature da posizionamento libero)  
Per essere sempre sicuri che è tutto a posto - grazie all'indicatore di stato integrato nella porta dell'apparecchio. Una luce blu segnala che è tutto a posto. Se lo stato cambia, la spia lampeggia in rosso e viene emesso anche un segnale acustico.

### Competenza chiave: refrigerazione e congelamento

-  **Display della temperatura**  
Sul display appare sempre il valore della temperatura attuale. Una modifica viene visualizzata in modo lampeggiante nel menu.
-  **SuperFrost**  
Maggiore capacità di raffreddamento nello scomparto del congelatore per un congelamento che preserva le vitamine.
-  **SuperCool**  
Aumento della capacità di raffreddamento fino a quando gli alimenti freschi non avranno raggiunto la stessa temperatura dei prodotti già in frigorifero.
-  **VarioTemp**  
Il vano congelatore completo può essere utilizzato anche per la refrigerazione o come vano cantina grazie all'impostazione di temperatura variabile tra 2 °C e +14 °C.

### Semplicemente smart tramite l'app.

-  **NightMode**  
Tutti i suoni vengono disattivati e l'illuminazione viene attenuata. Per una pace e una tranquillità indisturbate.
-  **BottleTimer**  
Raffreddamento extra rapido grazie all'attivazione del SuperFrost. Promemoria automatico tramite app per togliere le bottiglie dal congelatore.
-  **IceCubeTimer\*\***  
Produzione di cubetti di ghiaccio a un ritmo maggiore. Non appena i cubetti di ghiaccio sono pronti, viene inviata una notifica tramite una app.
-  **AutoDoor** (solo per apparecchiature da incasso con AutoDoor)  
Unica al mondo: Comoda apertura completa e chiusura completa della porta tramite comando vocale, un semplice tocco, smartphone oppure semplicemente a mano.

## Tecnologia di refrigerazione

<b>Bio Fresh Professional</b>	BioFresh Professional offre una flessibilità ancora maggiore per la conservazione personalizzata degli alimenti.
<b>Hydro Breeze</b>	Raffreddamento professionale: La nebbia fredda e una temperatura appena superiore a 0 °C nel cassetto garantiscono una durata di conservazione più lunga e un effetto visivo a sorpresa.
<b>Fish &amp; Seafood</b>	Nel cassetto Fish & Seafood, il pesce e i frutti di mare sono conservati alla temperatura ottimale di -2 °C, in modo professionale come dal pescivendolo.
<b>Bio Fresh</b>	A una temperatura appena superiore a 0 °C e con un'umidità ideale, frutta, verdura, carne, pesce e latticini si mantengono freschi molto più a lungo che nel vano frigorifero di tipo tradizionale.
<b>Bio Fresh Plus</b>	I vantaggi di BioFresh con zona aggiuntiva a temperatura regolabile a -2 °C, perfetta per pesce e frutti di mare (apparecchiature da posizionamento libero).
<b>Easy Fresh</b>	L'umidità regolabile prolunga la freschezza di frutta e verdura.
<b>Duo Cooling</b>	Due circuiti di refrigerazione regolabili separatamente per controllare in modo indipendente il vano frigorifero e il vano congelatore. Impedisce che gli odori passino da un vano all'altro e che gli alimenti si seccino.
<b>No Frost</b>	La comodità di non dover più sbrinare.
<b>Smart Frost</b>	Sbrinamento molto meno frequente.
<b>Stop Frost</b>	Sbrinamento meno frequente, apertura più facile del coperchio del congelatore grazie all'assenza di vuoto.
<b>Super Cool</b>	SuperCool aumenta la potenza refrigerante fino a quando gli alimenti appena introdotti non raggiungono la stessa temperatura del resto del contenuto.
<b>Super Frost</b>	SuperFrost aumenta a breve termine la potenza refrigerante, mantenendo così la temperatura costante anche se si introducono alimenti a temperatura ambiente.
<b>Vario Temp Zone</b>	Congelare o refrigerare? A voi la scelta: potete impostare la Vario TempZone al grado esatto da -18 °C a -10 °C e da -2 °C a +5 °C.
<b>Vario Temp</b>	Il vano congelatore può diventare un ulteriore vano frigorifero se si imposta la temperatura con precisione tra -2 °C e +14 °C (apparecchiature da posizionamento libero).

## Design

<b>Open Stage</b>	I cassetti trasparenti presentano l'intero contenuto del frigorifero in modo estremamente chiaro ed ergonomico.
<b>Glass &amp; Steel Interior</b>	Vano interno con eleganti componenti in vetro e acciaio inox per particolari esigenze di design.
<b>Steel Interior</b>	Non solo un accattivante elemento di design: la parete posteriore in acciaio inox SmartSteel garantisce inoltre una circolazione equilibrata dell'aria.
<b>Light Tower</b>	Il nuovo concetto di illuminazione illumina uniformemente l'interno e sostiene al tempo stesso i piani in vetro. Flessibile, poco ingombrante e unico.
<b>Light Column</b>	Le strisce LED, che corrono dall'alto in basso, illuminano il vano interno uniformemente. A seconda della serie, su uno o su entrambi i lati.
<b>Mood Light</b>	MoodLight, un tocco di classe per l'ambiente in cui vivete: il concetto di illuminazione indiretta mette in risalto esteticamente il Water e Ice-Center e le maniglie incassate.
<b>LED</b>	Produzione minima di calore, risparmio energetico e assenza di manutenzione per un'illuminazione ottimale.

## Acqua e ghiaccio

<b>Water &amp; Ice Centre</b>	Il Water e Ice-Center vi fornisce acqua fredda, cubetti di ghiaccio e ghiaccio tritato a volontà 24 ore al giorno.
<b>Infinity Spring</b>	Erogatore dell'acqua integrato a filo nella parete laterale sinistra del vano frigorifero, con collegamento alla rete idrica.
<b>Ice Tower</b>	Perfetto per i party: IceMaker automatico e ampio scomparto per la pizza su un comodo ripiano estraibile.
<b>Ice Maker</b>	IceMaker automatico collegato alla rete idrica.
<b>Ice Maker Water tank</b>	IceMaker automatico con serbatoio dell'acqua se non è disponibile o non si desidera un attacco alla rete idrica.
<b>Easy Twist Ice</b>	Produzione super rapida di cubetti di ghiaccio: Versare l'acqua nel serbatoio, congelare e staccare i cubetti di ghiaccio con una rotazione (apparecchiature da posizionamento libero).

## Comfort e flessibilità

<b>Auto Door</b>	Unica al mondo: AutoDoor consente una comoda apertura completa e chiusura completa della porta tramite comando vocale, un semplice tocco, smartphone* oppure semplicemente a mano.
<b>Soft System</b>	Grazie al sistema FlexDoor, le porte del vostro Liebherr si aprono e si chiudono singolarmente in modo molto semplice e silenzioso e la chiusura ermetica al 100% consente di risparmiare energia.
<b>Soft-Telescopic Rails</b>	Anche a pieno carico, la controporta si chiude automaticamente in modo molto delicato, a partire da un angolo di apertura di circa 30°.
<b>Telescopic Rails</b>	Cassetti su guide telescopiche a estrazione totale con meccanismo di chiusura automatica e ammortizzazione per un comodo utilizzo.
<b>Tip Open</b>	Cassetti su guide telescopiche, facili da inserire e da estrarre e comodi da rimuovere.
<b>Ultra Silent</b>	Sperimentare il silenzio. Godersi la freschezza: le nostre apparecchiature più silenziose.
<b>Super Silent</b>	Psssst, ascoltate attentamente: Il vostro Liebherr è così silenzioso che dovrete tendere le orecchie per sentirlo.
<b>Touch &amp; Swipe-Display</b>	Comando intuitivo del frigorifero, basta toccare e sfiorare il display.
<b>Touch-Display</b>	Sul display touch funzionale, un'apparecchiatura Liebherr può essere azionata semplicemente con un dito.
<b>Touch Control</b>	Controllate la vostra apparecchiatura con un solo tocco.
<b>Space Box</b>	Per la conservazione flessibile: Con un'altezza di 250 mm, lo Space-Box offre molto spazio in più anche per gli alimenti congelati XL.
<b>Side by Side</b>	Grazie alla configurazione Side-by-Side, i frigoriferi, i congelatori e le cantine per vini si possono combinare individualmente in base alle esigenze personali.
<b>Vario Space</b>	Per uno spazio di conservazione extra alto: Basta rimuovere i singoli cassetti del congelatore e i ripiani di vetro intermedi sottostanti per fare spazio agli alimenti congelati extra alti.
<b>Door Stop</b>	Mantenete la vostra apparecchiatura Liebherr fresca e priva di odori. Lo sportello rimane aperto quando l'apparecchiatura non è in uso. Ciò consente di risparmiare tempo ed energia per una maggiore freschezza.
<b>Easy Open</b>	EasyOpen consente di aprire la porta del congelatore più volte di seguito in tutta comodità e semplicità.
<b>Frost Protect</b>	Una speciale capacità di funzionare a temperature particolarmente basse permetterà di installare i congelatori in locali non riscaldati fino a una temperatura ambiente minima di -15 °C.

## Connectivity

<b>Smart Device</b>	La SmartDeviceBox consente di controllare l'apparecchiatura e utilizzare altri servizi da computer e dispositivi mobili.
<b>Smart Device ready</b>	La SmartDeviceBox può essere integrata a posteriori per consentire di controllare l'apparecchiatura e di utilizzare altri servizi da computer e dispositivi mobili. Disponibile come accessorio.

## Gruppi di prodotti speciali

<b>Outdoor</b>	Questa apparecchiatura Liebherr è ideale per l'uso esterno grazie ai materiali resistenti alla ruggine e alle intemperie, alla struttura robusta e ai componenti di alta qualità.
<b>Wine</b>	Condizioni perfette per i vini pregiati, con dettagli unici per la conservazione e il controllo della temperatura.
<b>Cigar</b>	Il miglior clima per sigari pregiati con soluzioni innovative.

## Modelli ultraefficienti

<b>Ultra Efficient A -10%</b>	<b>Ultra Efficient A -20%</b>	<b>Ultra Efficient A -30%</b>	Ancora più economici rispetto alle apparecchiature della più alta classe di efficienza energetica A: così Liebherr sta fissando nuovi standard.
<small>* Rispetto al valore limite della più alta classe di efficienza energetica A secondo il Regolamento (UE) 2029/2016 (dicembre 2023).</small>			

Per avere una chiara panoramica.  
Ancora prima di aprire il frigorifero.

○ Pure   ◇ Plus   ◻ Prime   △ Peak

Qual è l'apparecchio giusto per me?  
Una domanda alla quale non sempre è facile rispondere al momento dell'acquisto di un frigorifero. Per questo vi abbiamo facilitato la scelta suddividendo la nostra gamma di prodotti in quattro serie ben definite.

### ○ Serie Pure

La serie Pure è la nostra classe di base: semplice, chiara e perfettamente equipaggiata per tutte le esigenze principali. Le apparecchiature della serie Pure sono ridotte all'essenziale, pur offrendo la massima qualità Liebherr.



### ◇ Serie Plus

La serie Plus parte dalla serie Pure per spiccare con ulteriori dettagli. Plus si riferisce soprattutto a un maggiore comfort. Le apparecchiature non solo garantiscono una refrigerazione e congelazione di primo livello, ma risultano anche più intuitive, contribuendo a facilitare molte operazioni.

### ◻ Serie Prime

La serie Prime è decisamente più elegante. Lascia un segno inconfondibile in termini di design e materiale. All'interno, ad esempio, vengono utilizzati principalmente materiali autentici quali l'acciaio inossidabile. Le apparecchiature di questa serie saltano comunque all'occhio anche per le particolari soluzioni di illuminazione.



### △ Serie Peak

La serie Peak troneggia in cima alle nostre serie. In questi apparecchi abbiamo combinato il meglio del meglio senza cedere a compromessi. L'innovativa tecnologia Liebherr si combina in questo caso con un design esclusivo e soluzioni comfort di prima classe. Gli apparecchi di questa serie sono per tutti coloro che non si vogliono far mancare nulla.

# Apparecchiatura da incasso



ICBNci 5663 ◯ Serie Prime

## Classico ed elegante. Un design per ogni cucina.

Nascosto dietro i frontali della cucina, un Liebherr rimane defilato, in attesa di farsi notare: prima lascia che il design della cucina sia al centro dell'attenzione. Quando viene aperto, però, accade la magia: All'interno c'è qualcosa di molto speciale.

### Il design si sposa con la funzionalità

Minimalista e senza tempo da un lato, elegante ed esclusivo dall'altro, il design si adatta perfettamente a qualsiasi tipo di interno. Il vano interno convince per i pregiati componenti in vetro e acciaio inox. La lavorazione precisa, la cura per i dettagli e l'armonia di materiali, forme e colori creano un quadro d'insieme estetico completo, messo delicatamente in risalto dal concetto di illuminazione.



ICBci 5182 Δ Serie Peak



Il concetto di illuminazione LightTower illumina uniformemente l'interno e sostiene al tempo stesso i piani in vetro. Flessibile, poco ingombrante e unico.



Solo una ventola? No, la ventola con illuminazione interna garantisce una distribuzione quasi uniforme della temperatura e contiene anche il filtro a carboni attivi FreshAir. La funzionalità è già al massimo della sua espressione.



Black  
Steel  
Interior

IRBbsci 5170 Δ Serie Peak

Riflettori puntati sulle apparecchiature da incasso della serie Peak con gli interni BlackSteel: ogni apertura vi farà sospirare di puro piacere.

## La freschezza prima di tutto

I nostri cassetti ergonomici sono facili da usare. Offrono la visibilità massima e sono facilissimi da raggiungere.



Black Steel Interior

Inoltre, il nostro frigorifero da incasso con cassetti OpenStage, disponibile anche con interni a contrasto BlackSteel, ha un aspetto ancora più elegante.

### La cucina si trasforma in una bancarella del mercato.

Ispirati alle vetrine delle gastronomie più pregiate, con i pluripremiati cassetti OpenStage vi basta un solo sguardo per osservare gli alimenti conservati. L'intero contenuto del frigorifero è presentato con la massima chiarezza. I cassetti offrono un ideale accesso ergonomico. Stiamo definendo nuovi standard in fatto di comfort e design. Nella parte inferiore, abbiamo inserito altri tre BioFresh-Safes che offrono il clima perfetto per la conservazione di frutta e verdura, carne, pesce e prodotti caseari.

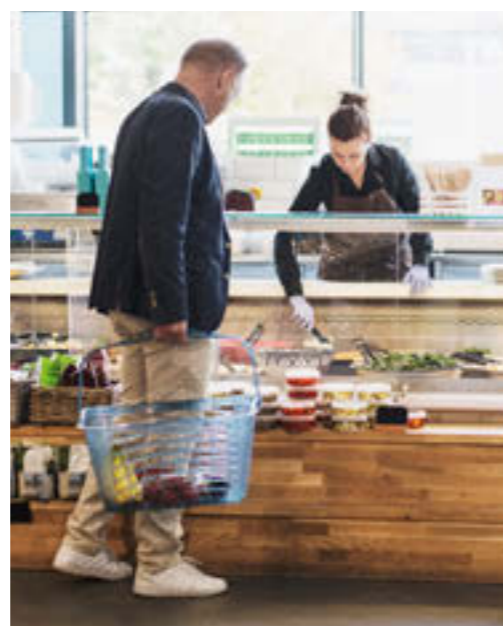

reddot winner 2021

IRBPci 5170 △ Serie Peak



### Un deposito di bevande. Due possibilità.

La pratica mensola estraibile da cassetti telescopici in IRDdi 51 è dotata di due contenitori per le bottiglie estraibili per un facile trasporto. Se desiderate dissetarvi, potete anche essere caricarla con un'intera cassa di bottiglie.



I cassetti GlassLine dei nostri modelli base si chiudono delicatamente con un meccanismo di chiusura automatica.



### La cantina in cucina

Sfruttate il vano cantina del vostro Liebherr per conservare le provviste, come patate o bevande. Sono presenti anche un cestello estraibile, un vassoio portaoggetti e un cassetto. Il vano cantina si estende comodamente su guide telescopiche e si chiude tramite un meccanismo di chiusura automatica ammortizzato. La temperatura può essere regolata tra +6 °C e +14 °C, a seconda degli alimenti conservati.



IRCe 5121 ◇ Serie Plus



## Tutto ancora più semplice.

La nostra funzione AutoDoor rende la cucina senza maniglie perfetta perché apre e chiude automaticamente le apparecchiature Liebherr, tramite un semplice tocco, l'app SmartDevice o il comando vocale. Non ci saranno più impronte sulla vostra apparecchiatura.

I primi frigoriferi e congelatori al mondo che si aprono e si chiudono in modo completamente automatico. Scegliete secondo le vostre esigenze l'angolo di apertura e il tempo di chiusura della porta. E all'occorrenza, è possibile aprire e chiudere le porte altrettanto facilmente manualmente o con lo smartphone.



Aprire e chiudere bussando sulla porta



Aprire e chiudere tramite smartphone

(Richiede l'app SmartDevice)



Aprire e chiudere tramite comando vocale

(Richiede l'app SmartDevice e Amazon Alexa o Google Assistant)



Ovviamente è ancora possibile aprire e chiudere manualmente



Side  
by  
Side

## Il centro di conservazione personalizzato.

Combinare le apparecchiature da incasso Liebherr in modo flessibile a seconda delle esigenze della vostra clientela. Tutti i modelli dotati del simbolo Side-by-Side possono essere combinati in verticale e/o in orizzontale per formare un centro di conservazione personalizzato soddisfacendo alla perfezione le esigenze più diverse in termini di conservazione degli alimenti.

Così si potrà avere tutto in un unico posto: grande capacità di refrigerazione, freschezza più duratura con BioFresh, vini alla temperatura perfetta e funzione NoFrost per dire addio allo sbrinamento manuale.

# Come creare un centro di conservazione personalizzato.



Per impedire la formazione di condensa, le apparecchiature Liebherr per la configurazione Side-by-Side dispongono di un elemento riscaldante integrato nel pannello superiore e/o nelle pareti laterali. In questo modo è possibile combinare senza problemi diversi modelli Liebherr e proteggere perfettamente sia le apparecchiature sia i mobili.

Per il riscaldamento del telaio non è necessaria energia elettrica aggiuntiva. Il riscaldamento fa parte del circuito di refrigerazione (calore residuo).



## Congelatori con pannello superiore riscaldato

Nei congelatori con altezza d'incasso da 72 e da 88 cm il pannello superiore riscaldato consente la combinazione in verticale con un frigorifero o una cantina per vini di qualsiasi altezza.



## Pareti laterali riscaldate

Le pareti laterali riscaldate consentono di posizionare apparecchiature di qualsiasi altezza su entrambi i lati.

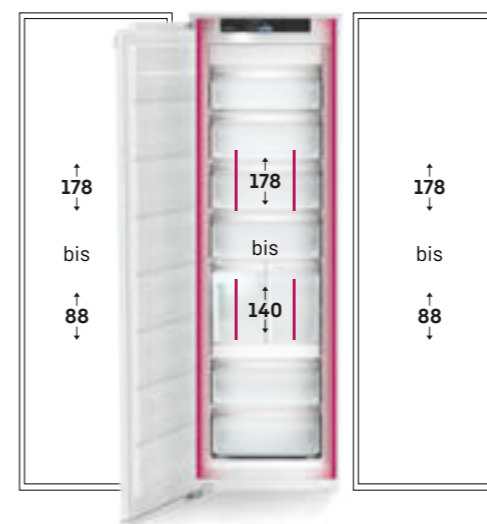

**Esempio di combinazione**  
Al centro: congelatore  
A sinistra e/o a destra: frigorifero e/o cantina vino



## Pareti laterali e pannello superiore riscaldati

Le pareti laterali riscaldate e il pannello superiore riscaldato consentono una combinazione in verticale con apparecchiature di qualsiasi altezza. Su entrambi i lati sono possibili combinazioni con altezze d'incasso fino a 178 cm.

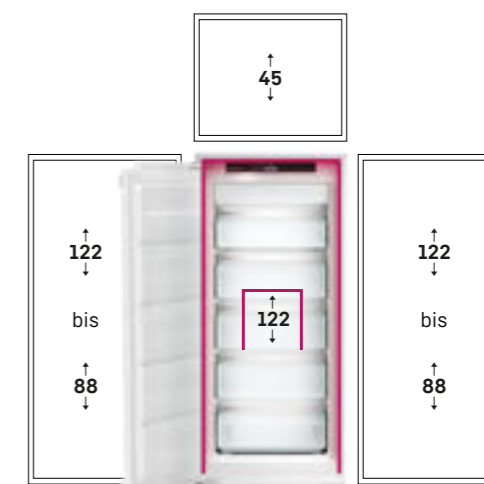

**Esempio di combinazione**  
Sopra: cantina WKE  
Sotto: congelatore  
A sinistra e/o a destra: frigorifero e/o cantina vino

## Un servizio per tutti coloro che hanno difficoltà a decidere.

Grazie alle nostre soluzioni Side-by-Side, è possibile combinare i nostri elettrodomestici quasi all'infinito. Per coloro che sono quasi sopraffatti da tanta scelta e per facilitare la pianificazione, offriamo pacchetti prefabbricati che rappresentano praticamente il meglio di tutte le possibili combinazioni Side-by-Side.



### IXRFW 5180, composto da:



### IXRF 4555, composto da:

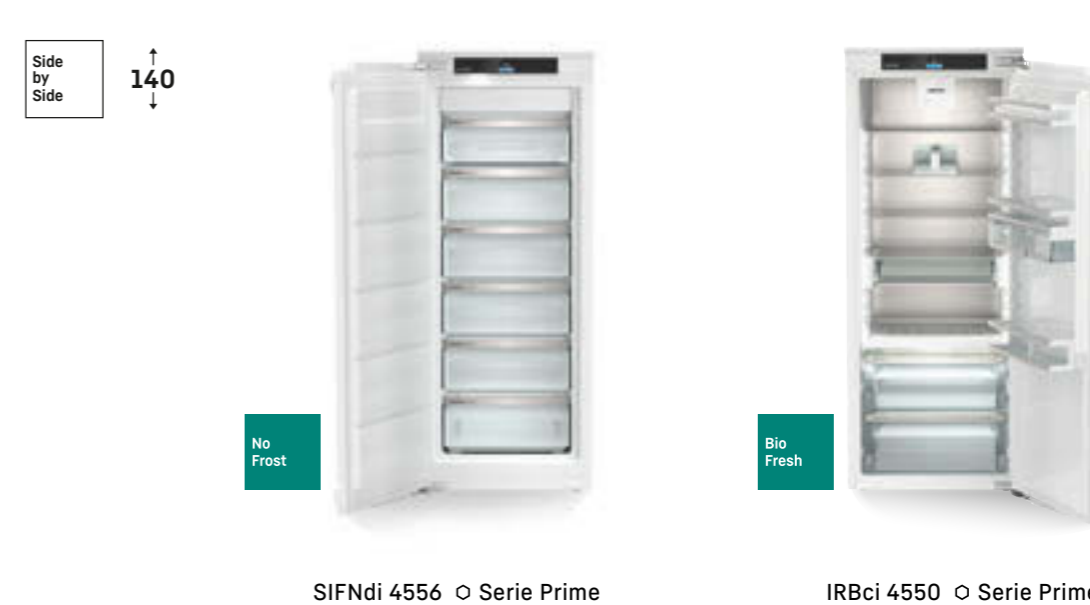



IRDdi 5121 ◇ Serie Plus

Lettere					Cifre						
I	R	D	d	i	5	1	2	1			
1	2	3	+	4	+	5	1	+	2	3	4

**1** Tipo di struttura

I	Integrato
D	Pannellabile
S	Elemento riscaldante laterale (prima posizione)

**2** Gruppo di prodotti

R	Refrigerator (frigorifero)
C	Combination (combinazione)
F	Freezer (congelatore)
IXRF	Indicazione per SBS (frigorifero   congelatore)

**3** Tecnologia/Attrezzatura

B	BioFresh preserva
N	NoFrost
D	Drinks (cestello per le bottiglie)
P	Pull out (scomparto estraibile)
RC	Refrigerator Cellar (vano cantina)
S	Porta scorrevole

**+** Design dell'interno

bs	Interni BlackSteel
----	--------------------

**4** Classe di efficienza energetica

a	Classe di efficienza energetica A
b	Classe di efficienza energetica B
c	Classe di efficienza energetica C
d	Classe di efficienza energetica D
e	Classe di efficienza energetica E
f	Classe di efficienza energetica F
g	Classe di efficienza energetica G

**+** Ultraefficienti \*

20	Classe di efficienza energetica A -20%
----	--

**5** Specifica

i	incl. SmartDeviceBox
---	----------------------

**1 + 2** Nicchia

35	72 cm
39	88 cm
40	102 cm
41	122 cm
45	140 cm
48	158 cm
51	178 cm
56	194 cm

**3** Serie

0-1	Pure
2-4	Plus
5-6	Prime
7-9	Peak

**4** Specifica

## Frigoriferi

0	senza vano congelatore
1	con vano congelatore

## Combinazioni/Congelatore

2-8	Numero cassette del congelatore
-----	---------------------------------

## Side-by-Side

0	senza BioFresh
5	con BioFresh

# Panoramica assortimento

△ Serie Peak

○ Serie Prime

◇ Serie Plus

○ Serie Pure

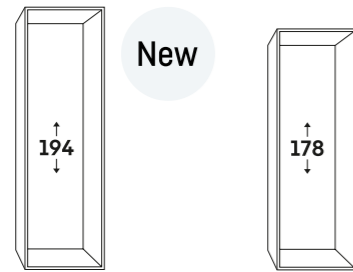

## Combinati

### Porta a traino

BioFresh/NoFrost	ICBNSd 5623	52	ICBNSd 5123	68
BioFresh/SmartFrost			ICBSd 5122	69
EasyFresh/NoFrost	ICNSd 5603	54	ICNSd 5103	71
EasyFresh/SmartFrost			ICSd 5102	74
			ICSe 5103	75

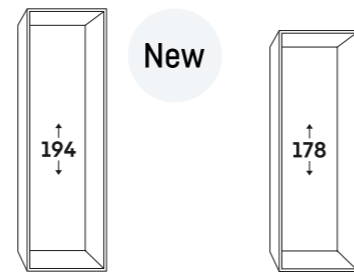

## Combinati

### Cerniere autoportanti

BioFresh Professional					
NoFrost/HydroBreeze			ICBNci 5183	55	
			ICBNbsci 5173	56	
BioFresh					
NoFrost	ICBNci 5663	51	ICBNdi 5163	58	
			ICBNbi 5153	59	
			ICBNdi 5123	62	
SmartFrost			ICBbi 5152	61	
			ICBa 5123	63	
			ICBbi 5122	65	
EasyFresh					
NoFrost			ICNbsci 5173	57	
			SICNdi 5153	60	
			ICNb 5123	64	
			ICNd 5133	66	
			ICNd 5123	67	
		ICNd 5603	53	ICNc 5103	70
SmartFrost			ICd 5103	72	
			ICe 5103	73	

## Congelatori

### Cerniere autoportanti

NoFrost/IceTower/AutoDoor	SIFNAd 5188	141				
NoFrost/IceTower	SIFNbsdi 5188	142				
	SIFNdi 5188	143				
NoFrost	SIFNdi 5178	144	SIFNdi 4556	147	SIFNdi 4155	148
	SIFNe 5108	146			IFNci 3954	149
					IFNd 3924	150
SmartFrost					IFd 3904	151
					IFNbi 3553	152
					IFNd 3503	153
Porta a traino						
NoFrost	SIFNSe 5128	145				

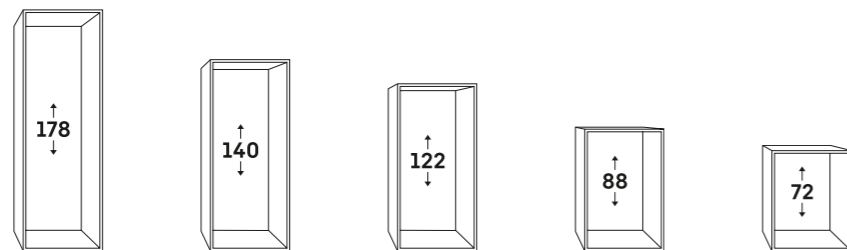

## Frigoriferi

### Cerniere autoportanti

BioFresh Professional							
HydroBreeze	IRBAc 5190	82	IRBbsbi 4570	99	IRBbsbi 4170	106	
	IRBci 5180	83	IRBci 4571	100	IRBbi 4171	107	
	IRBAc 5171	85			IRBbi 4170	108	
	IRBbsci 5171	86					
	IRBbsci 5170	87					
BioFresh			IRBdi 4851	98	IRBci 4550	101	
					IRBci 4151	109	
					IRBci 4150	110	
	IRBd 5121	88			IRBc 4121	111	
	IRBd 5120	89			IRBc 4020	120	
EasyFresh						IRbi 3951	124
			IRd 4521	104	IRd 4121	113	
			IRd 4520	105	IRd 4021	121	
					IRd 4020	122	
					IRc 3920	125	
	IRd 5101	96			IRd 4020	122	
	IRd 5100	97			IRd 4000	123	
Bottiglie estraibili	IRDdi 5121	94			IRd 4101	115	
	IRDdi 5120	95			IRd 4100	116	
Vano cantina/EasyFresh	IRCe 5121	93					
Porta a traino							
BioFresh	IRBSd 5121	90					
	IRBSd 5120	91					
EasyFresh					IRSe 4101	117	
					IRSe 4100	118	
						IRSe 3901	129
						IRSe 3900	130
Pannellabile							
EasyFresh					DRe 4101	131	
						DRe 3901	132
						DRe 3900	133

# Frigo-congelatori combinati Standard EURO 60



ICBNci 5183 Δ Serie Peak

# Vantaggi per gli accessori per i modelli ECBN



## BioFresh preserva

BioFresh garantisce il clima perfetto per una freschezza senza fine. Con una temperatura appena sopra gli 0 °C e un'umidità ideale, i prodotti freschi mantengono il loro contenuto di vitamine e minerali molto più a lungo che non nei normali vani frigoriferi.



## Strisce LED verticali

Le colonne luminose LED integrate su entrambi i lati garantiscono un'illuminazione uniforme del vano frigorifero. La speciale finitura satinata della copertura della luce crea un'atmosfera elegante e di alta classe. L'intensità della luce aumenta dolcemente all'apertura dell'apparecchiatura e risulta molto gradevole.



## Ripiano per bottiglie regolabile

Una dotazione innovativa è il ripiano per bottiglie regolabile sopra i cassetti BioFresh della gamma di categoria superiore. A seconda delle esigenze, è possibile utilizzare come superficie di appoggio un ripiano in vetro integrato o il sottostante ripiano per le bottiglie.



## IceMaker

Con l'IceMaker per l'attacco alla rete idrica, si ottengono cubetti di ghiaccio della migliore qualità. L'ampio portaghiaccio contiene una quantità di cubetti di ghiaccio sufficiente per ogni occasione ed è facile da rimuovere. L'IceMaker, che può essere disattivato, assicura un rifornimento di ghiaccio sufficiente in modo completamente automatico.



## Cassetti su guide telescopiche

I cassetti su guide telescopiche sono di ottima qualità ed estremamente scorrevoli, così da essere comodamente utilizzabili anche quando sono pieni e molto pesanti. Garantiscono una visione d'insieme ottimale e ampie possibilità di conservazione.



## Elettronica di categoria superiore

L'elegante sistema di controllo dell'elettronica di categoria superiore assicura che la temperatura selezionata venga mantenuta con precisione. Toccando leggermente il pannello touch è possibile modificare comodamente tutte le funzioni. È possibile leggere la temperatura nel MagicEye tramite l'indicazione numerica sul display LC.



## ECBNe 8872

Cerniere autoportanti / Integrabile

Classe di efficienza energetica:	<b>E A G</b>
Consumo energetico in 365 giorni / 24 ore:	<b>339 / 0,928 kWh</b>
Volume totale <sup>1</sup> :	<b>522 l</b>
Volume: Vano frigorifero: <b>292,2 l</b> / Vano BioFresh: <b>70,6 l</b> / Vano congelatore: <b>160 l</b>	
Rumorosità (potenza sonora) / Classe di emissione sonora:	<b>39 dB(A) / C</b>
Classe climatica:	<b>SN-T (da +10 °C a +43 °C)</b>
Dimensioni di nicchia in cm (A / L / P)	<b>203,2-207,2 / 91,5 / min. 63,5</b>
Profondità speciale di installazione (vedere schema di installazione)	

Bio Fresh	Duo Cooling	No Frost	Super Cool	Super Frost	Light Tower	Ice Maker	Flex Door System	Soft System
-----------	-------------	----------	------------	-------------	-------------	-----------	------------------	-------------

### Controllo

- Comando MagicEye, controllo ElectronicTouch a sfioramento
- Display digitale della temperatura per il vano frigorifero e il vano congelatore
- FrostControl
- Allarme in caso di innalzamento della temperatura: ottico e acustico
- Allarme porta aperta: acustico

### Vano frigorifero e vano BioFresh

- PowerCooling
- Allestimento Comfort GlassLine
- 3 ripiani GlassLine
- Ripiano portabottiglie integrato
- Illuminazione LED a colonna su entrambi i lati e dall'alto
- Illuminazione LED del vano BioFresh
- 2 cassetti BioFresh su guide telescopiche, regolabili HydroSafe o DrySafe

### Vano congelatore

- 2 cassetti su guide telescopiche
- IceMaker con connessione fissa all'impianto idrico da 3/4"
- Produzione di cubetti di ghiaccio in 24 ore: 1,4 kg
- Scomparto per il ghiaccio 2,7 kg
- Illuminazione LED
- Tempo di conservazione in caso di black-out: 16,9 ore
- Capacità di congelazione in 24 ore: 10,1 kg

### Caratteristiche

- Maniglie di trasporto, posteriori, ruote posteriori per il trasporto
- Piedini anteriori regolabili in altezza
- Incernieratura delle porte a sinistra e a destra, fissa
- Guarnizione della porta rimovibile
- Parete posteriore interna in acciaio SmartSteel

Prezzo consigliato incl. IVA e TRA  
CHF 8'990.00  
Prezzo consigliato excl. IVA e TRA  
CHF 8'270.07

← 91 → 203 ↑



Sul sito [home.liebherr.com](http://home.liebherr.com) sono disponibili documenti di progettazione dettagliati da scaricare per ogni apparecchiatura ECBN.

### Peso massimo per anta del mobile:

Scomparto frigorifero: 12 kg  
Scomparto congelatore: 10 kg

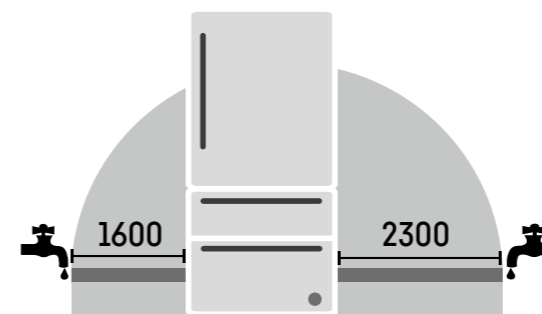

### Attenzione:

Apparecchiatura con cerniere autoportanti. La porta del mobile viene montata su quella dell'apparecchiatura. Le cerniere della porta del mobile non sono necessarie.

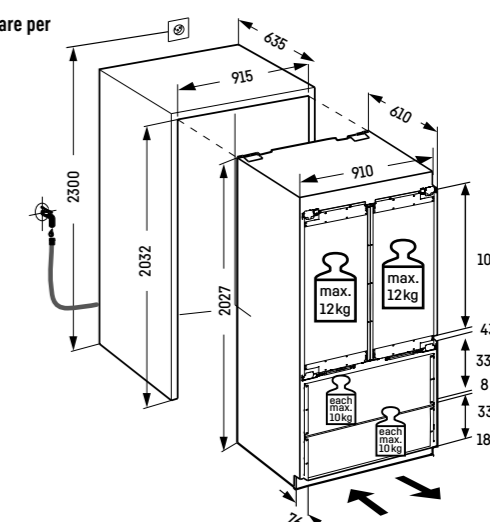

**IceMaker con allacciamento fisso alla rete idrica - attacco (3/4")!**  
Il tubo flessibile di 3 m è disponibile come accessorio (codice 6030 785)

<sup>1</sup> In conformità al regolamento UE 2019/2016, rappresentiamo il volume totale come numero intero (arrotondato) e il volume dello scomparto del congelatore e per gli alimenti freschi con una cifra dopo la virgola. Per la gamma completa delle classi di efficienza si rimanda a pagina 394. Conformemente a (EU) 2017/1369 6a.

## Frigo-congelatore combinato integrabile



### ECBNe 8871

← 91 → 203  
↑ 203 ↓

Cerniere autoportanti / Integrabile

Classe di efficienza energetica:	<b>E</b> <small>A G</small>
Consumo energetico in 365 giorni / 24 ore:	<b>339 / 0,928 kWh</b>
Volume totale <sup>1</sup> :	<b>522 l</b>
Volume:	Vano frigorifero: <b>292,2 l</b> / Vano BioFresh: <b>70,6 l</b> / Vano congelatore: <b>160 l</b>
Rumorosità (potenza sonora) / Classe di emissione sonora:	<b>39 dB(A) / C</b>
Classe climatica:	<b>SN-T (da +10 °C a +43 °C)</b>
Dimensioni di nicchia in cm (A / L / P)	<b>203,2-207,2 / 91,5 / min. 63,5</b>
Profondità speciale di installazione (vedere schema di installazione)	



#### Controllo

- Comando MagicEye, controllo ElectronicTouch a sfioramento
- Display digitale della temperatura per il vano frigorifero e il vano congelatore
- FrostControl
- Allarme in caso di innalzamento della temperatura: ottico e acustico
- Allarme porta aperta: acustico

#### Vano frigorifero e vano BioFresh

- PowerCooling
- Allestimento Comfort GlassLine
- 3 ripiani GlassLine
- Ripiano portabottiglie integrato
- Illuminazione LED a colonna su entrambi i lati e dall'alto
- Illuminazione LED del vano BioFresh
- 2 cassette BioFresh su guide telescopiche, regolabili HydroSafe o DrySafe

#### Vano congelatore **\*\*\*\***

- 2 cassette su guide telescopiche
- IceMaker con connessione fissa all'impianto idrico da 3/4"
- Produzione di cubetti di ghiaccio in 24 ore: 1,4 kg
- Scoperto per il ghiaccio 2,7 kg
- Illuminazione LED
- Tempo di conservazione in caso di black-out: 16,9 ore
- Capacità di congelazione in 24 ore: 10,1 kg

#### Caratteristiche

- Maniglie di trasporto, posteriori, ruote posteriori per il trasporto
- Piedini anteriori regolabili in altezza
- Incernieratura delle porte a sinistra, reversibile
- Guarnizione della porta rimovibile
- Parete posteriore interna in acciaio SmartSteel

Prezzo consigliato incl. IVA e TRA  
CHF 8'790.00  
Prezzo consigliato excl. IVA e TRA  
CHF 8'085.06



## Frigo-congelatore combinato integrabile



### ECBNe 8870

← 91 → 203  
↑ 203 ↓

Cerniere autoportanti / Integrabile

Classe di efficienza energetica:	<b>E</b> <small>A G</small>
Consumo energetico in 365 giorni / 24 ore:	<b>339 / 0,928 kWh</b>
Volume totale <sup>1</sup> :	<b>522 l</b>
Volume:	Vano frigorifero: <b>292,2 l</b> / Vano BioFresh: <b>70,6 l</b> / Vano congelatore: <b>160 l</b>
Rumorosità (potenza sonora) / Classe di emissione sonora:	<b>39 dB(A) / C</b>
Classe climatica:	<b>SN-T (da +10 °C a +43 °C)</b>
Dimensioni di nicchia in cm (A / L / P)	<b>203,2-207,2 / 91,5 / min. 63,5</b>
Profondità speciale di installazione (vedere schema di installazione)	



#### Controllo

- Comando MagicEye, controllo ElectronicTouch a sfioramento
- Display digitale della temperatura per il vano frigorifero e il vano congelatore
- FrostControl
- Allarme in caso di innalzamento della temperatura: ottico e acustico
- Allarme porta aperta: acustico

#### Vano frigorifero e vano BioFresh

- PowerCooling
- Allestimento Comfort GlassLine
- 3 ripiani GlassLine
- Ripiano portabottiglie integrato
- Illuminazione LED a colonna su entrambi i lati e dall'alto
- Illuminazione LED del vano BioFresh
- 2 cassette BioFresh su guide telescopiche, regolabili HydroSafe o DrySafe

#### Vano congelatore **\*\*\*\***

- 2 cassette su guide telescopiche
- IceMaker con connessione fissa all'impianto idrico da 3/4"
- Produzione di cubetti di ghiaccio in 24 ore: 1,4 kg
- Scoperto per il ghiaccio 2,7 kg
- Illuminazione LED
- Tempo di conservazione in caso di black-out: 16,9 ore
- Capacità di congelazione in 24 ore: 10,1 kg

#### Caratteristiche

- Maniglie di trasporto, posteriori, ruote posteriori per il trasporto
- Piedini anteriori regolabili in altezza
- Incernieratura delle porte reversibile
- Guarnizione della porta rimovibile
- Parete posteriore interna in acciaio SmartSteel

Prezzo consigliato incl. IVA e TRA  
CHF 8'790.00  
Prezzo consigliato excl. IVA e TRA  
CHF 8'085.06



Sul sito [home.liebherr.com](http://home.liebherr.com) sono disponibili documenti di progettazione dettagliati da scaricare per ogni apparecchiatura ECBN.

#### Peso massimo per anta del mobile:

Scoperto frigorifero: 27 kg  
Scoperto congelatore: 10 kg

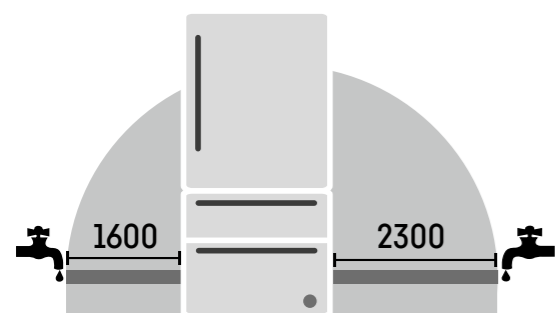

#### Attenzione:

Apparecchiatura con cerniere autoportanti. La porta del mobile viene montata su quella dell'apparecchiatura. Le cerniere della porta del mobile non sono necessarie.

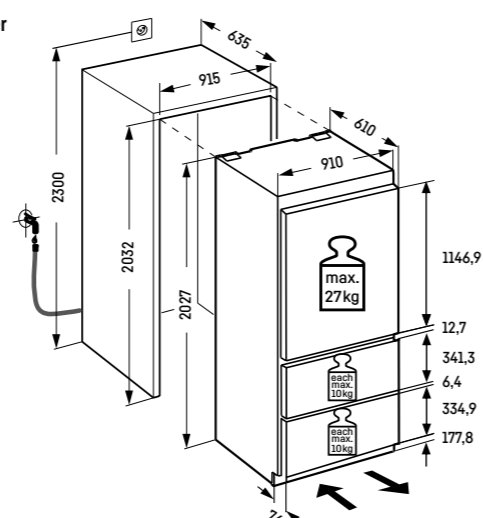

**IceMaker con allacciamento fisso alla rete idrica - attacco (3/4")!**  
Il tubo flessibile di 3 m è disponibile come accessorio (codice 6030 785)

Sul sito [home.liebherr.com](http://home.liebherr.com) sono disponibili documenti di progettazione dettagliati da scaricare per ogni apparecchiatura ECBN.

#### Peso massimo per anta del mobile:

Scoperto frigorifero: 27 kg  
Scoperto congelatore: 10 kg

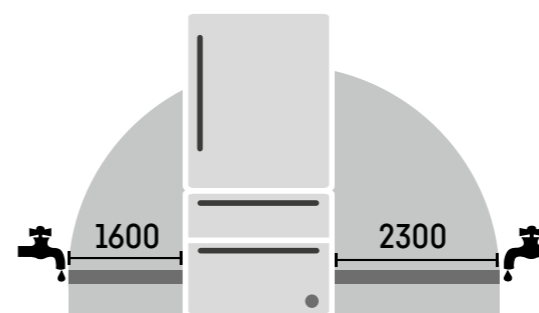

#### Attenzione:

Apparecchiatura con cerniere autoportanti. La porta del mobile viene montata su quella dell'apparecchiatura. Le cerniere della porta del mobile non sono necessarie.

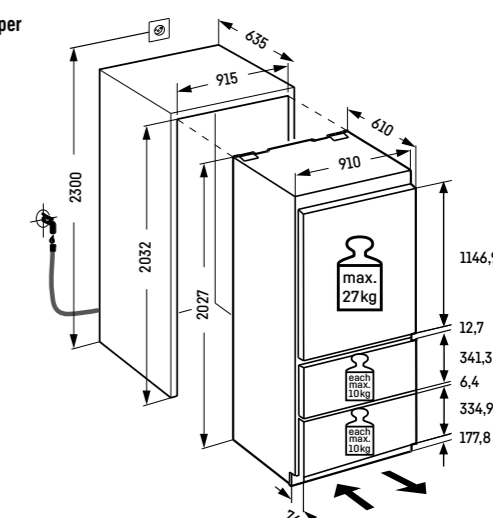

**IceMaker con allacciamento fisso alla rete idrica - attacco (3/4")!**  
Il tubo flessibile di 3 m è disponibile come accessorio (codice 6030 785)

## Frigo-congelatore combinato integrabile



### ECBNe 7871

← 76 → 203

Cerniere autoportanti / Integrabile

Classe di efficienza energetica:	<b>E</b>
Consumo energetico in 365 giorni / 24 ore:	<b>304 / 0,832 kWh</b>
Volume totale <sup>1</sup> :	<b>402 l</b>
Volume:	Vano frigorifero: <b>215,3 l</b> / Vano BioFresh: <b>62,1 l</b> / Vano congelatore: <b>125 l</b>
Rumorosità (potenza sonora) / Classe di emissione sonora:	<b>39 dB(A) / C</b>
Classe climatica:	<b>SN-T (da +10 °C a +43 °C)</b>
Dimensioni di nicchia in cm (A / L / P)	<b>203,2-207,2 / 76,2 / min. 63,5</b>
Profondità speciale di installazione (vedere schema di installazione)	



#### Controllo

- Comando MagicEye, controllo ElectronicTouch a sfioramento
- Display digitale della temperatura per il vano frigorifero e il vano congelatore
- FrostControl
- Allarme in caso di innalzamento della temperatura: ottico e acustico
- Allarme porta aperta: acustico

#### Vano frigorifero e vano BioFresh

- PowerCooling
- Allestimento Comfort GlassLine
- 3 ripiani GlassLine, di cui 1 divisibile e rientrabile
- Ripiano portabottiglie integrato
- Illuminazione LED a colonna su entrambi i lati
- Illuminazione LED del vano BioFresh
- 2 cassette BioFresh su guide telescopiche, regolabili HydroSafe o DrySafe

#### Vano congelatore \*\*\*\*

- 2 cassette su guide telescopiche
- IceMaker con connessione fissa all'impianto idrico da 3/4"
- Produzione di cubetti di ghiaccio in 24 ore: 1,2 kg
- Scomparto per il ghiaccio 2,7 kg
- Illuminazione LED
- Tempo di conservazione in caso di black-out: 14,3 ore
- Capacità di congelazione in 24 ore: 7,6 kg

#### Caratteristiche

- Maniglie di trasporto, posteriori, ruote posteriori per il trasporto
- Piedini anteriori regolabili in altezza
- Inceneritura delle porte a sinistra, reversibile
- Guarnizione della porta rimovibile
- Parete posteriore interna in acciaio SmartSteel

Prezzo consigliato incl. IVA e TRA  
**CHF 7'990.00**  
 Prezzo consigliato excl. IVA e TRA  
**CHF 7'345.00**



Sul sito [home.liebherr.com](http://home.liebherr.com) sono disponibili documenti di progettazione dettagliati da scaricare per ogni apparecchiatura ECBN.

#### Peso massimo per anta del mobile:

Scomparto frigorifero: 27 kg  
 Scomparto congelatore: 10 kg

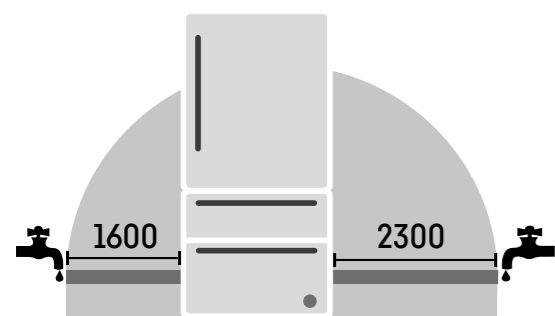

#### Attenzione:

Apparecchiatura con cerniere autoportanti. La porta del mobile viene montata su quella dell'apparecchiatura. Le cerniere della porta del mobile non sono necessarie.

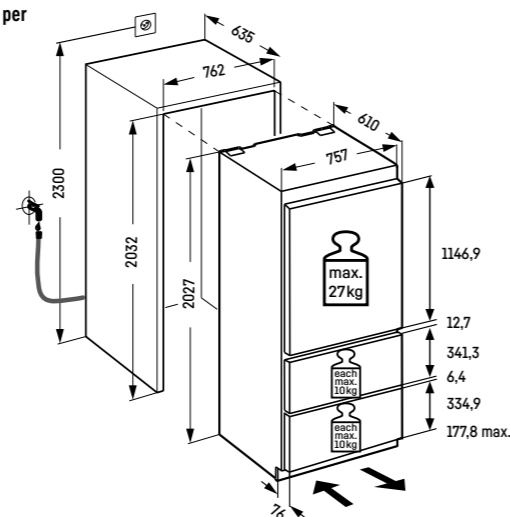

**IceMaker con allacciamento fisso alla rete idrica - attacco (3/4")!**  
 Il tubo flessibile di 3 m è disponibile come accessorio (codice 6030 785)

<sup>1</sup> In conformità al regolamento UE 2019/2016, rappresentiamo il volume totale come numero intero (arrotondato) e il volume dello scomparto del congelatore e per gli alimenti freschi con una cifra dopo la virgola.

## Frigo-congelatore combinato integrabile



### ECBNe 7870

← 76 → 203

Cerniere autoportanti / Integrabile

Classe di efficienza energetica:	<b>E</b>
Consumo energetico in 365 giorni / 24 ore:	<b>304 / 0,832 kWh</b>
Volume totale <sup>1</sup> :	<b>402 l</b>
Volume:	Vano frigorifero: <b>215,3 l</b> / Vano BioFresh: <b>62,1 l</b> / Vano congelatore: <b>125 l</b>
Rumorosità (potenza sonora) / Classe di emissione sonora:	<b>39 dB(A) / C</b>
Classe climatica:	<b>SN-T (da +10 °C a +43 °C)</b>
Dimensioni di nicchia in cm (A / L / P)	<b>203,2-207,2 / 76,2 / min. 63,5</b>
Profondità speciale di installazione (vedere schema di installazione)	



#### Controllo

- Comando MagicEye, controllo ElectronicTouch a sfioramento
- Display digitale della temperatura per il vano frigorifero e il vano congelatore
- FrostControl
- Allarme in caso di innalzamento della temperatura: ottico e acustico
- Allarme porta aperta: acustico

#### Vano frigorifero e vano BioFresh

- PowerCooling
- Allestimento Comfort GlassLine
- 3 ripiani GlassLine, di cui 1 divisibile e rientrabile
- Ripiano portabottiglie integrato
- Illuminazione LED a colonna su entrambi i lati
- Illuminazione LED del vano BioFresh
- 2 cassette BioFresh su guide telescopiche, regolabili HydroSafe o DrySafe

#### Vano congelatore \*\*\*\*

- 2 cassette su guide telescopiche
- IceMaker con connessione fissa all'impianto idrico da 3/4"
- Produzione di cubetti di ghiaccio in 24 ore: 1,2 kg
- Scomparto per il ghiaccio 2,7 kg
- Illuminazione LED
- Tempo di conservazione in caso di black-out: 14,3 ore
- Capacità di congelazione in 24 ore: 7,6 kg

#### Caratteristiche

- Maniglie di trasporto, posteriori, ruote posteriori per il trasporto
- Piedini anteriori regolabili in altezza
- Inceneritura delle porte reversibile
- Guarnizione della porta rimovibile
- Parete posteriore interna in acciaio SmartSteel

Prezzo consigliato incl. IVA e TRA  
**CHF 7'990.00**  
 Prezzo consigliato excl. IVA e TRA  
**CHF 7'345.00**



Sul sito [home.liebherr.com](http://home.liebherr.com) sono disponibili documenti di progettazione dettagliati da scaricare per ogni apparecchiatura ECBN.

#### Peso massimo per anta del mobile:

Scomparto frigorifero: 27 kg  
 Scomparto congelatore: 10 kg

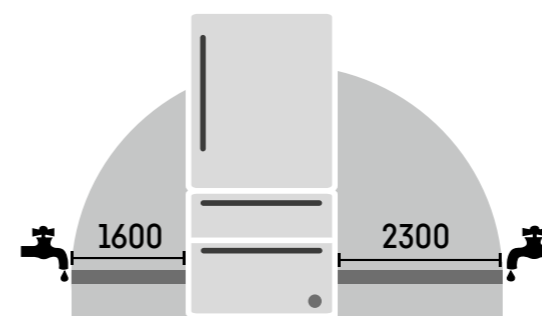

#### Attenzione:

Apparecchiatura con cerniere autoportanti. La porta del mobile viene montata su quella dell'apparecchiatura. Le cerniere della porta del mobile non sono necessarie.

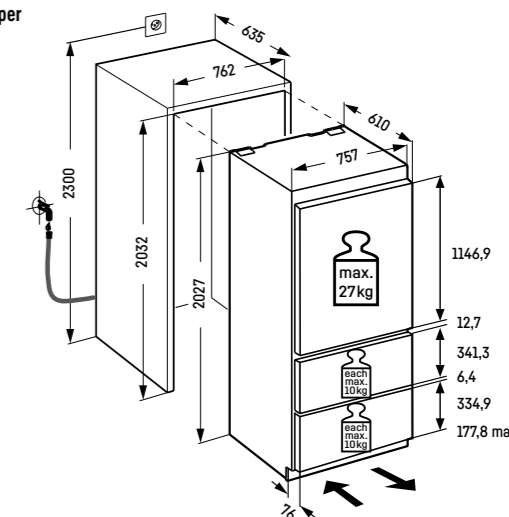

**IceMaker con allacciamento fisso alla rete idrica - attacco (3/4")!**  
 Il tubo flessibile di 3 m è disponibile come accessorio (codice 6030 785)

Per la gamma completa delle classi di efficienza si rimanda a pagina 394. Conformemente a (EU) 2017/1369 6a.

# Panoramica delle serie



○ Serie Pure



◇ Serie Plus



⊕ Serie Prime



△ Serie Peak

	○ Serie Pure	◇ Serie Plus	⊕ Serie Prime	△ Serie Peak
<b>Tecnologia di refrigerazione</b>	EasyFresh	EasyFresh	EasyFresh <b>su guide telescopiche</b>	EasyFresh su guide telescopiche
		<b>BioFresh su guide telescopiche</b>	<b>BioFresh con SoftTelescopic</b>	<b>BioFresh Professional con SoftTelescopic</b>
				<b>HydroBreeze</b>
				<b>Cassetto Fish &amp; Seafood</b>
	DuoCooling	DuoCooling	DuoCooling	DuoCooling
	Filtro FreshAir	Filtro FreshAir	Filtro FreshAir	Filtro FreshAir
	SmartFrost	SmartFrost	SmartFrost	SmartFrost
	NoFrost	NoFrost	NoFrost	NoFrost <b>su guide telescopiche</b>
<b>Comfort e flessibilità</b>		<b>piano in vetro divisibile</b>	piano in vetro divisibile	piano in vetro divisibile
		<b>Smorzatore di chiusura SoftSystem</b>	Smorzatore di chiusura SoftSystem	Smorzatore di chiusura SoftSystem
		<b>VarioSafe</b>	VarioSafe	VarioSafe
			<b>VarioBox</b>	VarioBox
			<b>Burriera</b>	Burriera
	Portauova	Portauova	Portauova <b>variabile</b>	Portauova variabile
	Mensola portabottiglie *	Ripiano per bottiglie	Ripiano per bottiglie	Ripiano per bottiglie
		<b>Vaschetta per cubetti di ghiaccio</b>	Vaschetta per cubetti di ghiaccio <b>con coperchio</b>	Vaschetta per cubetti di ghiaccio con coperchio
				<b>FlexSystem</b>
				<b>Vassoio di congelazione</b>
<b>Design</b>	Illuminazione dall'alto del vano frigorifero	Illuminazione dall'alto del vano frigorifero	<b>LightTower</b>	LightTower
			<b>Illuminazione cassetto BioFresh</b>	Illuminazione cassetto BioFresh
			<b>Illuminazione vano congelatore</b>	Illuminazione vano congelatore
				<b>Illuminazione IceMaker</b>
				<b>Illuminazione ventola</b>
			<b>Parete posteriore in SmartSteel</b>	Parete posteriore in SmartSteel
				<b>Porta interna SmartSteel</b>
	Vetro trasparente	Vetro trasparente	<b>Vetro satinato</b>	Vetro satinato
			<b>Interno Glass &amp; Steel</b>	Interno Glass & Steel
	Display touch	Display touch	<b>Display Touch &amp; Swipe</b>	Display Touch & Swipe
<b>Connectivity SmartDeviceBox</b>	integrabile	integrabile o <b>integrato</b> (modelli "i")	integrabile o integrato (modelli "i")	integrabile o integrato (modelli "i")
<b>Acqua e ghiaccio</b>		<b>IceMaker</b>	IceMaker	IceMaker
				<b>InfinitySpring</b>

La differenziazione delle dotazioni è ancora più evidente nelle serie superiori.

## Vantaggi per gli accessori

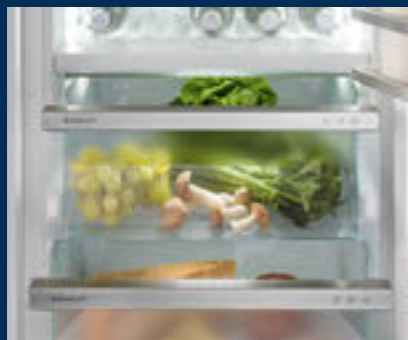

### BioFresh preserva

A una temperatura appena superiore a 0 °C e con un'umidità dell'aria ideale, frutta, verdura, carne, pesce e latticini conservano le loro preziose vitamine, il loro aroma delicato e il loro aspetto invitante molto più a lungo rispetto a un vano frigorifero di tipo tradizionale.



### EasyFresh

Il nostro cassetto EasyFresh aiuta a preservare tutta la freschezza dei prodotti appena acquistati. Che si tratti di frutta o verdura non confezionata: qui tutto viene conservato in modo ottimale. La presenza di alimenti determina un aumento dell'umidità all'interno del cassetto. Così gli alimenti restano freschi a lungo.



### VarioTemp

La grande libertà di conservazione degli alimenti nel frigo-congelatore combinato diventa tangibile: grazie a VarioTemp, è possibile impostare con precisione anche la temperatura del vano congelatore tra -2 °C e +14 °C. Questo spazio è quindi utilizzabile come zona di refrigerazione aggiuntiva, ad esempio per bevande e spuntini in occasione di feste a breve termine, oppure in modo permanente, ad esempio come vano cantina.



### Display touch

Fatto per essere toccato: grazie al display tattile è possibile controllare il frigorifero in modo semplice e intuitivo. Tutte le funzioni sono disposte in modo chiaro sul display. Ad esempio, per selezionare le funzioni o controllare la temperatura effettiva del frigorifero basta un lieve tocco.



### Configurazione Side-by-Side

Grazie alla configurazione Side-by-Side, i frigoriferi, i congelatori e le cantine per vini si possono posizionare in base alle esigenze personali. Una speciale tecnologia di equalizzazione climatica tra apparecchiature con grandi differenze di temperatura consente numerose combinazioni. Maggiori informazioni da pagina 38.



### Ripiano per bottiglie regolabile

È necessario mettere in fresco qualche bevanda più del solito per gli ospiti? Il ripiano per bottiglie posto sopra i cassetti BioFresh serve proprio a questo: basta rimuovere il piano in vetro con un semplice gesto per conservare e raffreddare bottiglie di varie dimensioni in tutta sicurezza.



### DuoCooling

Grazie ai due circuiti di refrigerazione completamente separati, DuoCooling impedisce lo scambio di aria tra il vano frigorifero e il vano congelatore. Gli alimenti preservano così la loro freschezza e non si propagano gli odori. E questo significa meno sprechi, spese meno frequenti, ma soprattutto più risparmio e più piacere a tavola.



### PowerCooling

In ogni apparecchiatura Liebherr, il sistema PowerCooling assicura una distribuzione uniforme del freddo all'interno. La ventola, potente e silenziosa, fa circolare in modo efficace l'aria fredda in tutto il vano frigo.



### GlassLine

L'impressione generale di alta qualità degli interni è completata dagli eleganti accessori GlassLine in vetro di sicurezza. I piani d'appoggio in vetro satinato con listelli in acciaio inox di alta qualità sono antigraffio e facili da pulire. Il piano in vetro, che può essere spostato lateralmente o infilato sotto, offre una particolare flessibilità.



### SoftSystem

Dalla colazione allo spuntino di mezzanotte, sono molte le occasioni per aprire e chiudere il frigorifero. E con Liebherr è molto divertente: grazie al SoftSystem, la porta del frigorifero si chiude in modo ammortizzato e sicuro, oltre che facile e silenzioso. Le bottiglie sistemate nella controporta rimangono ferme al loro posto - senza sbattere od oscillare.



### FlexSystem

I frutti piccoli e delicati possono facilmente sfuggire alla vista o essere schiacciati nel frigorifero. Ecco perché Liebherr ha creato il sistema FlexSystem: due contenitori posizionabili a proprio piacimento all'interno degli ampi cassetti BioFresh assicurano ordine e visibilità ottimali. E proteggono in modo affidabile anche il lampone più piccolo da ammaccature o commistioni con altri alimenti.



### IceMaker

Sono rimasti dei cubetti di ghiaccio? Con l'IceMaker questa domanda è superflua. Nell'IceMaker con attacco alla rete idrica, l'acqua proviene direttamente dal rubinetto. La funzione MaxIce permette di produrre fino a 1,5 kg di cubetti di ghiaccio al giorno. Il divisore per i cubetti di ghiaccio permette di suddividere il cassetto in base alle esigenze: ad esempio, cubetti di ghiaccio a sinistra, gelato a destra o interamente per i cubetti di ghiaccio.



## ICBNci 5663

Prime

Cerniere autoportanti / Integrabile

Classe di efficienza energetica: **C**

Consumo energetico in 365 giorni / 24 ore: **162 / 0,443 kWh**

Volume totale<sup>1</sup>: **276 l**

Volume: Vano frigorifero: **134 l** / Vano BioFresh: **71,2 l** / Vano congelatore: **71 l**

Rumorosità (potenza sonora) / Classe di emissione sonora: **33 dB(A) / B, SuperSilent**

Classe climatica: **SN-T (da +10 °C a +43 °C)**

Dimensioni di nicchia in cm (A / L / P) **194-195 / 56-57 / min. 55**

Bio Fresh	Duo Cooling	No Frost	Super Cool	Super Frost	Vario Temp	Glass & Steel Interior	Light Tower	Ice Maker
Soft System	Soft-Telescopic Rails	Super Silent	Touch & Swipe Display	Vario Space	Smart Device			

### Controllo

- Display a colori TFT da 2,4", elettronica Touch & Swipe
- Display digitale della temperatura per il vano frigorifero, il vano congelatore e il vano BioFresh
- SmartDeviceBox in dotazione
- Allarme in caso di innalzamento della temperatura: ottico e acustico
- Allarme porta aperta: ottico e acustico

### Vano frigorifero e vano BioFresh

- PowerCooling con filtro FreshAir ai carboni attivi
- Allestimento Premium GlassLine, VarioBoxes estraibili, Portauova, Vaschetta per il burro
- 3 ripiani GlassLine, di cui 1 divisibile e rientrabile
- VarioSafe
- Ripiano portabottiglie integrato
- Illuminazione laterale LED
- Illuminazione LED del vano BioFresh
- 2 cassette BioFresh con SoftTelescopic, 1 per frutta e verdura, 1 per carne e latticini

### Vano congelatore **\*\*\*\***

- 3 cassette, VarioSpace
- IceMaker con connessione fissa all'impianto idrico da 3/4"
- Produzione di cubetti di ghiaccio in 24 ore: 1,2 kg
- Comparto per il ghiaccio 5,0 kg
- Illuminazione LED
- Tempo di conservazione in caso di black-out: 9 ore
- Capacità di congelazione in 24 ore: 6 kg
- Ripiani in vetro di sicurezza

### Caratteristiche

- Piedini anteriori regolabili in altezza
- Incernieratura delle porte reversibile
- Guarnizione della porta rimovibile
- Parete posteriore interna in acciaio SmartSteel

### Prezzo consigliato incl. IVA e TRA

**CHF 3'690.00**

### Prezzo consigliato excl. IVA e TRA

**CHF 3'387.51**

194



### Peso massimo per anta del mobile:

Scomparto frigorifero: 19 kg

Scomparto congelatore: 12 kg

### Attenzione:

Apparecchiatura con cerniere autoportanti. La porta del mobile viene montata su quella dell'apparecchiatura. Le cerniere della porta del mobile non sono necessarie.

### Magnetic valve

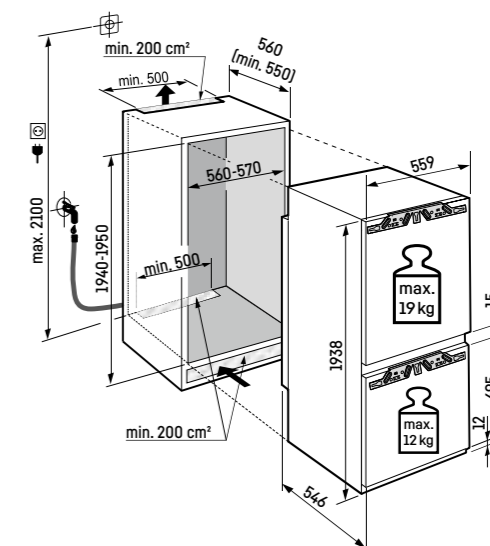
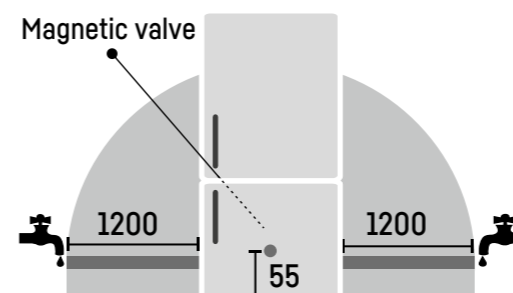

### IceMaker con allacciamento fisso alla rete idrica - attacco (3/4")!

Il tubo flessibile di 3 m è disponibile come accessorio (codice 6030 785)

<sup>1</sup> In conformità al regolamento UE 2019/2016, rappresentiamo il volume totale come numero intero (arrotondato) e il volume dello scomparto del congelatore e per gli alimenti freschi con una cifra dopo la virgola. Per la gamma completa delle classi di efficienza si rimanda a pagina 394. Conformemente a (EU) 2017/1369 6a.

ICBNci 5663 ◊ Serie Prime

## Frigo-congelatore combinato integrabile



### ICBNSd 5623 Plus

194

Porta a traino / Integrabile

Classe di efficienza energetica:	<b>D</b>
Consumo energetico in 365 giorni / 24 ore:	<b>203 / 0,556 kWh</b>
Volume totale <sup>1</sup> :	<b>273 l</b>
Volume:	Vano frigorifero: <b>133 l</b> / Vano BioFresh: <b>70,9 l</b> / Vano congelatore: <b>70 l</b>
Rumorosità (potenza sonora) / Classe di emissione sonora:	<b>33 dB(A) / B, SuperSilent</b>
Classe climatica:	<b>SN-T (da +10 °C a +43 °C)</b>
Dimensioni di nicchia in cm (A / L / P)	<b>194-195 / 56-57 / min. 55</b>

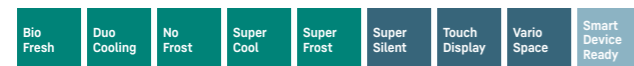

#### Controllo

- Display LCD monocromatico con controllo Touch
- Display digitale della temperatura per il vano frigorifero e il vano congelatore
- Predisposto per SmartDeviceBox - da ordinare separatamente
- Allarme in caso di innalzamento della temperatura: ottico e acustico
- Allarme porta aperta: ottico e acustico

#### Vano frigorifero e vano BioFresh

- PowerCooling con filtro FreshAir ai carboni attivi
- Mensole della controporta in plastica, Portauova, FlexCube
- 4 ripiani GlassLine, di cui 1 divisibile e rientrabile
- Ripiano portabottiglie integrato
- Illuminazione LED dall'alto
- 2 cassette BioFresh su guide telescopiche, 1 per frutta e verdura, 1 per carne e latticini

#### Vano congelatore \*\*\*\*

- 3 cassette, VarioSpace
- Vassoio per cubetti di ghiaccio
- Tempo di conservazione in caso di black-out: 9 ore
- Capacità di congelazione in 24 ore: 6 kg
- Ripiani in vetro di sicurezza

#### Caratteristiche

- Piedini anteriori regolabili in altezza
- Incernieratura delle porte reversibile
- Guarnizione della porta rimovibile
- Parete posteriore interna in acciaio SmartSteel

**Prezzo consigliato incl. IVA e TRA**  
**CHF 2'990.00**

**Prezzo consigliato excl. IVA e TRA**  
**CHF 2'739.96**



## Frigo-congelatore combinato integrabile

### ICNd 5603 Pure

194

Cerniere autoportanti / Integrabile

Classe di efficienza energetica:	<b>D</b>
Consumo energetico in 365 giorni / 24 ore:	<b>180 / 0,493 kWh</b>
Volume totale <sup>1</sup> :	<b>284 l</b>
Volume:	Vano frigorifero: <b>214,9 l</b> / Vano congelatore: <b>70 l</b>
Rumorosità (potenza sonora) / Classe di emissione sonora:	<b>33 dB(A) / B, SuperSilent</b>
Classe climatica:	<b>SN-T (da +10 °C a +43 °C)</b>
Dimensioni di nicchia in cm (A / L / P)	<b>194-195 / 56-57 / min. 55</b>

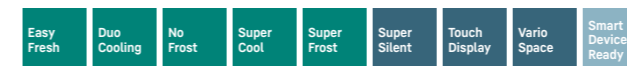

#### Controllo

- Display LCD monocromatico con controllo Touch
- Display digitale della temperatura per il vano frigorifero e il vano congelatore
- Predisposto per SmartDeviceBox - da ordinare separatamente
- Allarme in caso di innalzamento della temperatura: ottico e acustico
- Allarme porta aperta: ottico e acustico

#### Vano frigorifero

- PowerCooling con filtro FreshAir ai carboni attivi
- Mensole della controporta in plastica, Portauova
- 5 ripiani GlassLine
- Illuminazione LED dall'alto
- 1 cassetto EasyFresh su binari di scorrimento integrati

#### Vano congelatore \*\*\*\*

- 3 cassette, VarioSpace
- Tempo di conservazione in caso di black-out: 9 ore
- Capacità di congelazione in 24 ore: 6 kg
- Ripiani in vetro di sicurezza

#### Caratteristiche

- Piedini anteriori regolabili in altezza
- Incernieratura delle porte reversibile
- Guarnizione della porta rimovibile

**Prezzo consigliato incl. IVA e TRA**  
**CHF 2'490.00**  
**Prezzo consigliato excl. IVA e TRA**  
**CHF 2'277.42**

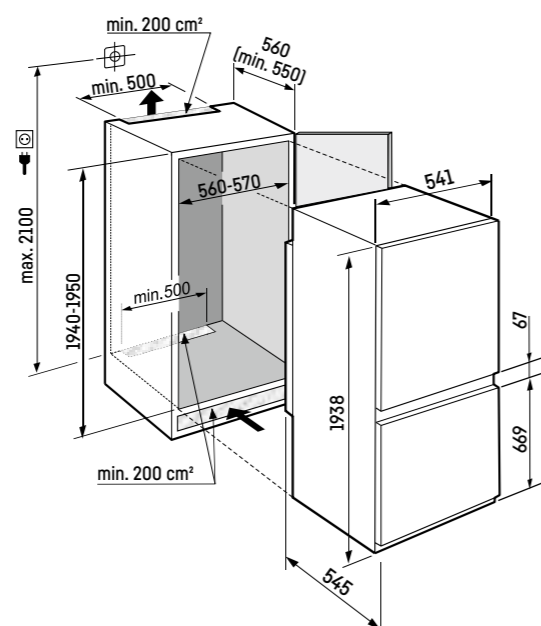

#### Peso massimo per anta del mobile:

Scomparto frigorifero: 19 kg  
Scomparto congelatore: 12 kg

#### Attenzione:

Apparecchiatura con cerniere autoportanti. La porta del mobile viene montata su quella dell'apparecchiatura. Le cerniere della porta del mobile non sono necessarie.

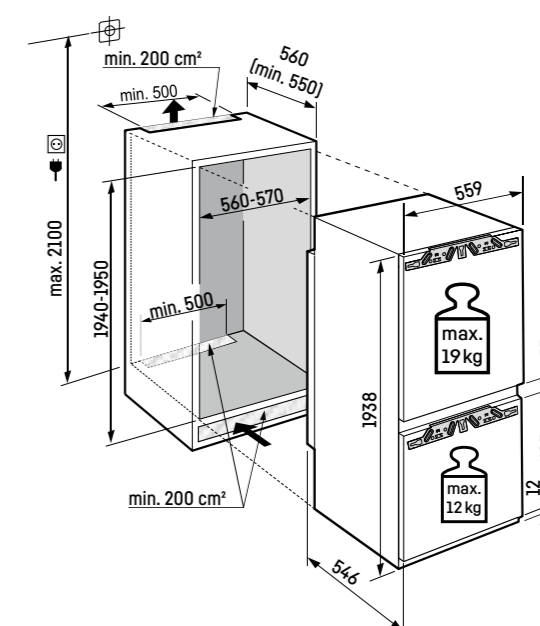

## ICNSd 5603

Pure

↑  
194  
↓

Porta a traino / Integrabile

Classe di efficienza energetica: **D**

Consumo energetico in 365 giorni / 24 ore: **180 / 0,493 kWh**

Volume totale<sup>1</sup>: **284 l**

Volume: Vano frigorifero: **214,9 l** / Vano congelatore: **70 l**

Rumorosità (potenza sonora) / Classe di emissione sonora: **33 dB(A) / B, SuperSilent**

Classe climatica: **SN-T (da +10 °C a +43 °C)**

Dimensioni di nicchia in cm (A / L / P) **194-195 / 56-57 / min. 55**

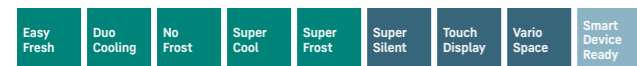

### Controllo

- Display LCD monocromatico con controllo Touch
- Display digitale della temperatura per il vano frigorifero e il vano congelatore
- Predisposto per SmartDeviceBox - da ordinare separatamente
- Allarme in caso di innalzamento della temperatura: ottico e acustico
- Allarme porta aperta: ottico e acustico

### Caratteristiche

- Piedini anteriori regolabili in altezza
- Incernieratura delle porte reversibile
- Guarnizione della porta rimovibile

**Prezzo consigliato incl. IVA e TRA**  
**CHF 2'390.00**

**Prezzo consigliato excl. IVA e TRA**  
**CHF 2'184.92**

### Vano frigorifero

- PowerCooling con filtro FreshAir ai carboni attivi
- Mensole della controporta in plastica, Portauova
- 5 ripiani GlassLine
- Illuminazione LED dall'alto
- 1 cassetto EasyFresh su binari di scorrimento integrati

### Vano congelatore \*\*\*\*

- 3 cassette, VarioSpace
- Tempo di conservazione in caso di black-out: 9 ore
- Capacità di congelazione in 24 ore: 6 kg
- Ripiani in vetro di sicurezza

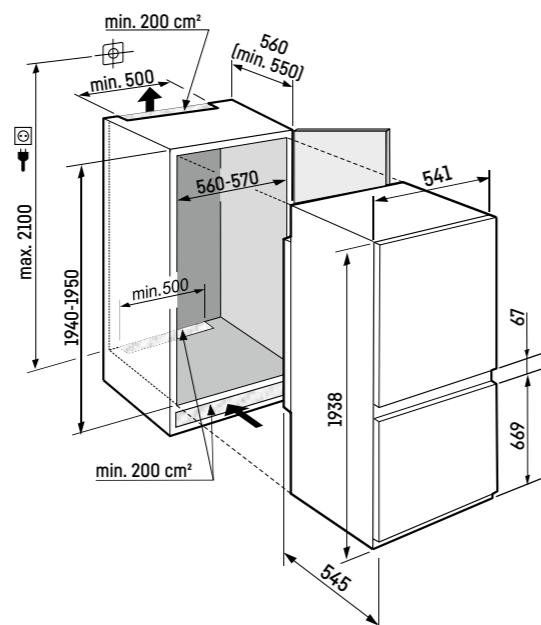

<sup>1</sup> In conformità al regolamento UE 2019/2016, rappresentiamo il volume totale come numero intero (arrotondato) e il volume dello scomparto del congelatore e per gli alimenti freschi con una cifra dopo la virgola.

## ICBNci 5183

Peak

↑  
178  
↓



Cerniere autoportanti / Integrabile

Classe di efficienza energetica: **C**

Consumo energetico in 365 giorni / 24 ore: **166 / 0,454 kWh**

Volume totale<sup>1</sup>: **246 l**

Volume: Vano frigorifero: **104,5 l** / Vano BioFresh: **70,7 l** / Vano congelatore: **71 l**

Rumorosità (potenza sonora) / Classe di emissione sonora: **33 dB(A) / B, SuperSilent**

Classe climatica: **SN-ST (da +10 °C a +38 °C)**

Dimensioni di nicchia in cm (A / L / P) **177,2-178,8 / 56-57 / min. 55**

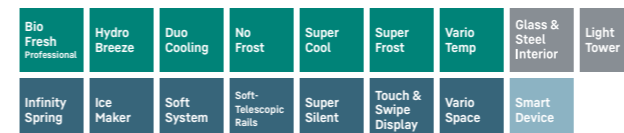

### Controllo

- Display a colori TFT da 2,4", elettronica Touch & Swipe
- Display digitale della temperatura per il vano frigorifero, il vano congelatore e il vano BioFresh
- SmartDeviceBox in dotazione
- Allarme in caso di innalzamento della temperatura: ottico e acustico
- Allarme porta aperta: ottico e acustico

### Vano congelatore \*\*\*\*

- 3 cassette, di cui 2 su guide telescopiche, VarioSpace
- IceMaker con connessione fissa all'impianto idrico da 3/4", Illuminazione LED
- Produzione di cubetti di ghiaccio in 24 ore: 1,2 kg
- Scomparto per il ghiaccio 5,0 kg
- Illuminazione LED
- Tempo di conservazione in caso di black-out: 9 ore
- Capacità di congelazione in 24 ore: 6 kg
- Ripiani in vetro di sicurezza

### Caratteristiche

- Piedini anteriori regolabili in altezza
- Incernieratura delle porte reversibile
- Guarnizione della porta rimovibile
- Parete posteriore, senza condensa, e controporta in acciaio SmartSteel

**Prezzo consigliato incl. IVA e TRA**  
**CHF 4'490.00**

**Prezzo consigliato excl. IVA e TRA**  
**CHF 4'127.56**

### Vano frigorifero e vano BioFresh

- PowerCooling con filtro FreshAir ai carboni attivi e Ambilight
- Allestimento Premium GlassLine, VarioBoxes estraibili, Portauova, Vaschetta per il burro
- 3 ripiani GlassLine, di cui 1 divisibile e rientrabile
- Ripiano portabottiglie integrato
- Illuminazione laterale LED
- Illuminazione LED del vano BioFresh
- 2 cassette BioFresh con SoftTelescopic, 1 per frutta e verdura con HydroBreeze, 1 per carne e latticini, 1 FlexSystem
- InfinitySpring con connessione fissa all'impianto idrico da 3/4"

### Peso massimo per anta del mobile:

Scomparto frigorifero: 18 kg  
Scomparto congelatore: 12 kg

### Attenzione:

Apparecchiatura con cerniere autoportanti. La porta del mobile viene montata su quella dell'apparecchiatura. Le cerniere della porta del mobile non sono necessarie.

### Magnetic valve

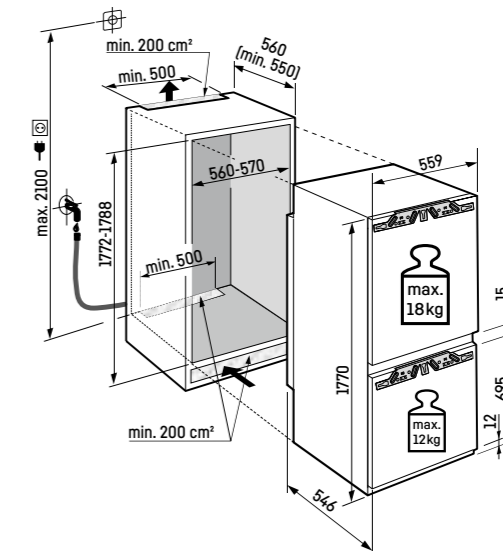
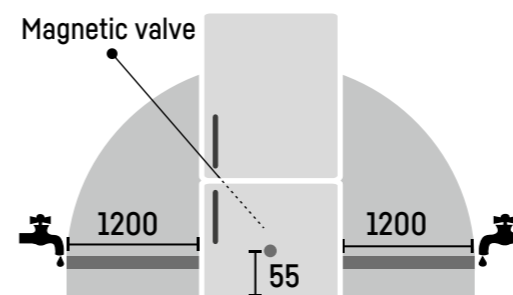

**IceMaker con allacciamento fisso alla rete idrica - attacco (3/4")!**  
Il tubo flessibile di 3 m è disponibile come accessorio (codice 6030 785)

Per la gamma completa delle classi di efficienza si rimanda a pagina 394. Conformemente a (EU) 2017/1369 6a.

## Frigo-congelatore combinato integrabile

### Swiss Excellence ICBNbsci 5173 Peak

Cerniere autoportanti / Integrabile

Classe di efficienza energetica:	<b>C</b>
Consumo energetico in 365 giorni / 24 ore:	<b>166 / 0,454 kWh</b>
Volume totale <sup>1</sup> :	<b>246 l</b>
Volume:	Vano frigorifero: <b>104,5 l</b> / Vano BioFresh: <b>70,7 l</b> / Vano congelatore: <b>71 l</b>
Rumorosità (potenza sonora) / Classe di emissione sonora:	<b>33 dB(A) / B, SuperSilent</b>
Classe climatica:	<b>SN-ST (da +10 °C a +38 °C)</b>
Dimensioni di nicchia in cm (A / L / P)	<b>177,2-178,8 / 56-57 / min. 55</b>

Bio Fresh Professional	Hydro Breeze	Duo Cooling	No Frost	Super Cool	Super Frost	Vario Temp	Glass & Steel Interior	Light Tower
Ice Maker	Soft System	Soft-Telescopic Rails	Super Silent	Touch & Swipe Display	Vario Space	Smart Device		

#### Controllo

- Display a colori TFT da 2,4", elettronica Touch & Swipe
- Display digitale della temperatura per il vano frigorifero, il vano congelatore e il vano BioFresh
- SmartDeviceBox in dotazione
- Allarme in caso di innalzamento della temperatura: ottico e acustico
- Allarme porta aperta: ottico e acustico

#### Vano frigorifero e vano BioFresh

- PowerCooling con filtro FreshAir ai carboni attivi e Ambilight
- Allestimento Premium GlassLine, VarioBoxes estraibili, Portauova, Vaschetta per il burro
- 3 ripiani GlassLine, di cui 1 divisibile e rientrabile
- Ripiano portabottiglie integrato
- Illuminazione laterale LED
- Illuminazione LED del vano BioFresh
- 2 cassette BioFresh con SoftTelescopic, 1 per frutta e verdura con HydroBreeze, 1 per carne e latticini, 1 FlexSystem

#### Vano congelatore \*\*\*\*

- 3 cassette, di cui 2 su guide telescopiche, VarioSpace
- IceMaker con connessione fissa all'impianto idrico da 3/4", Illuminazione LED
- Produzione di cubetti di ghiaccio in 24 ore: 1,2 kg
- Comparto per il ghiaccio 5,0 kg
- Illuminazione LED
- Tempo di conservazione in caso di black-out: 9 ore
- Capacità di congelazione in 24 ore: 6 kg
- Ripiani in vetro di sicurezza

#### Caratteristiche

- Piedini anteriori regolabili in altezza
- Incernieratura delle porte reversibile
- Guarnizione della porta rimovibile
- Parete posteriore, senza condensa, e controporta in BlackSteel

Prezzo consigliato incl. IVA e TRA

CHF 3'990.00

Prezzo consigliato excl. IVA e TRA

CHF 3'665.03



#### Peso massimo per anta del mobile:

Scomparto frigorifero: 18 kg

Scomparto congelatore: 12 kg

#### Attenzione:

Apparecchiatura con cerniere autoportanti. La porta del mobile viene montata su quella dell'apparecchiatura. Le cerniere della porta del mobile non sono necessarie.

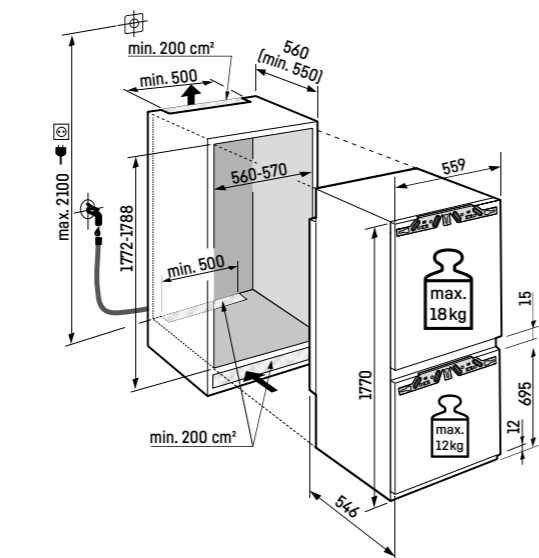
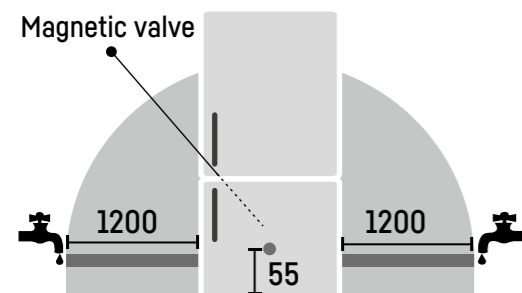

IceMaker con allacciamento fisso alla rete idrica - attacco (3/4")!  
Il tubo flessibile di 3 m è disponibile come accessorio (codice 6030 785)

## Frigo-congelatore combinato integrabile

### Swiss Excellence ICNbsci 5173 Peak

Cerniere autoportanti / Integrabile

Classe di efficienza energetica:	<b>C</b>
Consumo energetico in 365 giorni / 24 ore:	<b>146 / 0,400 kWh</b>
Volume totale <sup>1</sup> :	<b>255 l</b>
Volume:	Vano frigorifero: <b>184,4 l</b> / Vano congelatore: <b>71 l</b>
Rumorosità (potenza sonora) / Classe di emissione sonora:	<b>33 dB(A) / B, SuperSilent</b>
Classe climatica:	<b>SN-T (da +10 °C a +43 °C)</b>
Dimensioni di nicchia in cm (A / L / P)	<b>177,2-178,8 / 56-57 / min. 55</b>

Easy Fresh	Duo Cooling	No Frost	Super Cool	Super Frost	Vario Temp	Glass & Steel Interior	Light Tower	Ice Maker
Soft System	Super Silent	Touch & Swipe Display	Vario Space	Smart Device				

#### Controllo

- Display a colori TFT da 2,4", elettronica Touch & Swipe
- Display digitale della temperatura per il vano frigorifero e il vano congelatore
- SmartDeviceBox in dotazione
- Allarme in caso di innalzamento della temperatura: ottico e acustico
- Allarme porta aperta: ottico e acustico

#### Vano frigorifero

- PowerCooling con filtro FreshAir ai carboni attivi e Ambilight
- Allestimento Premium GlassLine, VarioBoxes estraibili, Portauova, Vaschetta per il burro
- 5 ripiani GlassLine, di cui 1 divisibile e rientrabile
- VarioSafe
- Portabottiglie per 3 bottiglie
- Illuminazione laterale LED
- 1 cassetto EasyFresh su guide telescopiche

#### Vano congelatore \*\*\*\*

- 3 cassette, di cui 2 su guide telescopiche, VarioSpace
- IceMaker con connessione fissa all'impianto idrico da 3/4", Illuminazione LED
- Produzione di cubetti di ghiaccio in 24 ore: 1,2 kg
- Comparto per il ghiaccio 5,0 kg
- Illuminazione LED
- Tempo di conservazione in caso di black-out: 9 ore
- Capacità di congelazione in 24 ore: 6 kg
- Ripiani in vetro di sicurezza

#### Caratteristiche

- Piedini anteriori regolabili in altezza
- Incernieratura delle porte reversibile
- Guarnizione della porta rimovibile
- Parete posteriore, senza condensa, e controporta in BlackSteel

Prezzo consigliato incl. IVA e TRA

CHF 3'890.00

Prezzo consigliato excl. IVA e TRA

CHF 3'572.52



#### Peso massimo per anta del mobile:

Scomparto frigorifero: 18 kg

Scomparto congelatore: 12 kg

#### Attenzione:

Apparecchiatura con cerniere autoportanti. La porta del mobile viene montata su quella dell'apparecchiatura. Le cerniere della porta del mobile non sono necessarie.

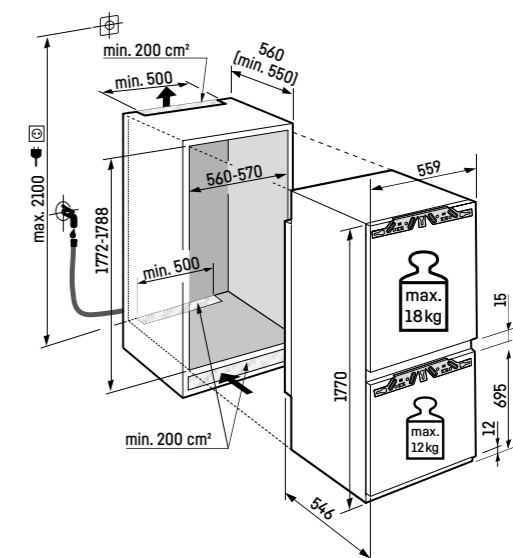
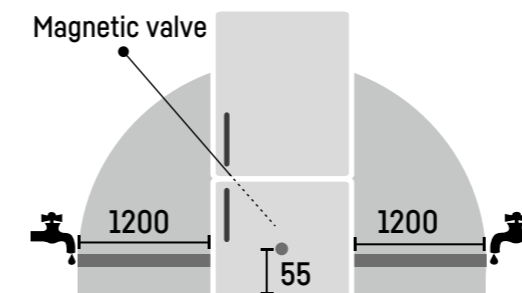

IceMaker con allacciamento fisso alla rete idrica - attacco (3/4")!  
Il tubo flessibile di 3 m è disponibile come accessorio (codice 6030 785)

## Frigo-congelatore combinato integrabile



### ICBNdi 5163

Prime

↑  
178  
↓

Cerniere autoportanti / Integrabile

Classe di efficienza energetica: **D**

Consumo energetico in 365 giorni / 24 ore: **208 / 0,569 kWh**

Volume totale<sup>1</sup>: **246 l**

Volume: Vano frigorifero: **104,1 l** / Vano BioFresh: **71,2 l** / Vano congelatore: **71 l**

Rumorosità (potenza sonora) / Classe di emissione sonora: **34 dB(A) / B, SuperSilent**

Classe climatica: **SN-ST (da +10 °C a +38 °C)**

Dimensioni di nicchia in cm (A / L / P) **177,2-178,8 / 56-57 / min. 55**

Bio Fresh	Duo Cooling	No Frost	Super Cool	Super Frost	Vario Temp	Glass & Steel Interior	Light Tower	Ice Maker
Soft System	Soft-Telescopic Rails	Super Silent	Touch & Swipe Display	Vario Space	Smart Device			

#### Controllo

- Display a colori TFT da 2,4", elettronica Touch & Swipe
- Display digitale della temperatura per il vano frigorifero, il vano congelatore e il vano BioFresh
- SmartDeviceBox in dotazione
- Allarme in caso di innalzamento della temperatura: ottico e acustico
- Allarme porta aperta: ottico e acustico

#### Vano frigorifero e vano BioFresh

- PowerCooling con filtro FreshAir ai carboni attivi
- Allestimento Premium GlassLine, VarioBoxes estraibili, Portauova, Vaschetta per il burro
- 3 ripiani GlassLine, di cui 1 divisibile e rientrabile
- Ripiano portabottiglie integrato
- Illuminazione laterale LED
- Illuminazione LED del vano BioFresh
- 2 cassette BioFresh con SoftTelescopic, 1 per frutta e verdura, 1 per carne e latticini

#### Vano congelatore \*\*\*\*

- 3 cassette, VarioSpace
- IceMaker con connessione fissa all'impianto idrico da 3/4"
- Produzione di cubetti di ghiaccio in 24 ore: 1,2 kg
- Comparto per il ghiaccio 5,0 kg
- Illuminazione LED
- Tempo di conservazione in caso di black-out: 9 ore
- Capacità di congelazione in 24 ore: 6 kg
- Ripiani in vetro di sicurezza

#### Caratteristiche

- Piedini anteriori regolabili in altezza
- Incernieratura delle porte reversibile
- Guarnizione della porta rimovibile
- Parete posteriore interna in acciaio SmartSteel

Prezzo consigliato incl. IVA e TRA

CHF 3'490.00

Prezzo consigliato excl. IVA e TRA

CHF 3'202.49



#### Peso massimo per anta del mobile:

Scomparto frigorifero: 18 kg

Scomparto congelatore: 12 kg

#### Attenzione:

Apparecchiatura con cerniere autoportanti. La porta del mobile viene montata su quella dell'apparecchiatura. Le cerniere della porta del mobile non sono necessarie.

#### Magnetic valve

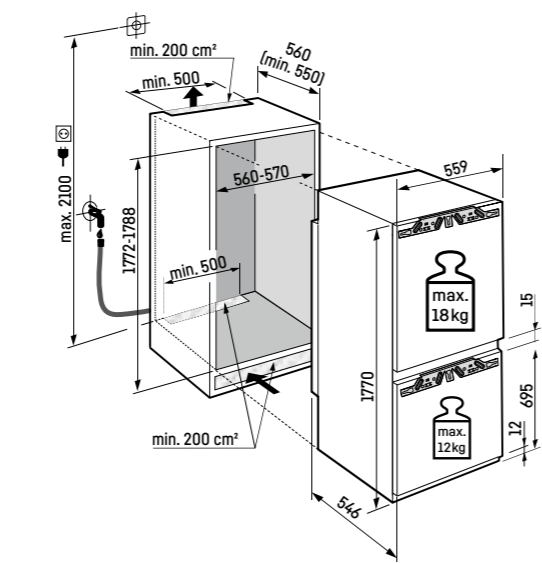
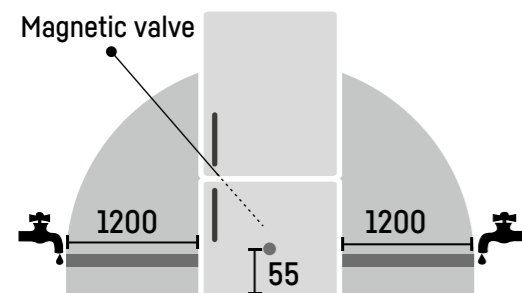

IceMaker con allacciamento fisso alla rete idrica - attacco (3/4")!  
Il tubo flessibile di 3 m è disponibile come accessorio (codice 6030 785)

## Frigo-congelatore combinato integrabile



### ICBNbi 5153

Prime

↑  
178  
↓

Cerniere autoportanti / Integrabile

Classe di efficienza energetica: **B**

Consumo energetico in 365 giorni / 24 ore: **132 / 0,361 kWh**

Volume totale<sup>1</sup>: **245 l**

Volume: Vano frigorifero: **104,1 l** / Vano BioFresh: **71,2 l** / Vano congelatore: **70 l**

Rumorosità (potenza sonora) / Classe di emissione sonora: **29 dB(A) / A, UltraSilent**

Classe climatica: **SN-T (da +10 °C a +43 °C)**

Dimensioni di nicchia in cm (A / L / P) **177,2-178,8 / 56-57 / min. 55**

Bio Fresh	Duo Cooling	No Frost	Super Cool	Super Frost	Vario Temp	Glass & Steel Interior	Light Tower	Soft System
Soft-Telescopic Rails	Ultra Silent	Touch & Swipe Display	Vario Space	Smart Device				

#### Controllo

- Display a colori TFT da 2,4", elettronica Touch & Swipe
- Display digitale della temperatura per il vano frigorifero, il vano congelatore e il vano BioFresh
- SmartDeviceBox in dotazione
- Allarme in caso di innalzamento della temperatura: ottico e acustico
- Allarme porta aperta: ottico e acustico

#### Vano frigorifero e vano BioFresh

- PowerCooling con filtro FreshAir ai carboni attivi
- Allestimento Premium GlassLine, VarioBoxes estraibili, Portauova, Vaschetta per il burro
- 3 ripiani GlassLine, di cui 1 divisibile e rientrabile
- Ripiano portabottiglie integrato
- Illuminazione laterale LED
- Illuminazione LED del vano BioFresh
- 2 cassette BioFresh con SoftTelescopic, 1 per frutta e verdura, 1 per carne e latticini

#### Vano congelatore \*\*\*\*

- 3 cassette, VarioSpace
- Vassoio per cubetti di ghiaccio con coperchio
- Illuminazione LED
- Tempo di conservazione in caso di black-out: 9 ore
- Capacità di congelazione in 24 ore: 6 kg
- Ripiani in vetro di sicurezza

#### Caratteristiche

- Piedini anteriori regolabili in altezza
- Incernieratura delle porte reversibile
- Guarnizione della porta rimovibile
- Parete posteriore interna in acciaio SmartSteel

Prezzo consigliato incl. IVA e TRA

CHF 3'390.00

Prezzo consigliato excl. IVA e TRA

CHF 3'109.99



#### Peso massimo per anta del mobile:

Scomparto frigorifero: 18 kg

Scomparto congelatore: 12 kg

#### Attenzione:

Apparecchiatura con cerniere autoportanti. La porta del mobile viene montata su quella dell'apparecchiatura. Le cerniere della porta del mobile non sono necessarie.

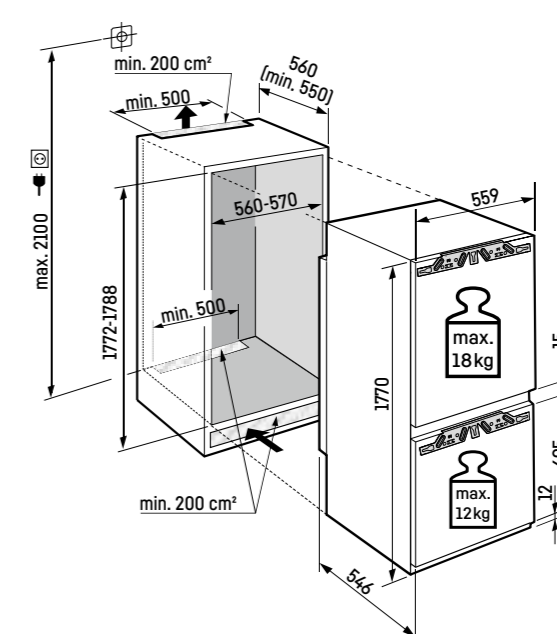

## Frigo-congelatore combinato integrabile

### SICNdi 5153

Prime

178

Side  
by  
Side

Cerniere autoportanti / Integrabile

Classe di efficienza energetica:



Consumo energetico in 365 giorni / 24 ore: **181 / 0,495 kWh**

Volume totale<sup>1</sup>: **254 l**

Volume: Vano frigorifero: **184,4 l** / Vano congelatore: **70 l**

Rumorosità (potenza sonora) / Classe di emissione sonora: **34 dB(A) / B, SuperSilent**

Classe climatica: **SN-T (da +10 °C a +43 °C)**

Dimensioni di nicchia in cm (A / L / P) **177,2-178,8 / 56-57 / min. 55**

Easy Fresh	Duo Cooling	No Frost	Super Cool	Super Frost	Vario Temp	Glass & Steel Interior	Light Tower	Soft System
Super Silent	Touch & Swipe Display	Vario Space	Smart Device					

#### Controllo

- Display a colori TFT da 2,4", elettronica Touch & Swipe
- Display digitale della temperatura per il vano frigorifero e il vano congelatore
- SmartDeviceBox in dotazione
- Allarme in caso di innalzamento della temperatura: ottico e acustico
- Allarme porta aperta: ottico e acustico

#### Vano frigorifero

- PowerCooling con filtro FreshAir ai carboni attivi
- Allestimento Premium GlassLine, VarioBoxes estraibili, Portauova, Vaschetta per il burro
- 5 ripiani GlassLine, di cui 1 divisibile e rientrabile
- VarioSafe
- Portabottiglie per 3 bottiglie
- Illuminazione laterale LED
- 1 cassetto EasyFresh su guide telescopiche

#### Vano congelatore

- 3 cassette, VarioSpace
- Vassoio per cubetti di ghiaccio con coperchio
- Illuminazione LED
- Tempo di conservazione in caso di black-out: 9 ore
- Capacità di congelazione in 24 ore: 6 kg
- Ripiani in vetro di sicurezza

#### Caratteristiche

- Parete laterale riscaldata su entrambi i lati per affiancamento a frigoriferi, congelatori o cantine vini
- Piedini anteriori regolabili in altezza
- Incernieratura delle porte a sinistra, reversibile
- Guarnizione della porta rimovibile
- Parete posteriore interna in acciaio SmartSteel

Prezzo consigliato incl. IVA e TRA  
**CHF 3'190.00**  
Prezzo consigliato excl. IVA e TRA  
**CHF 2'924.97**



## Frigo-congelatore combinato integrabile

### ICBbi 5152

Prime

178



Cerniere autoportanti / Integrabile

Classe di efficienza energetica:



Consumo energetico in 365 giorni / 24 ore: **116 / 0,317 kWh**

Volume totale<sup>1</sup>: **256 l**

Volume: Vano frigorifero: **131 l** / Vano BioFresh: **71,2 l** / Vano congelatore: **54 l**

Rumorosità (potenza sonora) / Classe di emissione sonora: **29 dB(A) / A, UltraSilent**

Classe climatica: **SN-T (da +10 °C a +43 °C)**

Dimensioni di nicchia in cm (A / L / P) **177,2-178,8 / 56-57 / min. 55**

Bio Fresh	Duo Cooling	Smart Frost	Super Cool	Super Frost	Glass & Steel Interior	Light Tower	Soft System	Soft-Telescopic Rails
Ultra Silent	Touch & Swipe Display	Vario Space	Smart Device					

#### Controllo

- Display a colori TFT da 2,4", elettronica Touch & Swipe
- Display digitale della temperatura per il vano frigorifero, il vano congelatore e il vano BioFresh
- SmartDeviceBox in dotazione
- Allarme in caso di innalzamento della temperatura: ottico e acustico
- Allarme porta aperta: ottico e acustico

#### Vano frigorifero e vano BioFresh

- PowerCooling con filtro FreshAir ai carboni attivi
- Allestimento Premium GlassLine, VarioBoxes estraibili, Portauova, Vaschetta per il burro
- 4 ripiani GlassLine, di cui 1 divisibile e rientrabile
- VarioSafe
- Ripiano portabottiglie integrato
- Illuminazione laterale LED
- Illuminazione LED del vano BioFresh
- 2 cassette BioFresh con SoftTelescopic, 1 per frutta e verdura, 1 per carne e latticini

#### Vano congelatore

- 2 cassette, VarioSpace
- Vassoio per cubetti di ghiaccio con coperchio
- Illuminazione LED
- Tempo di conservazione in caso di black-out: 9 ore
- Capacità di congelazione in 24 ore: 4 kg
- Ripiani in vetro di sicurezza

#### Caratteristiche

- Piedini anteriori regolabili in altezza
- Incernieratura delle porte reversibile
- Guarnizione della porta rimovibile
- Parete posteriore interna in acciaio SmartSteel

Prezzo consigliato incl. IVA e TRA  
**CHF 3'490.00**  
Prezzo consigliato excl. IVA e TRA  
**CHF 3'202.49**



#### Peso massimo per anta del mobile:

Scomparto frigorifero: 18 kg  
Scomparto congelatore: 12 kg

#### Attenzione:

Apparecchiatura con cerniere autoportanti. La porta del mobile viene montata su quella dell'apparecchiatura. Le cerniere della porta del mobile non sono necessarie.

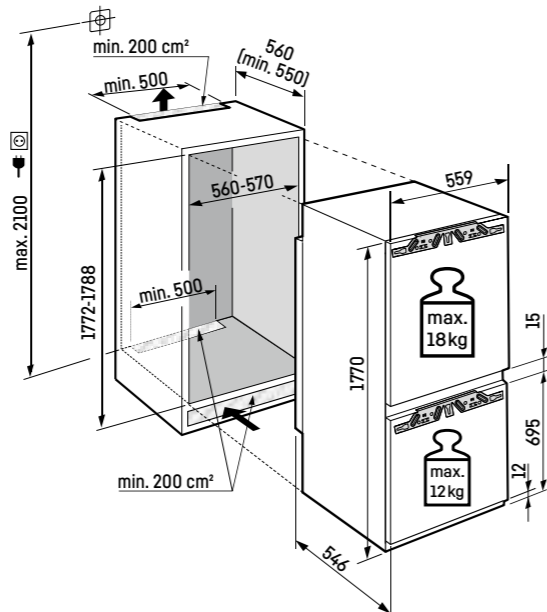

#### Peso massimo per anta del mobile:

Scomparto frigorifero: 18 kg  
Scomparto congelatore: 12 kg

#### Attenzione:

Apparecchiatura con cerniere autoportanti. La porta del mobile viene montata su quella dell'apparecchiatura. Le cerniere della porta del mobile non sono necessarie.

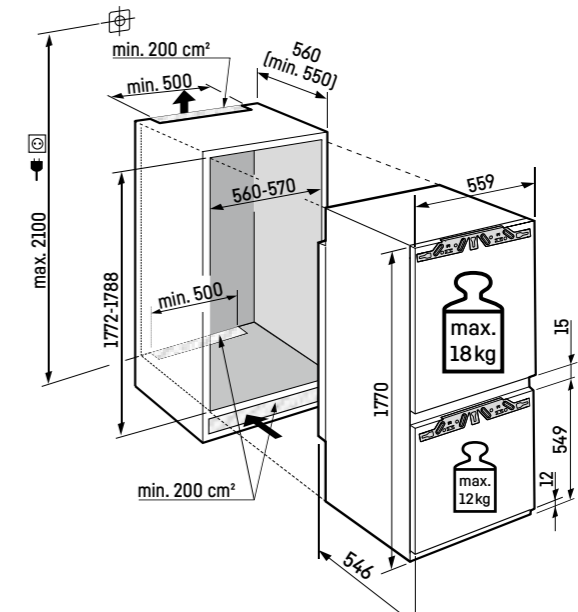

## Frigo-congelatore combinato integrabile



### ICBNdi 5123

Plus

↑  
178  
↓

Cerniere autoportanti / Integrabile

Classe di efficienza energetica:



Consumo energetico in 365 giorni / 24 ore: **207 / 0,567 kWh**

Volume totale<sup>1</sup>: **244 l**

Volume: Vano frigorifero: **103,3 l** / Vano BioFresh: **70,9 l** / Vano congelatore: **70 l**

Rumorosità (potenza sonora) / Classe di emissione sonora: **34 dB(A) / B, SuperSilent**

Classe climatica: **SN-ST (da +10 °C a +38 °C)**

Dimensioni di nicchia in cm (A / L / P) **177,2-178,8 / 56-57 / min. 55**

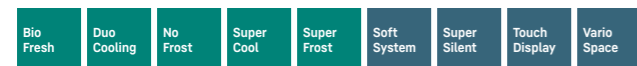

#### Controllo

- Display LCD monocromatico con controllo Touch
- Display digitale della temperatura per il vano frigorifero e il vano congelatore
- SmartDeviceBox in dotazione
- Allarme in caso di innalzamento della temperatura: ottico e acustico
- Allarme porta aperta: ottico e acustico

#### Vano frigorifero e vano BioFresh

- PowerCooling con filtro FreshAir ai carboni attivi
- Mensole della controporta in plastica, Portauova, FlexCube
- 3 ripiani GlassLine, di cui 1 divisibile e rientrabile
- Ripiano portabottiglie integrato
- Illuminazione LED dall'alto
- 2 cassette BioFresh su guide telescopiche, 1 per frutta e verdura, 1 per carne e latticini

#### Vano congelatore \*\*\*\*

- 3 cassette, VarioSpace
- Vassoio per cubetti di ghiaccio
- Tempo di conservazione in caso di black-out: 9 ore
- Capacità di congelazione in 24 ore: 6 kg
- Ripiani in vetro di sicurezza

#### Caratteristiche

- Piedini anteriori regolabili in altezza
- Incernieratura delle porte reversibile
- Guarnizione della porta rimovibile

**Prezzo consigliato incl. IVA e TRA CHF 2'690.00**

**Prezzo consigliato excl. IVA e TRA CHF 2'462.44**



## Frigo-congelatore combinato integrabile



### ICBa 5123

Plus

↑  
178  
↓

Cerniere autoportanti / Integrabile

Classe di efficienza energetica:



Consumo energetico in 365 giorni / 24 ore: **105 / 0,287 kWh**

Volume totale<sup>1</sup>: **255 l**

Volume: Vano frigorifero: **103,3 l** / Vano BioFresh: **70,9 l** / Vano congelatore: **81 l**

Rumorosità (potenza sonora) / Classe di emissione sonora: **32 dB(A) / B, SuperSilent**

Classe climatica: **SN-T (da +10 °C a +43 °C)**

Dimensioni di nicchia in cm (A / L / P) **177,2-178,8 / 56-57 / min. 55**

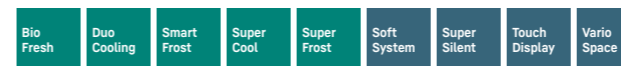

#### Controllo

- Display LCD monocromatico con controllo Touch
- Display digitale della temperatura per il vano frigorifero e il vano congelatore
- Predisposto per SmartDeviceBox - da ordinare separatamente
- Allarme in caso di innalzamento della temperatura: ottico e acustico
- Allarme porta aperta: ottico e acustico

#### Vano frigorifero e vano BioFresh

- PowerCooling con filtro FreshAir ai carboni attivi
- Mensole della controporta in plastica, Portauova, FlexCube
- 3 ripiani GlassLine, di cui 1 divisibile e rientrabile
- Ripiano portabottiglie integrato
- Illuminazione LED dall'alto
- 2 cassette BioFresh su guide telescopiche, 1 per frutta e verdura, 1 per carne e latticini

#### Vano congelatore \*\*\*\*

- 3 cassette, VarioSpace
- Vassoio per cubetti di ghiaccio
- Tempo di conservazione in caso di black-out: 11 ore
- Capacità di congelazione in 24 ore: 6 kg
- Ripiani in vetro di sicurezza

#### Caratteristiche

- Piedini anteriori regolabili in altezza
- Incernieratura delle porte reversibile
- Guarnizione della porta rimovibile

**Prezzo consigliato incl. IVA e TRA CHF 3'190.00**

**Prezzo consigliato excl. IVA e TRA CHF 2'924.97**

**Disponibile da T2 2025**



#### Peso massimo per anta del mobile:

Scomparto frigorifero: 18 kg

Scomparto congelatore: 12 kg

#### Attenzione:

Apparecchiatura con cerniere autoportanti. La porta del mobile viene montata su quella dell'apparecchiatura. Le cerniere della porta del mobile non sono necessarie.

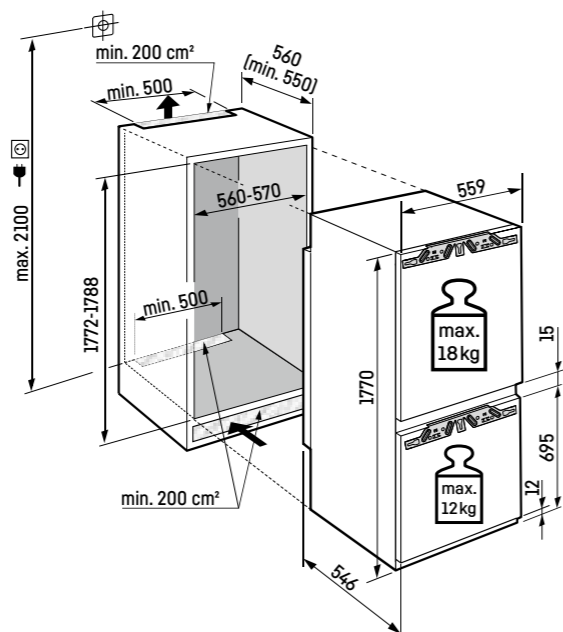

#### Peso massimo per anta del mobile:

Scomparto frigorifero: 18 kg

Scomparto congelatore: 12 kg

#### Attenzione:

Apparecchiatura con cerniere autoportanti. La porta del mobile viene montata su quella dell'apparecchiatura. Le cerniere della porta del mobile non sono necessarie.

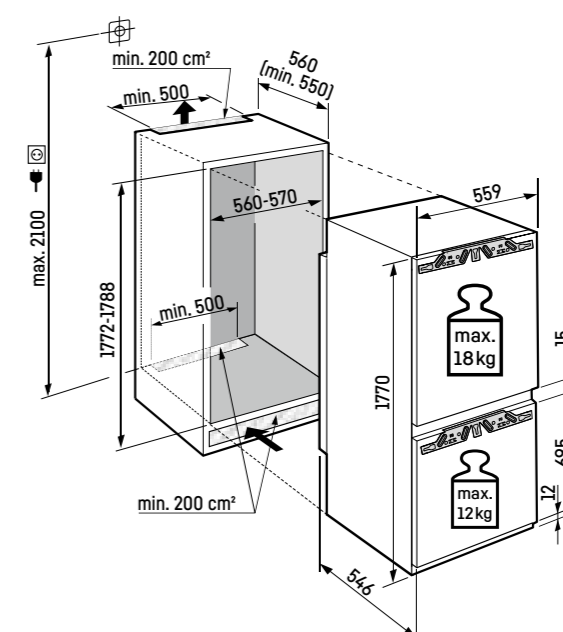

## Frigo-congelatore combinato integrabile



### ICNb 5123 Plus

↑  
178  
↓

Cerniere autoportanti / Integrabile

Classe di efficienza energetica: **B**

Consumo energetico in 365 giorni / 24 ore: **111 / 0,304 kWh**

Volume totale<sup>1</sup>: **253 l**

Volume: Vano frigorifero: **183,3 l** / Vano congelatore: **70 l**

Rumorosità (potenza sonora) / Classe di emissione sonora: **29 dB(A) / A, UltraSilent**

Classe climatica: **SN-T (da +10 °C a +43 °C)**

Dimensioni di nicchia in cm (A / L / P) **177,2-178,8 / 56-57 / min. 55**

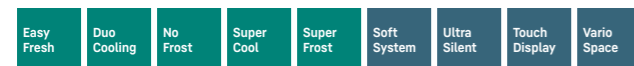

Smart Device Ready

#### Controllo

- Display LCD monocromatico con controllo Touch
- Display digitale della temperatura per il vano frigorifero e il vano congelatore
- Predisposto per SmartDeviceBox - da ordinare separatamente
- Allarme in caso di innalzamento della temperatura: ottico e acustico
- Allarme porta aperta: ottico e acustico

#### Vano frigorifero

- PowerCooling con filtro FreshAir ai carboni attivi
- Mensole della controporta in plastica, Portauova, FlexCube
- 5 ripiani GlassLine, di cui 1 divisibile e rientrabile
- VarioSafe
- Portabottiglie per 3 bottiglie
- Illuminazione LED dall'alto
- 1 cassetto EasyFresh su binari di scorrimento integrati

#### Vano congelatore \*\*\*\*

- 3 cassette, VarioSpace
- Vassoio per cubetti di ghiaccio
- Tempo di conservazione in caso di black-out: 9 ore
- Capacità di congelazione in 24 ore: 6 kg
- Ripiani in vetro di sicurezza

#### Caratteristiche

- Piedini anteriori regolabili in altezza
- Incernieratura delle porte reversibile
- Guarnizione della porta rimovibile

**Prezzo consigliato incl. IVA e TRA**  
**CHF 2'590.00**  
**Prezzo consigliato excl. IVA e TRA**  
**CHF 2'369.93**



#### Peso massimo per anta del mobile:

Scomparto frigorifero: 18 kg  
Scomparto congelatore: 12 kg

#### Attenzione:

Apparecchiatura con cerniere autoportanti. La porta del mobile viene montata su quella dell'apparecchiatura. Le cerniere della porta del mobile non sono necessarie.

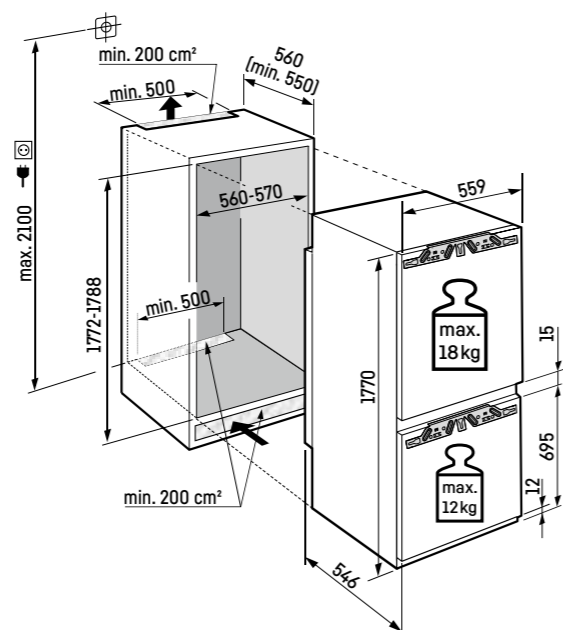

<sup>1</sup> In conformità al regolamento UE 2019/2016, rappresentiamo il volume totale come numero intero (arrotondato) e il volume dello scomparto del congelatore e per gli alimenti freschi con una cifra dopo la virgola.

## Frigo-congelatore combinato integrabile



### ICBbi 5122 Plus

↑  
178  
↓

Cerniere autoportanti / Integrabile

Classe di efficienza energetica: **B**

Consumo energetico in 365 giorni / 24 ore: **116 / 0,317 kWh**

Volume totale<sup>1</sup>: **255 l**

Volume: Vano frigorifero: **130 l** / Vano BioFresh: **70,9 l** / Vano congelatore: **54 l**

Rumorosità (potenza sonora) / Classe di emissione sonora: **29 dB(A) / A, UltraSilent**

Classe climatica: **SN-T (da +10 °C a +43 °C)**

Dimensioni di nicchia in cm (A / L / P) **177,2-178,8 / 56-57 / min. 55**

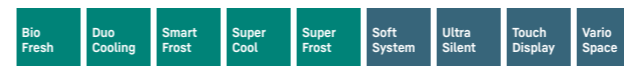

Smart Device

#### Controllo

- Display LCD monocromatico con controllo Touch
- Display digitale della temperatura per il vano frigorifero e il vano congelatore
- SmartDeviceBox in dotazione
- Allarme in caso di innalzamento della temperatura: ottico e acustico
- Allarme porta aperta: ottico e acustico

#### Vano frigorifero e vano BioFresh

- PowerCooling con filtro FreshAir ai carboni attivi
- Mensole della controporta in plastica, Portauova, FlexCube
- 4 ripiani GlassLine, di cui 1 divisibile e rientrabile
- Ripiano portabottiglie integrato
- Illuminazione LED dall'alto
- 2 cassette BioFresh su guide telescopiche, 1 per frutta e verdura, 1 per carne e latticini

#### Vano congelatore \*\*\*\*

- 2 cassette, VarioSpace
- Vassoio per cubetti di ghiaccio
- Tempo di conservazione in caso di black-out: 9 ore
- Capacità di congelazione in 24 ore: 4 kg
- Ripiani in vetro di sicurezza

#### Caratteristiche

- Piedini anteriori regolabili in altezza
- Incernieratura delle porte reversibile
- Guarnizione della porta rimovibile

**Prezzo consigliato incl. IVA e TRA**  
**CHF 2'890.00**  
**Prezzo consigliato excl. IVA e TRA**  
**CHF 2'647.45**



#### Peso massimo per anta del mobile:

Scomparto frigorifero: 18 kg  
Scomparto congelatore: 12 kg

#### Attenzione:

Apparecchiatura con cerniere autoportanti. La porta del mobile viene montata su quella dell'apparecchiatura. Le cerniere della porta del mobile non sono necessarie.

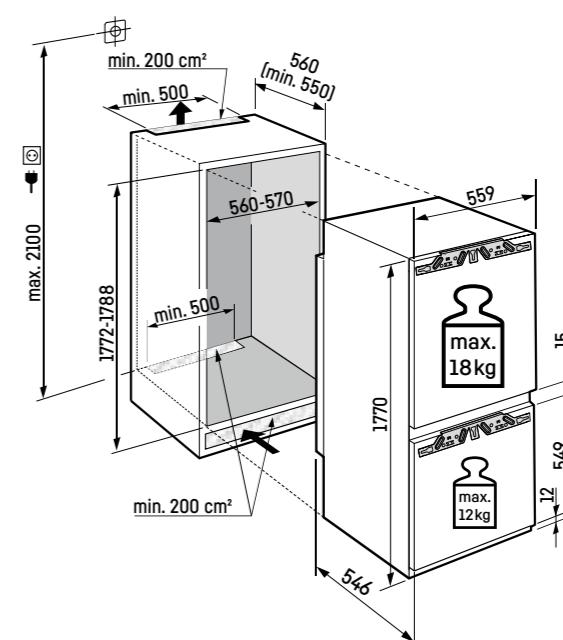

Per la gamma completa delle classi di efficienza si rimanda a pagina 394. Conformemente a (EU) 2017/1369 6a.

## Frigo-congelatore combinato integrabile



### ICNd 5133 Plus

↑  
178  
↓

Cerniere autoportanti / Integrabile

Classe di efficienza energetica: **D**

Consumo energetico in 365 giorni / 24 ore: **183 / 0,501 kWh**

Volume totale<sup>1</sup>: **254 l**

Volume: Vano frigorifero: **183,3 l** / Vano congelatore: **71 l**

Rumorosità (potenza sonora) / Classe di emissione sonora: **34 dB(A) / B, SuperSilent**

Classe climatica: **SN-T (da +10 °C a +43 °C)**

Dimensioni di nicchia in cm (A / L / P) **177,2-178,8 / 56-57 / min. 55**



#### Controllo

- Display LCD monocromatico con controllo Touch
- Display digitale della temperatura per il vano frigorifero e il vano congelatore
- Predisposto per SmartDeviceBox - da ordinare separatamente
- Allarme in caso di innalzamento della temperatura: ottico e acustico
- Allarme porta aperta: ottico e acustico

#### Vano frigorifero

- PowerCooling con filtro FreshAir ai carboni attivi
- Mensole della controporta in plastica, Portaouva, FlexCube
- 4 ripiani GlassLine, di cui 1 divisibile e rientrabile
- VarioSafe
- Portabottiglie per 3 bottiglie
- Illuminazione LED dall'alto
- 1 cassetto EasyFresh su binari di scorrimento integrati

#### Vano congelatore

- 3 cassetti, VarioSpace
- IceMaker con tanica per l'acqua
- Produzione di cubetti di ghiaccio in 24 ore: 1,2 kg
- Comparto per il ghiaccio 5,0 kg
- Tempo di conservazione in caso di black-out: 9 ore
- Capacità di congelazione in 24 ore: 6 kg
- Ripiani in vetro di sicurezza

#### Caratteristiche

- Piedini anteriori regolabili in altezza
- Incernieratura delle porte reversibile
- Guarnizione della porta rimovibile

**Prezzo consigliato incl. IVA e TRA  
CHF 2'290.00**

**Prezzo consigliato excl. IVA e TRA  
CHF 2'092.41**



#### Peso massimo per anta del mobile:

Scomparto frigorifero: 18 kg  
Scomparto congelatore: 12 kg

#### Attenzione:

Apparecchiatura con cerniere autoportanti. La porta del mobile viene montata su quella dell'apparecchiatura. Le cerniere della porta del mobile non sono necessarie.

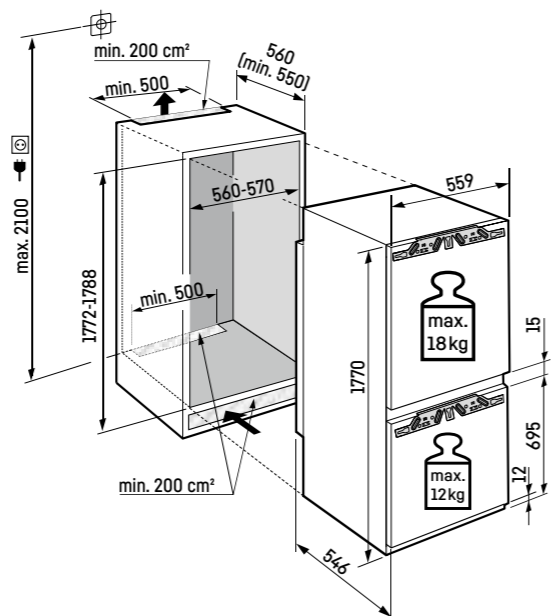

<sup>1</sup> In conformità al regolamento UE 2019/2016, rappresentiamo il volume totale come numero intero (arrotondato) e il volume dello scomparto del congelatore e per gli alimenti freschi con una cifra dopo la virgola.

## Frigo-congelatore combinato integrabile

### ICNd 5123 Plus

↑  
178  
↓

Cerniere autoportanti / Integrabile

Classe di efficienza energetica: **D**

Consumo energetico in 365 giorni / 24 ore: **181 / 0,495 kWh**

Volume totale<sup>1</sup>: **253 l**

Volume: Vano frigorifero: **183,3 l** / Vano congelatore: **70 l**

Rumorosità (potenza sonora) / Classe di emissione sonora: **34 dB(A) / B, SuperSilent**

Classe climatica: **SN-T (da +10 °C a +43 °C)**

Dimensioni di nicchia in cm (A / L / P) **177,2-178,8 / 56-57 / min. 55**

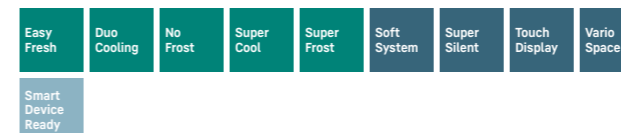

#### Controllo

- Display LCD monocromatico con controllo Touch
- Display digitale della temperatura per il vano frigorifero e il vano congelatore
- Predisposto per SmartDeviceBox - da ordinare separatamente
- Allarme in caso di innalzamento della temperatura: ottico e acustico
- Allarme porta aperta: ottico e acustico

#### Vano frigorifero

- PowerCooling con filtro FreshAir ai carboni attivi
- Mensole della controporta in plastica, Portaouva, FlexCube
- 5 ripiani GlassLine, di cui 1 divisibile e rientrabile
- VarioSafe
- Portabottiglie per 3 bottiglie
- Illuminazione LED dall'alto
- 1 cassetto EasyFresh su binari di scorrimento integrati

#### Vano congelatore

- 3 cassetti, VarioSpace
- Vassoio per cubetti di ghiaccio
- Tempo di conservazione in caso di black-out: 9 ore
- Capacità di congelazione in 24 ore: 6 kg
- Ripiani in vetro di sicurezza

#### Caratteristiche

- Piedini anteriori regolabili in altezza
- Incernieratura delle porte reversibile
- Guarnizione della porta rimovibile

**Prezzo consigliato incl. IVA e TRA**

**CHF 2'190.00**

**Prezzo consigliato excl. IVA e TRA**

**CHF 1'999.90**



#### Peso massimo per anta del mobile:

Scomparto frigorifero: 18 kg  
Scomparto congelatore: 12 kg

#### Attenzione:

Apparecchiatura con cerniere autoportanti. La porta del mobile viene montata su quella dell'apparecchiatura. Le cerniere della porta del mobile non sono necessarie.

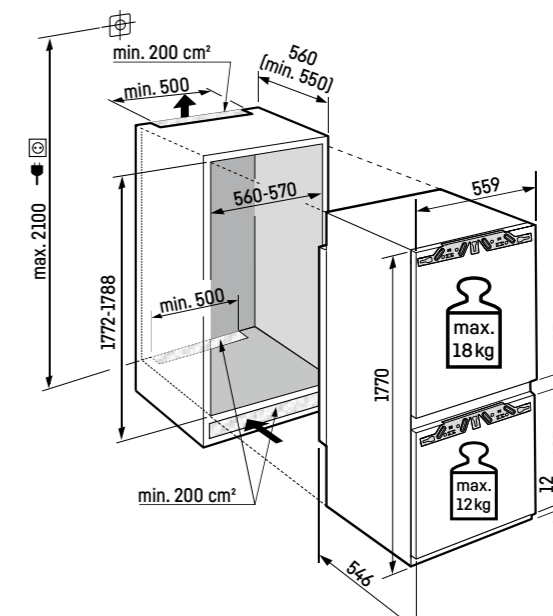

Per la gamma completa delle classi di efficienza si rimanda a pagina 394. Conformemente a (EU) 2017/1369 6a.

## Frigo-congelatore combinato integrabile

### Swiss Excellence ICBNSd 5123 Plus

178

Porta a traino / Integrabile

Classe di efficienza energetica:	<b>D</b>
Consumo energetico in 365 giorni / 24 ore:	<b>207 / 0,567 kWh</b>
Volume totale <sup>1</sup> :	<b>244 l</b>
Volume:	Vano frigorifero: <b>103,3 l</b> / Vano BioFresh: <b>70,9 l</b> / Vano congelatore: <b>70 l</b>
Rumorosità (potenza sonora) / Classe di emissione sonora:	<b>34 dB(A) / B, SuperSilent</b>
Classe climatica:	<b>SN-ST (da +10 °C a +38 °C)</b>
Dimensioni di nicchia in cm (A / L / P)	<b>177,2-178,8 / 56-57 / min. 55</b>

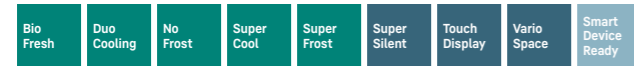

#### Controllo

- Display LCD monocromatico con controllo Touch
- Display digitale della temperatura per il vano frigorifero e il vano congelatore
- Predisposto per SmartDeviceBox - da ordinare separatamente
- Allarme in caso di innalzamento della temperatura: ottico e acustico
- Allarme porta aperta: ottico e acustico

#### Vano frigorifero e vano BioFresh

- PowerCooling con filtro FreshAir ai carboni attivi
- Mensole della controporta in plastica, Portauova, FlexCube
- 3 ripiani GlassLine, di cui 1 divisibile e rientrabile
- Ripiano portabottiglie integrato
- Illuminazione LED dall'alto
- 2 cassetti BioFresh su guide telescopiche, 1 per frutta e verdura, 1 per carne e latticini

#### Vano congelatore \*\*\*\*

- 3 cassetti, VarioSpace
- Vassoio per cubetti di ghiaccio
- Tempo di conservazione in caso di black-out: 9 ore
- Capacità di congelazione in 24 ore: 6 kg
- Ripiani in vetro di sicurezza

#### Caratteristiche

- Piedini anteriori regolabili in altezza
- Incernieratura delle porte reversibile
- Guarnizione della porta rimovibile

Prezzo consigliato incl. IVA e TRA CHF 2'390.00

Prezzo consigliato excl. IVA e TRA CHF 2'184.92

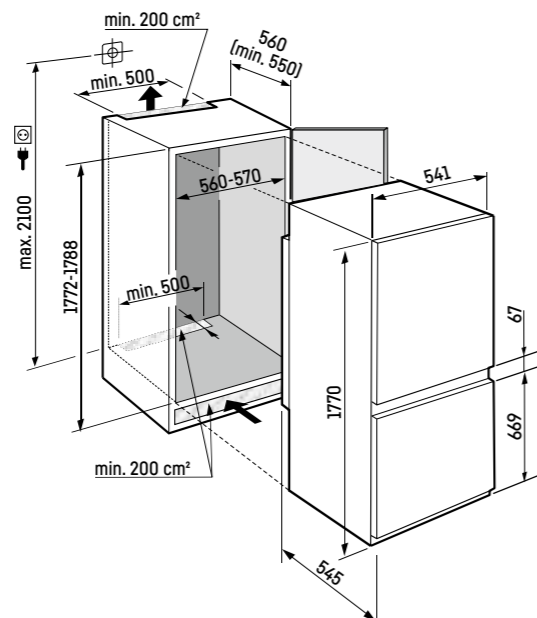

## Frigo-congelatore combinato integrabile

### Swiss Excellence ICBSd 5122 Plus

178

Porta a traino / Integrabile

Classe di efficienza energetica:	<b>D</b>
Consumo energetico in 365 giorni / 24 ore:	<b>182 / 0,498 kWh</b>
Volume totale <sup>1</sup> :	<b>255 l</b>
Volume:	Vano frigorifero: <b>130 l</b> / Vano BioFresh: <b>70,9 l</b> / Vano congelatore: <b>54 l</b>
Rumorosità (potenza sonora) / Classe di emissione sonora:	<b>32 dB(A) / B, SuperSilent</b>
Classe climatica:	<b>SN-T (da +10 °C a +43 °C)</b>
Dimensioni di nicchia in cm (A / L / P)	<b>177,2-178,8 / 56-57 / min. 55</b>



#### Controllo

- Display LCD monocromatico con controllo Touch
- Display digitale della temperatura per il vano frigorifero e il vano congelatore
- Predisposto per SmartDeviceBox - da ordinare separatamente
- Allarme in caso di innalzamento della temperatura: ottico e acustico
- Allarme porta aperta: ottico e acustico

#### Vano frigorifero e vano BioFresh

- PowerCooling con filtro FreshAir ai carboni attivi
- Mensole della controporta in plastica, Portauova, FlexCube
- 4 ripiani GlassLine, di cui 1 divisibile e rientrabile
- Ripiano portabottiglie integrato
- Illuminazione LED dall'alto
- 2 cassetti BioFresh su guide telescopiche, 1 per frutta e verdura, 1 per carne e latticini

#### Vano congelatore \*\*\*\*

- 2 cassetti, VarioSpace
- Vassoio per cubetti di ghiaccio
- Tempo di conservazione in caso di black-out: 9 ore
- Capacità di congelazione in 24 ore: 4 kg
- Ripiani in vetro di sicurezza

#### Caratteristiche

- Piedini anteriori regolabili in altezza
- Incernieratura delle porte reversibile
- Guarnizione della porta rimovibile

Prezzo consigliato incl. IVA e TRA CHF 2'490.00

Prezzo consigliato excl. IVA e TRA CHF 2'277.42

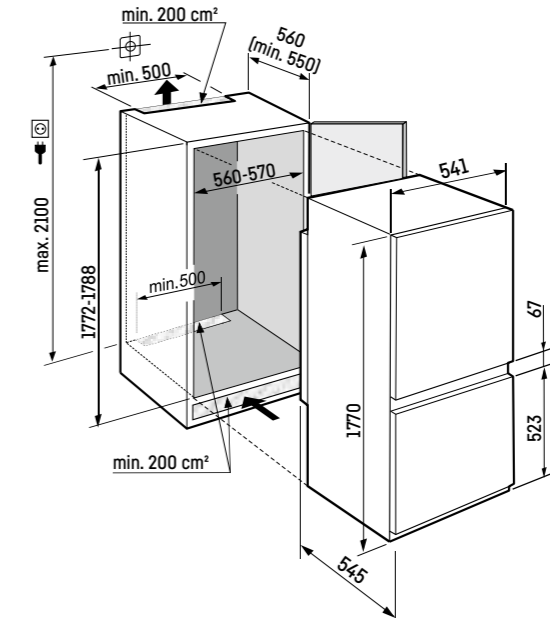

## Frigo-congelatore combinato integrabile



### ICNc 5103

Pure

↑  
178  
↓

Cerniere autoportanti / Integrabile

Classe di efficienza energetica:



Consumo energetico in 365 giorni / 24 ore: **145 / 0,397 kWh**

Volume totale<sup>1</sup>: **253 l**

Volume: Vano frigorifero: **183,3 l** / Vano congelatore: **70 l**

Rumorosità (potenza sonora) / Classe di emissione sonora: **33 dB(A) / B, SuperSilent**

Classe climatica: **SN-T (da +10 °C a +43 °C)**

Dimensioni di nicchia in cm (A / L / P) **177,2-178,8 / 56-57 / min. 55**

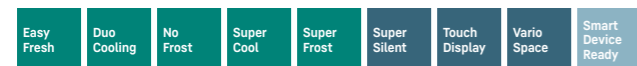

#### Controllo

- Display LCD monocromatico con controllo Touch
- Display digitale della temperatura per il vano frigorifero e il vano congelatore
- Predisposto per SmartDeviceBox - da ordinare separatamente
- Allarme in caso di innalzamento della temperatura: ottico e acustico
- Allarme porta aperta: ottico e acustico

#### Caratteristiche

- Piedini anteriori regolabili in altezza
- Incernieratura delle porte reversibile
- Guarnizione della porta rimovibile

**Prezzo consigliato incl. IVA e TRA CHF 2'190.00**

**Prezzo consigliato excl. IVA e TRA CHF 1'999.90**

Disponibile anche nelle versioni:

ICNd 5103 in

**Prezzo consigliato incl. IVA e TRA CHF 1'990.00**

**Prezzo consigliato excl. IVA e TRA CHF 1'814.89**

ICNe 5103 in

**Prezzo consigliato incl. IVA e TRA CHF 1'790.00**

**Prezzo consigliato excl. IVA e TRA CHF 1'629.87**

#### Vano frigorifero

- PowerCooling con filtro FreshAir ai carboni attivi
- Mensole della controporta in plastica, Portaouova
- 4 ripiani GlassLine
- Illuminazione LED dall'alto
- 1 cassetto EasyFresh su binari di scorrimento integrati

#### Vano congelatore **\*\*\*\***

- 3 cassette, VarioSpace
- Tempo di conservazione in caso di black-out: 9 ore
- Capacità di congelazione in 24 ore: 6 kg
- Ripiani in vetro di sicurezza



## Frigo-congelatore combinato integrabile

### ICNSd 5103

Pure

↑  
178  
↓

Porta a traino / Integrabile

Classe di efficienza energetica:



Consumo energetico in 365 giorni / 24 ore: **181 / 0,495 kWh**

Volume totale<sup>1</sup>: **253 l**

Volume: Vano frigorifero: **183,3 l** / Vano congelatore: **70 l**

Rumorosità (potenza sonora) / Classe di emissione sonora: **34 dB(A) / B, SuperSilent**

Classe climatica: **SN-T (da +10 °C a +43 °C)**

Dimensioni di nicchia in cm (A / L / P) **177,2-178,8 / 56-57 / min. 55**

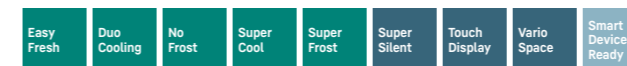

#### Controllo

- Display LCD monocromatico con controllo Touch
- Display digitale della temperatura per il vano frigorifero e il vano congelatore
- Predisposto per SmartDeviceBox - da ordinare separatamente
- Allarme in caso di innalzamento della temperatura: ottico e acustico
- Allarme porta aperta: ottico e acustico

#### Caratteristiche

- Piedini anteriori regolabili in altezza
- Incernieratura delle porte reversibile
- Guarnizione della porta rimovibile

**Prezzo consigliato incl. IVA e TRA CHF 1'990.00**

**Prezzo consigliato excl. IVA e TRA CHF 1'814.89**

#### Vano frigorifero

- PowerCooling con filtro FreshAir ai carboni attivi
- Mensole della controporta in plastica, Portaouova
- 4 ripiani GlassLine
- Illuminazione LED dall'alto
- 1 cassetto EasyFresh su binari di scorrimento integrati

#### Vano congelatore **\*\*\*\***

- 3 cassette, VarioSpace
- Tempo di conservazione in caso di black-out: 9 ore
- Capacità di congelazione in 24 ore: 6 kg
- Ripiani in vetro di sicurezza



#### Peso massimo per anta del mobile:

Scomparto frigorifero: 18 kg

Scomparto congelatore: 12 kg

#### Attenzione:

Apparecchiatura con cerniere autoportanti. La porta del mobile viene montata su quella dell'apparecchiatura. Le cerniere della porta del mobile non sono necessarie.

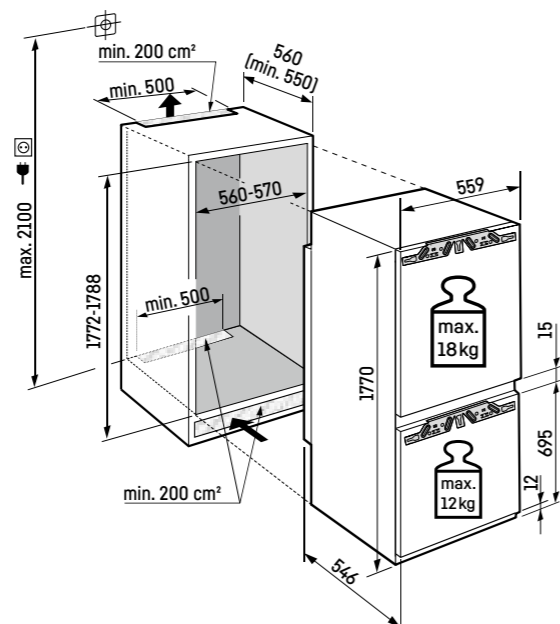

<sup>1</sup> In conformità al regolamento UE 2019/2016, rappresentiamo il volume totale come numero intero (arrotondato) e il volume dello scomparto del congelatore e per gli alimenti freschi con una cifra dopo la virgola.

#### Peso massimo per anta del mobile:

Scomparto frigorifero: 18 kg

Scomparto congelatore: 12 kg

#### Attenzione:

Apparecchiatura con cerniere autoportanti. La porta del mobile viene montata su quella dell'apparecchiatura. Le cerniere della porta del mobile non sono necessarie.

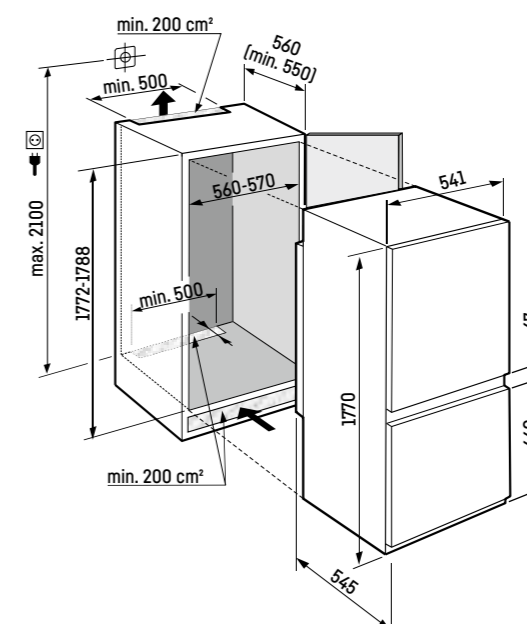

Per la gamma completa delle classi di efficienza si rimanda a pagina 394. Conformemente a (EU) 2017/1369 6a.

## Frigo-congelatore combinato integrabile

### ICd 5103

Pure

↑  
178  
↓

Cerniere autoportanti / Integrabile

Classe di efficienza energetica:



Consumo energetico in 365 giorni / 24 ore: **183 / 0,501 kWh**

Volume totale<sup>1</sup>: **264 l**

Volume: Vano frigorifero: **183,3 l** / Vano congelatore: **81 l**

Rumorosità (potenza sonora) / Classe di emissione sonora: **33 dB(A) / B, SuperSilent**

Classe climatica: **SN-T (da +10 °C a +43 °C)**

Dimensioni di nicchia in cm (A / L / P) **177,2-178,8 / 56-57 / min. 55**



#### Controllo

- Display LCD monocromatico con controllo Touch
- Display digitale della temperatura per il vano frigorifero e il vano congelatore
- Predisposto per SmartDeviceBox - da ordinare separatamente
- Allarme in caso di innalzamento della temperatura: ottico e acustico
- Allarme porta aperta: ottico e acustico

#### Vano frigorifero

- PowerCooling con filtro FreshAir ai carboni attivi
- Mensole della controporta in plastica, Portauova
- 4 ripiani GlassLine
- Illuminazione LED dall'alto
- 1 cassetto EasyFresh su binari di scorrimento integrati

#### Vano congelatore \*\*\*\*

- 3 cassette, VarioSpace
- Tempo di conservazione in caso di black-out: 11 ore
- Capacità di congelazione in 24 ore: 6 kg
- Ripiani in vetro di sicurezza

#### Caratteristiche

- Piedini anteriori regolabili in altezza
- Incernieratura delle porte reversibile
- Guarnizione della porta rimovibile

Prezzo consigliato incl. IVA e TRA CHF 1'690.00

Prezzo consigliato excl. IVA e TRA CHF 1'537.37



## Frigo-congelatore combinato integrabile

### ICe 5103

Pure

↑  
178  
↓

Cerniere autoportanti / Integrabile

Classe di efficienza energetica:



Consumo energetico in 365 giorni / 24 ore: **228 / 0,624 kWh**

Volume totale<sup>1</sup>: **264 l**

Volume: Vano frigorifero: **183,3 l** / Vano congelatore: **81 l**

Rumorosità (potenza sonora) / Classe di emissione sonora: **34 dB(A) / B, SuperSilent**

Classe climatica: **SN-T (da +10 °C a +43 °C)**

Dimensioni di nicchia in cm (A / L / P) **177,2-178,8 / 56-57 / min. 55**



#### Controllo

- Display LCD monocromatico con controllo Touch
- Display digitale della temperatura per il vano frigorifero e il vano congelatore
- Predisposto per SmartDeviceBox - da ordinare separatamente
- Allarme in caso di innalzamento della temperatura: ottico e acustico
- Allarme porta aperta: ottico e acustico

#### Vano frigorifero

- PowerCooling con filtro FreshAir ai carboni attivi
- Mensole della controporta in plastica, Portauova
- 4 ripiani GlassLine
- Illuminazione LED dall'alto
- 1 cassetto EasyFresh su binari di scorrimento integrati

#### Vano congelatore \*\*\*\*

- 3 cassette, VarioSpace
- Tempo di conservazione in caso di black-out: 11 ore
- Capacità di congelazione in 24 ore: 6 kg
- Ripiani in vetro di sicurezza

#### Caratteristiche

- Piedini anteriori regolabili in altezza
- Incernieratura delle porte reversibile
- Guarnizione della porta rimovibile

Prezzo consigliato incl. IVA e TRA CHF 1'790.00

Prezzo consigliato excl. IVA e TRA CHF 1'629.87



#### Peso massimo per anta del mobile:

Scomparto frigorifero: 18 kg

Scomparto congelatore: 12 kg

#### Attenzione:

Apparecchiatura con cerniere autoportanti. La porta del mobile viene montata su quella dell'apparecchiatura. Le cerniere della porta del mobile non sono necessarie.

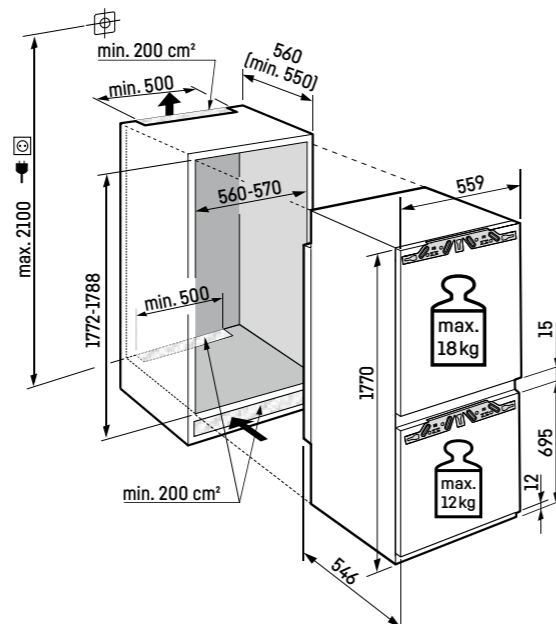

#### Peso massimo per anta del mobile:

Scomparto frigorifero: 18 kg

Scomparto congelatore: 12 kg

#### Attenzione:

Apparecchiatura con cerniere autoportanti. La porta del mobile viene montata su quella dell'apparecchiatura. Le cerniere della porta del mobile non sono necessarie.

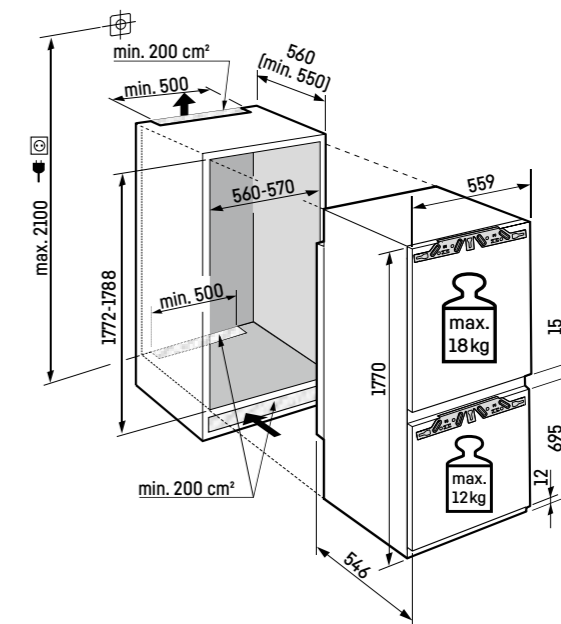

## Frigo-congelatore combinato integrabile

### ICSd 5102

Pure

↑  
178  
↓

Porta a traino / Integrabile

Classe di efficienza energetica:	<b>D</b> <small>A B C D E F G</small>
Consumo energetico in 365 giorni / 24 ore:	<b>159 / 0,435 kWh</b>
Volume totale <sup>1</sup> :	<b>266 l</b>
Volume:	Vano frigorifero: <b>211,7 l</b> / Vano congelatore: <b>54 l</b>
Rumorosità (potenza sonora) / Classe di emissione sonora:	<b>33 dB(A) / B, SuperSilent</b>
Classe climatica:	<b>SN-ST (da +10 °C a +38 °C)</b>
Dimensioni di nicchia in cm (A / L / P)	<b>177,2-178,8 / 56-57 / min. 55</b>

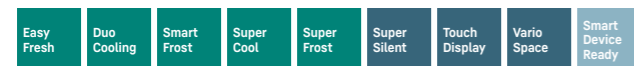

#### Controllo

- Display LCD monocromatico con controllo Touch
- Display digitale della temperatura per il vano frigorifero e il vano congelatore
- Predisposto per SmartDeviceBox - da ordinare separatamente
- Allarme in caso di innalzamento della temperatura: ottico e acustico
- Allarme porta aperta: ottico e acustico

#### Vano frigorifero

- PowerCooling con filtro FreshAir ai carboni attivi
- Mensole della controporta in plastica, Portauova
- 6 ripiani GlassLine
- Illuminazione LED dall'alto
- 1 cassetto EasyFresh su binari di scorrimento integrati

#### Vano congelatore \*\*\*\*

- 2 cassette, VarioSpace
- Vassoio per cubetti di ghiaccio
- Tempo di conservazione in caso di black-out: 9 ore
- Capacità di congelazione in 24 ore: 4 kg
- Ripiani in vetro di sicurezza

#### Caratteristiche

- Piedini anteriori regolabili in altezza
- Incernieratura delle porte reversibile
- Guarnizione della porta rimovibile

Prezzo consigliato incl. IVA e TRA CHF 1'990.00

Prezzo consigliato excl. IVA e TRA CHF 1'814.89

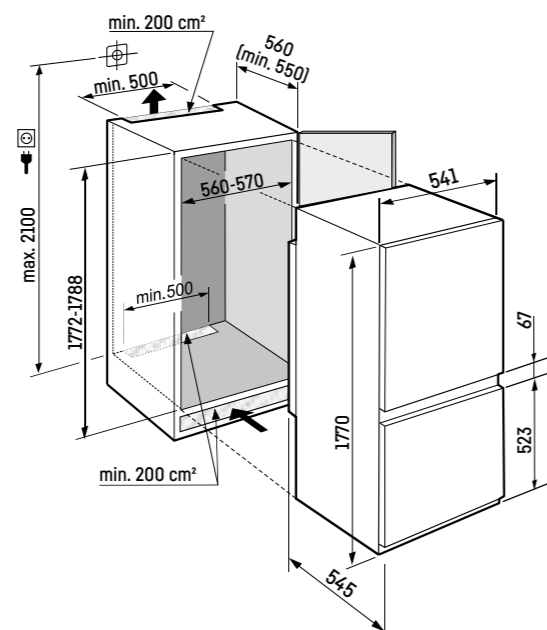

<sup>1</sup> In conformità al regolamento UE 2019/2016, rappresentiamo il volume totale come numero intero (arrotondato) e il volume dello scomparto del congelatore e per gli alimenti freschi con una cifra dopo la virgola.

## Frigo-congelatore combinato integrabile

### ICSe 5103

Pure

↑  
178  
↓

Porta a traino / Integrabile

Classe di efficienza energetica:	<b>E</b> <small>A B C D E F G</small>
Consumo energetico in 365 giorni / 24 ore:	<b>228 / 0,624 kWh</b>
Volume totale <sup>1</sup> :	<b>264 l</b>
Volume:	Vano frigorifero: <b>183,3 l</b> / Vano congelatore: <b>81 l</b>
Rumorosità (potenza sonora) / Classe di emissione sonora:	<b>34 dB(A) / B, SuperSilent</b>
Classe climatica:	<b>SN-T (da +10 °C a +43 °C)</b>
Dimensioni di nicchia in cm (A / L / P)	<b>177,2-178,8 / 56-57 / min. 55</b>

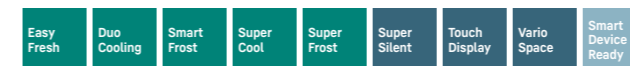

#### Controllo

- Display LCD monocromatico con controllo Touch
- Display digitale della temperatura per il vano frigorifero e il vano congelatore
- Predisposto per SmartDeviceBox - da ordinare separatamente
- Allarme in caso di innalzamento della temperatura: ottico e acustico
- Allarme porta aperta: ottico e acustico

#### Vano frigorifero

- PowerCooling con filtro FreshAir ai carboni attivi
- Mensole della controporta in plastica, Portauova
- 4 ripiani GlassLine
- Illuminazione LED dall'alto
- 1 cassetto EasyFresh su binari di scorrimento integrati

#### Vano congelatore \*\*\*\*

- 3 cassette, VarioSpace
- Tempo di conservazione in caso di black-out: 11 ore
- Capacità di congelazione in 24 ore: 6 kg
- Ripiani in vetro di sicurezza

#### Caratteristiche

- Piedini anteriori regolabili in altezza
- Incernieratura delle porte reversibile
- Guarnizione della porta rimovibile

Prezzo consigliato incl. IVA e TRA CHF 1'690.00

Prezzo consigliato excl. IVA e TRA CHF 1'537.37

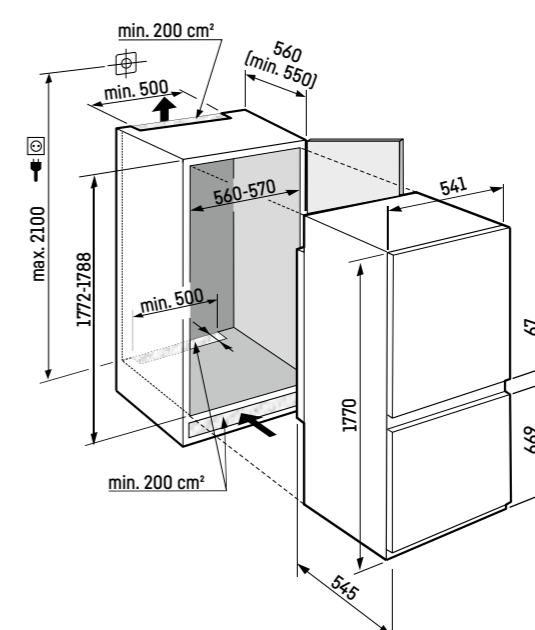

Per la gamma completa delle classi di efficienza si rimanda a pagina 394. Conformemente a (EU) 2017/1369 6a.

## Frigoriferi Standard EURO 60



IRBbsci 5170 Δ Serie Peak

# Panoramica delle serie



○ Serie Pure



◇ Serie Plus



⊞ Serie Prime



△ Serie Peak

	○ Serie Pure	◇ Serie Plus	⊞ Serie Prime	△ Serie Peak
<b>Tecnologia di refrigerazione</b>	EasyFresh	EasyFresh	EasyFresh su guide telescopiche	BioFresh Professional con SoftTelescopic
		BioFresh su guide telescopiche	BioFresh con SoftTelescopic	HydroBreeze
				Cassetto Fish & Seafood (nicchia: 178)
<b>Comfort e flessibilità</b>	Filtro FreshAir	Filtro FreshAir	Filtro FreshAir	Filtro FreshAir
		piano in vetro divisibile	piano in vetro divisibile	piano in vetro divisibile
		Smorzatore di chiusura SoftSystem	Smorzatore di chiusura SoftSystem	Smorzatore di chiusura SoftSystem
		VarioSafe	VarioSafe	VarioSafe
			VarioBox	VarioBox
			Burriera	Burriera
	Portauova	Portauova	Portauova variabile	Portauova variabile
		Ripiano per bottiglie	Ripiano per bottiglie	Ripiano per bottiglie
		Vaschetta per cubetti di ghiaccio	Vaschetta per cubetti di ghiaccio con coperchio	Vaschetta per cubetti di ghiaccio con coperchio
				FlexSystem
				AutoDoor
				Cassetti OpenStage
<b>Design</b>	Vano frigorifero con illuminazione dall'alto o laterale	Vano frigorifero con illuminazione dall'alto o laterale	LightTower	LightTower
			Illuminazione cassetto BioFresh	Illuminazione cassetto BioFresh
				Illuminazione ventola
			Parete posteriore in SmartSteel	Parete posteriore in SmartSteel
				Porta interna SmartSteel
	Vetro trasparente	Vetro trasparente	Vetro satinato	Vetro satinato
			Interno Glass & Steel	Interno Glass & Steel
	Display touch	Display touch	Display Touch & Swipe	Display Touch & Swipe
<b>Connectivity SmartDeviceBox</b>	integrabile	integrabile o integrato (modelli "i")	integrabile o integrato (modelli "i")	integrabile o integrato (modelli "i" e modelli AutoDoor)
<b>Acqua</b>				InfinitySpring

La differenziazione delle dotazioni è ancora più evidente nelle serie superiori.



## Vantaggi per gli accessori



### BioFresh Professional

Refrigerazione professionale: la nebbia fredda HydroBreeze, con una temperatura di poco superiore a 0 °C, è proprio quello che ci vuole per conservare più a lungo gli alimenti e garantire un effetto visivo a sorpresa. Nel cassetto Fish & Seafood, alla temperatura ottimale di -2 °C, il pesce e i frutti di mare si conservano decisamente più a lungo.



### BioFresh preserva

BioFresh garantisce il clima perfetto per una freschezza senza fine. Con una temperatura appena sopra gli 0 °C e un'umidità ideale, i prodotti freschi mantengono il loro contenuto di vitamine e minerali molto più a lungo che non nei normali vani frigoriferi.



### EasyFresh

Il nostro cassetto EasyFresh aiuta a preservare tutta la freschezza dei prodotti appena acquistati. Che si tratti di frutta o verdura non confezionata: qui tutto viene conservato in modo ottimale. La presenza di alimenti determina un aumento dell'umidità all'interno del cassetto. Così gli alimenti restano freschi a lungo.



### Illuminazione LED

Per una visione d'insieme veloce in frigorifero: grazie all'illuminazione laterale LED su entrambi i lati, tutti gli alimenti sono sempre ben visibili. I LED sono posizionati in modo da illuminare anche un frigorifero di grandi dimensioni con alimenti all'interno. E poiché i LED sono integrati a filo delle pareti laterali, si mantiene completamente il prezioso spazio utilizzabile.



### VarioSafe

Che si tratti di vasetti di yogurt, barattoli di marmellata o tubetti, è necessario uno spazio libero in cui riporre questi piccoli alimenti in modo ordinato. Liebherr ce l'ha: il VarioSafe. Non solo garantisce l'ordine, ma è anche estremamente flessibile. Basta posizionare il cassetto VarioSafe, regolabile in altezza su due livelli, dove sta meglio nel frigorifero.



### SoftTelescopic

È un piacere aprire i cassetti BioFresh: non solo per la freschezza degli alimenti, ma anche per la facilità con cui si aprono oltre al fatto che si chiudono dolcemente e in modo quasi automatico. Questo grazie alle guide telescopiche su cui i cassetti scivolano dolcemente verso l'esterno. E poiché si estendono completamente, si ha una visione ottimale del contenuto.

## Frigorifero integrabile

### IRBac 5190 Peak

Cerniere autoportanti / Integrabile

Classe di efficienza energetica:	<b>C</b>
Consumo energetico in 365 giorni / 24 ore:	<b>100 / 0,274 kWh</b>
Volume totale <sup>1</sup> :	<b>296 l</b>
Volume:	Vano frigorifero: <b>198,1 l</b> / Vano BioFresh: <b>97,9 l</b>
Rumorosità (potenza sonora) / Classe di emissione sonora:	<b>32 dB(A) / B, SuperSilent</b>
Classe climatica:	<b>SN-T (da +10 °C a +43 °C)</b>
Dimensioni di nicchia in cm (A / L / P)	<b>177,7-179,3 / 56-57 / min. 55</b>
IRBac 5190-001 con incernieratura a destra / IRBac 5190-617 con incernieratura a sinistra	



#### Controllo

- Display a colori TFT da 2,4", elettronica Touch & Swipe
- Display digitale della temperatura per il vano frigorifero e il vano BioFresh
- SmartDeviceBox in dotazione
- Allarme in caso di innalzamento della temperatura: ottico e acustico
- Allarme porta aperta: ottico e acustico

#### Vano frigorifero e vano BioFresh

- PowerCooling con filtro FreshAir ai carboni attivi e Ambilight
- Allestimento Premium GlassLine, VarioBoxes estraibili, Portauova, Vaschetta per il burro
- 6 ripiani GlassLine, di cui 1 divisibile e rientrabile
- VarioSafe
- Ripiano portabottiglie integrato
- Illuminazione laterale LED
- Illuminazione LED del vano BioFresh
- 3 cassette BioFresh con SoftTelescopic, 2 per frutta e verdura, di cui 1 con HydroBreeze, 1 per carne e latticini, 1 FlexSystem
- InfinitySpring con connessione fissa all'impianto idrico da 3/4"

#### Caratteristiche

- Piedini anteriori regolabili in altezza
- Incernieratura delle porte reversibile
- Guarnizione della porta rimovibile
- Parete posteriore, senza condensa, e controporta in acciaio SmartSteel

Prezzo consigliato incl. IVA e TRA

CHF 4'690.00

Prezzo consigliato excl. IVA e TRA

CHF 4'312.58

La cerniera della porta può essere sostituita solo dal servizio clienti Liebherr  
IRBac 5190-001 con cerniera a destra / IRBac 5190-617 con cerniera sinistra



## Frigorifero integrabile

### IRBci 5180 Peak

Cerniere autoportanti / Integrabile

Classe di efficienza energetica:	<b>C</b>
Consumo energetico in 365 giorni / 24 ore:	<b>100 / 0,274 kWh</b>
Volume totale <sup>1</sup> :	<b>296 l</b>
Volume:	Vano frigorifero: <b>198,1 l</b> / Vano BioFresh: <b>97,9 l</b>
Rumorosità (potenza sonora) / Classe di emissione sonora:	<b>32 dB(A) / B, SuperSilent</b>
Classe climatica:	<b>SN-T (da +10 °C a +43 °C)</b>
Dimensioni di nicchia in cm (A / L / P)	<b>177,2-178,8 / 56-57 / min. 55</b>



#### Controllo

- Display a colori TFT da 2,4", elettronica Touch & Swipe
- Display digitale della temperatura per il vano frigorifero e il vano BioFresh
- SmartDeviceBox in dotazione
- Allarme in caso di innalzamento della temperatura: ottico e acustico
- Allarme porta aperta: ottico e acustico

#### Vano frigorifero e vano BioFresh

- PowerCooling con filtro FreshAir ai carboni attivi e Ambilight
- Allestimento Premium GlassLine, VarioBoxes estraibili, Portauova, Vaschetta per il burro
- 6 ripiani GlassLine, di cui 1 divisibile e rientrabile
- VarioSafe
- Ripiano portabottiglie integrato
- Illuminazione laterale LED
- Illuminazione LED del vano BioFresh
- 3 cassette BioFresh con SoftTelescopic, 2 per frutta e verdura, di cui 1 con HydroBreeze, 1 per carne e latticini, 1 FlexSystem
- InfinitySpring con connessione fissa all'impianto idrico da 3/4"

#### Caratteristiche

- Piedini anteriori regolabili in altezza
- Incernieratura delle porte reversibile
- Guarnizione della porta rimovibile
- Parete posteriore, senza condensa, e controporta in acciaio SmartSteel

Prezzo consigliato incl. IVA e TRA

CHF 4'290.00

Prezzo consigliato excl. IVA e TRA

CHF 3'942.55



#### Peso massimo per anta del mobile:

Scomparto frigorifero: 26 kg

#### Attenzione:

Apparecchiatura con cerniere autoportanti. La porta del mobile viene montata su quella dell'apparecchiatura. Le cerniere della porta del mobile non sono necessarie.

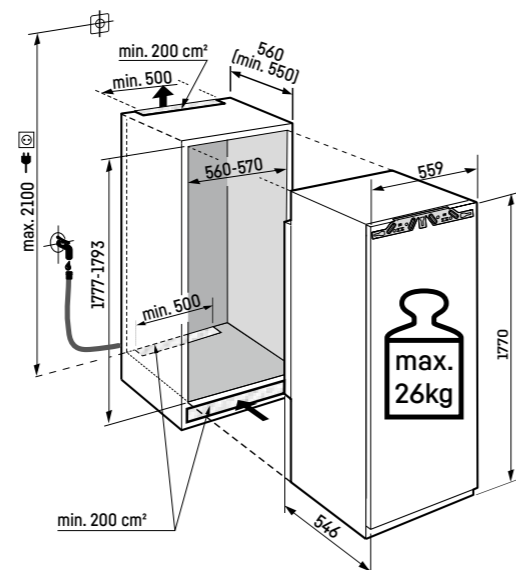
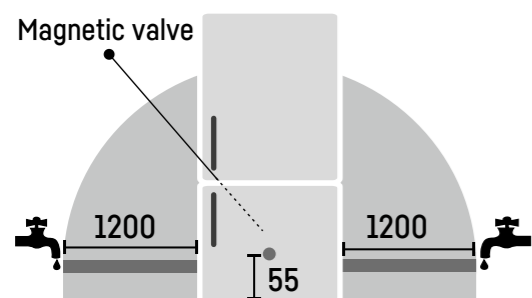

Il tubo flessibile di 3 m è disponibile come accessorio (codice 6030 785)

#### Peso massimo per anta del mobile:

Scomparto frigorifero: 26 kg

#### Attenzione:

Apparecchiatura con cerniere autoportanti. La porta del mobile viene montata su quella dell'apparecchiatura. Le cerniere della porta del mobile non sono necessarie.

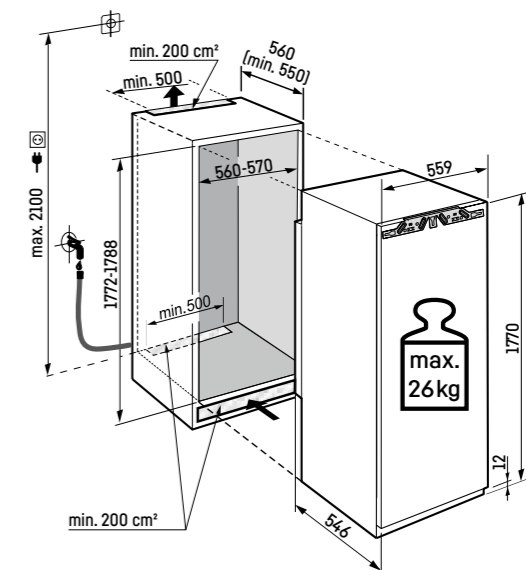
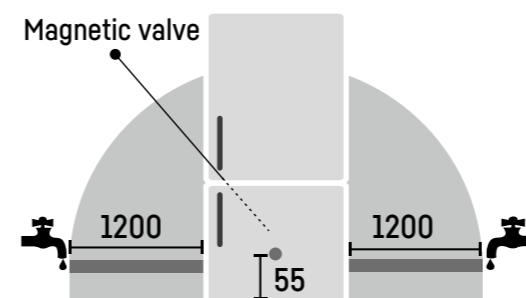

Il tubo flessibile di 3 m è disponibile come accessorio (codice 6030 785)



IRBac 5171 Δ Serie Peak



## IRBac 5171 Peak

Cerniere autoportanti / Integrabile

Classe di efficienza energetica:



Consumo energetico in 365 giorni / 24 ore:

131 / 0,358 kWh

Volume totale<sup>1</sup>:

276 l

Volume: Vano frigorifero: 151,6 l / Vano BioFresh: 97,9 l / Vano congelatore: 27 l

Rumorosità (potenza sonora) / Classe di emissione sonora: 33 dB(A) / B, SuperSilent

Classe climatica: SN-T (da +10 °C a +43 °C)

Dimensioni di nicchia in cm (A / L / P) 177,7-179,3 / 56-57 / min. 55

IRBac 5171-001 con incernieratura a destra / IRBac 5171-617 con incernieratura a sinistra



### Controllo

- Display a colori TFT da 2,4", elettronica Touch & Swipe
- Display digitale della temperatura per il vano frigorifero e il vano BioFresh
- SmartDeviceBox in dotazione
- Allarme in caso di innalzamento della temperatura: ottico e acustico
- Allarme porta aperta: ottico e acustico

### Vano frigorifero e vano BioFresh

- PowerCooling con filtro FreshAir ai carboni attivi e Ambilight
- Allestimento Premium GlassLine, VarioBoxes estraibili, Portauova, Vaschetta per il burro
- 4 ripiani GlassLine, di cui 1 divisibile e rientrabile
- VarioSafe
- Ripiano portabottiglie integrato
- Illuminazione laterale LED
- Illuminazione LED del vano BioFresh
- 3 cassette BioFresh con SoftTelescopic, 2 per frutta e verdura, di cui 1 con HydroBreeze, 1 per carne e latticini, 1 FlexSystem

### Vano congelatore \*\*\*\*

- Cella di congelamento 4 stelle, incernieratura delle porte reversibile
- Vassoio per cubetti di ghiaccio con coperchio
- Tempo di conservazione in caso di black-out: 14 ore
- Capacità di congelazione in 24 ore: 2 kg

### Caratteristiche

- Piedini anteriori regolabili in altezza
- Incernieratura delle porte reversibile
- Guarnizione della porta rimovibile
- Parete posteriore, senza condensa, e controporta in acciaio SmartSteel

Prezzo consigliato incl. IVA e TRA  
CHF 4'590.00

Prezzo consigliato excl. IVA e TRA  
CHF 4'220.07

La cerniera della porta può essere sostituita solo dal servizio clienti Liebherr  
IRBac 5171-001 con cerniera a destra / IRBac 5171-617 con cerniera sinistra

178



### Peso massimo per anta del mobile:

Scomparto frigorifero: 26 kg

### Attenzione:

Apparecchiatura con cerniere autoportanti. La porta del mobile viene montata su quella dell'apparecchiatura. Le cerniere della porta del mobile non sono necessarie.

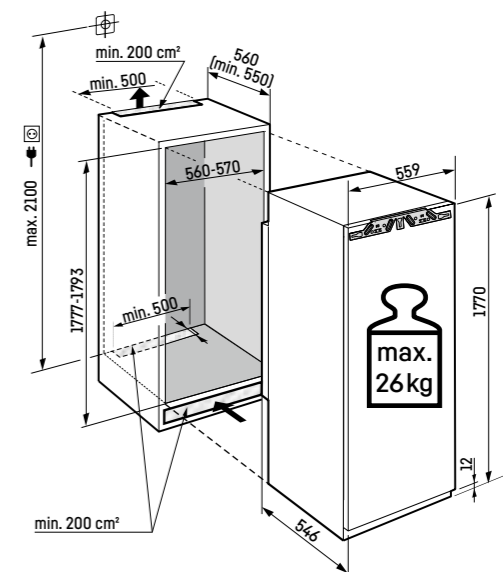
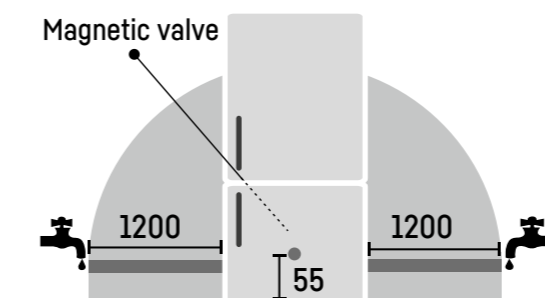

Il tubo flessibile di 3 m è disponibile come accessorio (codice 6030 785)

<sup>1</sup> In conformità al regolamento UE 2019/2016, rappresentiamo il volume totale come numero intero (arrotondato) e il volume dello scomparto del congelatore e per gli alimenti freschi con una cifra dopo la virgola. Per la gamma completa delle classi di efficienza si rimanda a pagina 394. Conformemente a (EU) 2017/1369 6a.

Swiss Excellence **IRBbsci 5171**  
Peak

Cerniere autoportanti / Integrabile

Classe di efficienza energetica:	<b>C</b>
Consumo energetico in 365 giorni / 24 ore:	<b>131 / 0,358 kWh</b>
Volume totale <sup>1</sup> :	<b>276 l</b>
Volume:	Vano frigorifero: <b>151,6 l</b> / Vano BioFresh: <b>97,9 l</b> / Vano congelatore: <b>27 l</b>
Rumorosità (potenza sonora) / Classe di emissione sonora:	<b>33 dB(A) / B, SuperSilent</b>
Classe climatica:	<b>SN-T (da +10 °C a +43 °C)</b>
Dimensioni di nicchia in cm (A / L / P)	<b>177,2-178,8 / 56-57 / min. 55</b>



**Controllo**

- Display a colori TFT da 2,4", elettronica Touch & Swipe
- Display digitale della temperatura per il vano frigorifero e il vano BioFresh
- SmartDeviceBox in dotazione
- Allarme in caso di innalzamento della temperatura: ottico e acustico
- Allarme porta aperta: ottico e acustico

**Vano frigorifero e vano BioFresh**

- PowerCooling con filtro FreshAir ai carboni attivi e Ambilight
- Allestimento Premium GlassLine, VarioBoxes estraibili, Portauova, Vaschetta per il burro
- 4 ripiani GlassLine, di cui 1 divisibile e rientrabile
- VarioSafe
- Ripiano portabottiglie integrato
- Illuminazione laterale LED
- Illuminazione LED del vano BioFresh
- 3 cassette BioFresh con SoftTelescopic, 2 per frutta e verdura, di cui 1 con HydroBreeze, 1 per carne e latticini, 1 FlexSystem

**Vano congelatore \*\*\*\***

- Cella di congelamento 4 stelle, incernieratura delle porte reversibile
- Vassoio per cubetti di ghiaccio con coperchio
- Tempo di conservazione in caso di black-out: 14 ore
- Capacità di congelazione in 24 ore: 2 kg

**Caratteristiche**

- Piedini anteriori regolabili in altezza
- Incernieratura delle porte reversibile
- Guarnizione della porta rimovibile
- Parete posteriore, senza condensa, e controporta in BlackSteel

**Prezzo consigliato incl. IVA e TRA**  
**CHF 4'090.00**  
**Prezzo consigliato excl. IVA e TRA**  
**CHF 3'757.53**



↑  
**178**  
↓

Swiss Excellence **IRBbsci 5170**  
Peak

Cerniere autoportanti / Integrabile

Classe di efficienza energetica:	<b>C</b>
Consumo energetico in 365 giorni / 24 ore:	<b>100 / 0,274 kWh</b>
Volume totale <sup>1</sup> :	<b>296 l</b>
Volume:	Vano frigorifero: <b>198,1 l</b> / Vano BioFresh: <b>97,9 l</b>
Rumorosità (potenza sonora) / Classe di emissione sonora:	<b>32 dB(A) / B, SuperSilent</b>
Classe climatica:	<b>SN-T (da +10 °C a +43 °C)</b>
Dimensioni di nicchia in cm (A / L / P)	<b>177,2-178,8 / 56-57 / min. 55</b>



**Controllo**

- Display a colori TFT da 2,4", elettronica Touch & Swipe
- Display digitale della temperatura per il vano frigorifero e il vano BioFresh
- SmartDeviceBox in dotazione
- Allarme in caso di innalzamento della temperatura: ottico e acustico
- Allarme porta aperta: ottico e acustico

**Vano frigorifero e vano BioFresh**

- PowerCooling con filtro FreshAir ai carboni attivi e Ambilight
- Allestimento Premium GlassLine, VarioBoxes estraibili, Portauova, Vaschetta per il burro
- 6 ripiani GlassLine, di cui 1 divisibile e rientrabile
- VarioSafe
- Ripiano portabottiglie integrato
- Illuminazione laterale LED
- Illuminazione LED del vano BioFresh
- 3 cassette BioFresh con SoftTelescopic, 2 per frutta e verdura, di cui 1 con HydroBreeze, 1 per carne e latticini, 1 FlexSystem

**Caratteristiche**

- Piedini anteriori regolabili in altezza
- Incernieratura delle porte reversibile
- Guarnizione della porta rimovibile
- Parete posteriore, senza condensa, e controporta in BlackSteel

**Prezzo consigliato incl. IVA e TRA**  
**CHF 3'990.00**  
**Prezzo consigliato excl. IVA e TRA**  
**CHF 3'665.03**



↑  
**178**  
↓

**Peso massimo per anta del mobile:**

Scomparto frigorifero: 26 kg

**Attenzione:**

Apparecchiatura con cerniere autoportanti. La porta del mobile viene montata su quella dell'apparecchiatura. Le cerniere della porta del mobile non sono necessarie.

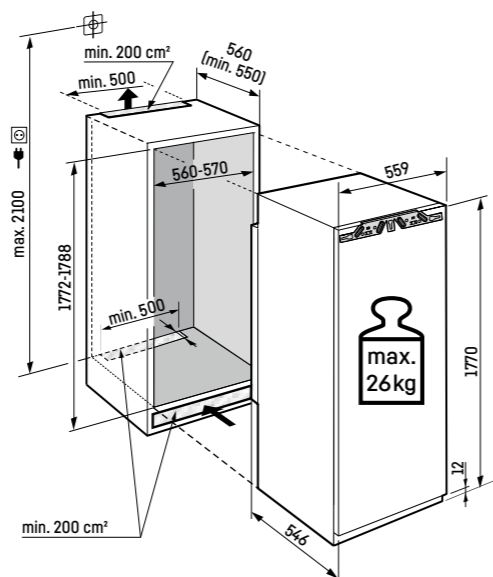
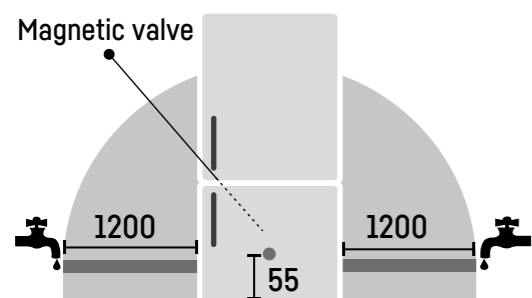

Il tubo flessibile di 3 m è disponibile come accessorio (codice 6030 785)

**Peso massimo per anta del mobile:**

Scomparto frigorifero: 26 kg

**Attenzione:**

Apparecchiatura con cerniere autoportanti. La porta del mobile viene montata su quella dell'apparecchiatura. Le cerniere della porta del mobile non sono necessarie.

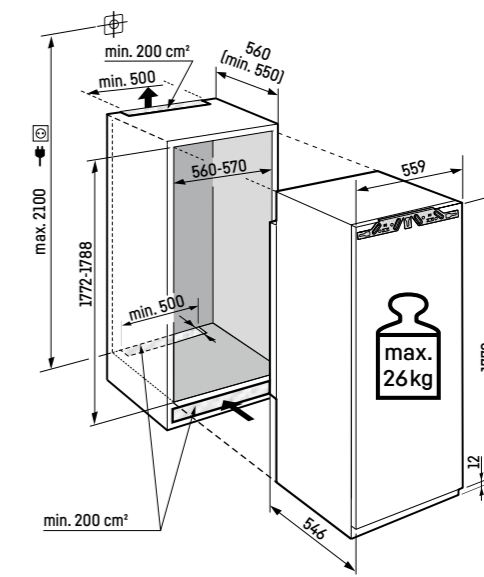
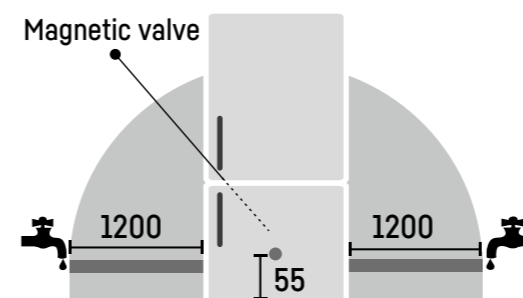

Il tubo flessibile di 3 m è disponibile come accessorio (codice 6030 785)

## Frigorifero integrabile



### IRBd 5121 Plus

↑  
178  
↓

Cerniere autoportanti / Integrabile

Classe di efficienza energetica:	<b>D</b>
Consumo energetico in 365 giorni / 24 ore:	<b>164 / 0,449 kWh</b>
Volume totale <sup>1</sup> :	<b>275 l</b>
Volume:	Vano frigorifero: <b>150,2 l</b> / Vano BioFresh: <b>98,2 l</b> / Vano congelatore: <b>27 l</b>
Rumorosità (potenza sonora) / Classe di emissione sonora:	<b>34 dB(A) / B, SuperSilent</b>
Classe climatica:	<b>SN-T (da +10 °C a +43 °C)</b>
Dimensioni di nicchia in cm (A / L / P)	<b>177,2-178,8 / 56-57 / min. 55</b>



#### Controllo

- Display LCD monocromatico con controllo Touch
- Display digitale della temperatura per il vano frigorifero
- Predisposto per SmartDeviceBox - da ordinare separatamente
- Allarme in caso di innalzamento della temperatura: ottico e acustico
- Allarme porta aperta: ottico e acustico

#### Vano frigorifero e vano BioFresh

- PowerCooling con filtro FreshAir ai carboni attivi
- Mensole della controporta in plastica, Portauova, FlexCube
- 4 ripiani GlassLine, di cui 1 divisibile e rientrabile
- Ripiano portabottiglie integrato
- Illuminazione LED su entrambi i lati
- 3 cassette BioFresh su guide telescopiche, 2 per frutta e verdura, 1 per carne e latticini

#### Vano congelatore \*\*\*\*

- Cella di congelamento 4 stelle, incernieratura delle porte reversibile
- Vassoio per cubetti di ghiaccio
- Tempo di conservazione in caso di black-out: 14 ore
- Capacità di congelazione in 24 ore: 2 kg

#### Caratteristiche

- Piedini anteriori regolabili in altezza
- Incernieratura delle porte reversibile
- Guarnizione della porta rimovibile

Prezzo consigliato incl. IVA e TRA CHF 2'490.00

Prezzo consigliato excl. IVA e TRA CHF 2'277.42



#### Peso massimo per anta del mobile:

Scomparto frigorifero: 26 kg

#### Attenzione:

Apparecchiatura con cerniere autoportanti. La porta del mobile viene montata su quella dell'apparecchiatura. Le cerniere della porta del mobile non sono necessarie.

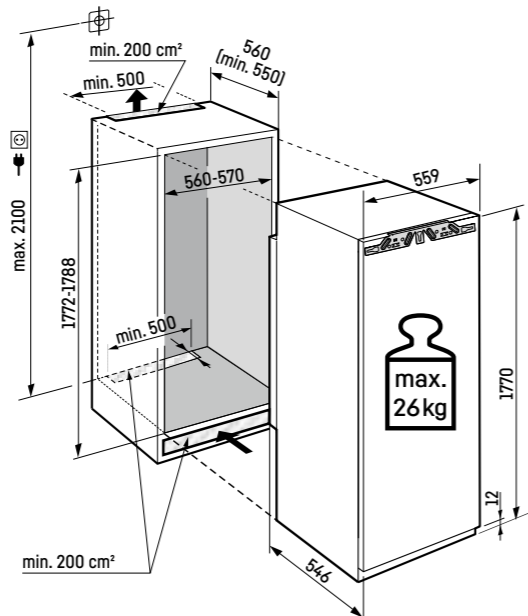

<sup>1</sup> In conformità al regolamento UE 2019/2016, rappresentiamo il volume totale come numero intero (arrotondato) e il volume dello scomparto del congelatore e per gli alimenti freschi con una cifra dopo la virgola.

## Frigorifero integrabile



### IRBd 5120 Plus

↑  
178  
↓

Cerniere autoportanti / Integrabile

Classe di efficienza energetica:	<b>D</b>
Consumo energetico in 365 giorni / 24 ore:	<b>125 / 0,342 kWh</b>
Volume totale <sup>1</sup> :	<b>294 l</b>
Volume:	Vano frigorifero: <b>195,8 l</b> / Vano BioFresh: <b>98,2 l</b>
Rumorosità (potenza sonora) / Classe di emissione sonora:	<b>33 dB(A) / B, SuperSilent</b>
Classe climatica:	<b>SN-T (da +10 °C a +43 °C)</b>
Dimensioni di nicchia in cm (A / L / P)	<b>177,2-178,8 / 56-57 / min. 55</b>

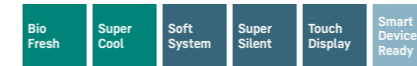

#### Controllo

- Display LCD monocromatico con controllo Touch
- Display digitale della temperatura per il vano frigorifero
- Predisposto per SmartDeviceBox - da ordinare separatamente
- Allarme in caso di innalzamento della temperatura: ottico e acustico
- Allarme porta aperta: ottico e acustico

#### Vano frigorifero e vano BioFresh

- PowerCooling con filtro FreshAir ai carboni attivi
- Mensole della controporta in plastica, Portauova, FlexCube
- 6 ripiani GlassLine, di cui 1 divisibile e rientrabile
- Ripiano portabottiglie integrato
- Illuminazione LED dall'alto
- 3 cassette BioFresh su guide telescopiche, 2 per frutta e verdura, 1 per carne e latticini

#### Caratteristiche

- Piedini anteriori regolabili in altezza
- Incernieratura delle porte reversibile
- Guarnizione della porta rimovibile

Prezzo consigliato incl. IVA e TRA CHF 2'490.00

Prezzo consigliato excl. IVA e TRA CHF 2'277.42



#### Peso massimo per anta del mobile:

Scomparto frigorifero: 26 kg

#### Attenzione:

Apparecchiatura con cerniere autoportanti. La porta del mobile viene montata su quella dell'apparecchiatura. Le cerniere della porta del mobile non sono necessarie.

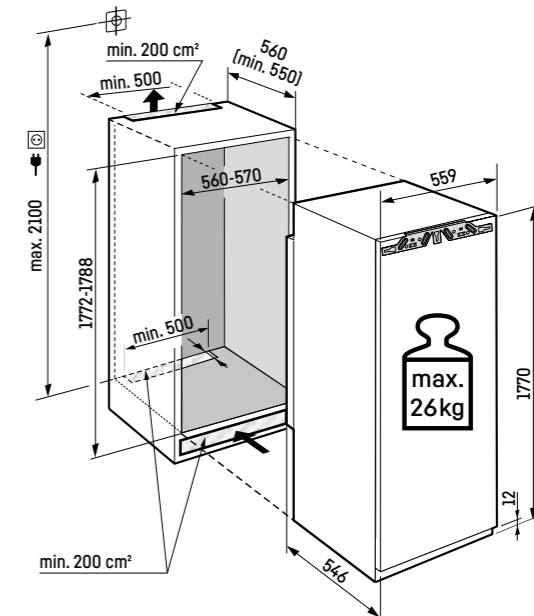

Per la gamma completa delle classi di efficienza si rimanda a pagina 394. Conformemente a (EU) 2017/1369 6a.

## Frigorifero integrabile



### IRBSd 5121 Plus

↑  
178  
↓

Porta a traino / Integrabile

Classe di efficienza energetica:	<b>D</b> <small>A B C</small>
Consumo energetico in 365 giorni / 24 ore:	<b>164 / 0,449 kWh</b>
Volume totale <sup>1</sup> :	<b>275 l</b>
Volume:	Vano frigorifero: <b>150,2 l</b> / Vano BioFresh: <b>98,2 l</b> / Vano congelatore: <b>27 l</b>
Rumorosità (potenza sonora) / Classe di emissione sonora:	<b>34 dB(A) / B, SuperSilent</b>
Classe climatica:	<b>SN-T (da +10 °C a +43 °C)</b>
Dimensioni di nicchia in cm (A / L / P)	<b>177,2-178,8 / 56-57 / min. 55</b>



#### Controllo

- Display LCD monocromatico con controllo Touch
- Display digitale della temperatura per il vano frigorifero
- Predisposto per SmartDeviceBox - da ordinare separatamente
- Allarme in caso di innalzamento della temperatura: ottico e acustico
- Allarme porta aperta: ottico e acustico

#### Vano frigorifero e vano BioFresh

- PowerCooling con filtro FreshAir ai carboni attivi
- Mensole della controporta in plastica, Portauova, FlexCube
- 4 ripiani GlassLine, di cui 1 divisibile e rientrabile
- Ripiano portabottiglie integrato
- Illuminazione LED su entrambi i lati
- 3 cassette BioFresh su guide telescopiche, 2 per frutta e verdura, 1 per carne e latticini

#### Vano congelatore **\*\*\*\***

- Cella di congelamento 4 stelle, incernieratura delle porte reversibile
- Vassoio per cubetti di ghiaccio
- Tempo di conservazione in caso di black-out: 14 ore
- Capacità di congelazione in 24 ore: 2 kg

#### Caratteristiche

- Piedini anteriori regolabili in altezza
- Incernieratura delle porte reversibile
- Guarnizione della porta rimovibile

Prezzo consigliato incl. IVA e TRA CHF 2'490.00

Prezzo consigliato excl. IVA e TRA CHF 2'277.42

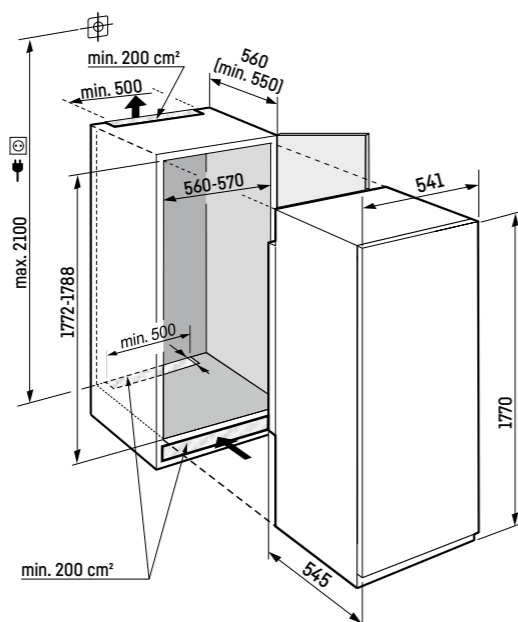

<sup>1</sup> In conformità al regolamento UE 2019/2016, rappresentiamo il volume totale come numero intero (arrotondato) e il volume dello scomparto del congelatore e per gli alimenti freschi con una cifra dopo la virgola.

## Frigorifero integrabile



### IRBSd 5120 Plus

↑  
178  
↓

Porta a traino / Integrabile

Classe di efficienza energetica:	<b>D</b> <small>A B C</small>
Consumo energetico in 365 giorni / 24 ore:	<b>125 / 0,342 kWh</b>
Volume totale <sup>1</sup> :	<b>294 l</b>
Volume:	Vano frigorifero: <b>195,8 l</b> / Vano BioFresh: <b>98,2 l</b>
Rumorosità (potenza sonora) / Classe di emissione sonora:	<b>33 dB(A) / B, SuperSilent</b>
Classe climatica:	<b>SN-T (da +10 °C a +43 °C)</b>
Dimensioni di nicchia in cm (A / L / P)	<b>177,2-178,8 / 56-57 / min. 55</b>



#### Controllo

- Display LCD monocromatico con controllo Touch
- Display digitale della temperatura per il vano frigorifero
- Predisposto per SmartDeviceBox - da ordinare separatamente
- Allarme in caso di innalzamento della temperatura: ottico e acustico
- Allarme porta aperta: ottico e acustico

#### Vano frigorifero e vano BioFresh

- PowerCooling con filtro FreshAir ai carboni attivi
- Mensole della controporta in plastica, Portauova, FlexCube
- 6 ripiani GlassLine, di cui 1 divisibile e rientrabile
- Ripiano portabottiglie integrato
- Illuminazione LED dall'alto
- 3 cassette BioFresh su guide telescopiche, 2 per frutta e verdura, 1 per carne e latticini

#### Caratteristiche

- Piedini anteriori regolabili in altezza
- Incernieratura delle porte reversibile
- Guarnizione della porta rimovibile

Prezzo consigliato incl. IVA e TRA CHF 2'390.00

Prezzo consigliato excl. IVA e TRA CHF 2'184.92

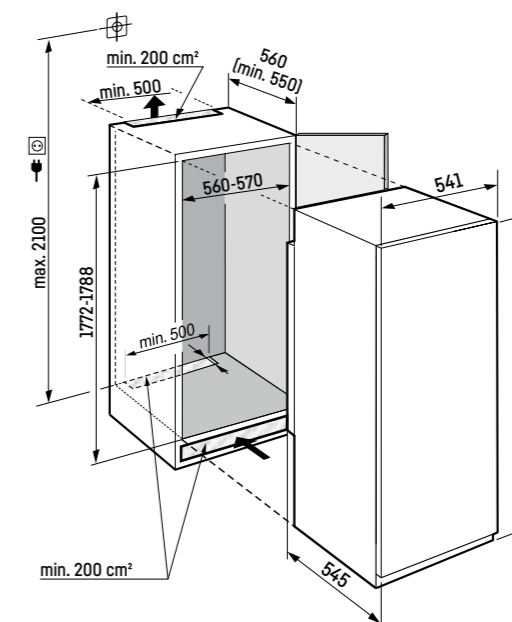

Per la gamma completa delle classi di efficienza si rimanda a pagina 394. Conformemente a (EU) 2017/1369 6a.



## IRCe 5121 Plus

Cerniere autoportanti / Integrabile

Classe di efficienza energetica:



Consumo energetico in 365 giorni / 24 ore:

152 / 0,416 kWh

Volume totale<sup>1</sup>:

274 l

Volume: Vano frigorifero: 162,2 l / Vano cantina: 95,9 l / Vano congelatore: 16 l

Rumorosità (potenza sonora) / Classe di emissione sonora: 32 dB(A) / B, SuperSilent

Classe climatica: SN-ST (da +10 °C a +38 °C)

Dimensioni di nicchia in cm (A / L / P) 177,2-178,8 / 56-57 / min. 55



### Controllo

- Display LCD monocromatico con controllo Touch
- Display digitale della temperatura per il vano frigorifero e il vano cantina
- Predisposto per SmartDeviceBox - da ordinare separatamente
- Allarme in caso di innalzamento della temperatura: ottico e acustico
- Allarme porta aperta: ottico e acustico

### Vano frigorifero

- Mensole della controporta in plastica, Portauova, FlexCube
- 3 ripiani GlassLine, di cui 1 divisibile e rientrabile
- VarioSafe
- Portabottiglie per 3 bottiglie
- Illuminazione LED su entrambi i lati
- 1 cassetto EasyFresh su binari di scorrimento integrati

### Vano cantina

- Vano con porta scorrevole con SoftTelescopic
- Vano cantina con regolazione indipendente della temperatura (da +6 °C a +14 °C)
- Portabottiglie estraibile

### Vano congelatore \*\*\*\*

- Cella di congelamento 4 stelle, incernieratura delle porte reversibile
- Vassoio per cubetti di ghiaccio
- Tempo di conservazione in caso di black-out: 9 ore
- Capacità di congelazione in 24 ore: 2 kg

### Caratteristiche

- Piedini anteriori regolabili in altezza
- Incernieratura delle porte reversibile
- Guarnizione della porta rimovibile

Prezzo consigliato incl. IVA e TRA

CHF 2'290.00

Prezzo consigliato excl. IVA e TRA

CHF 2'092.41

178



### Peso massimo per anta del mobile:

Scomparto frigorifero: 18 kg

Cassetto: 12 kg

### Attenzione:

Apparecchiatura con cerniere autoportanti. La porta del mobile viene montata su quella dell'apparecchiatura. Le cerniere della porta del mobile non sono necessarie.

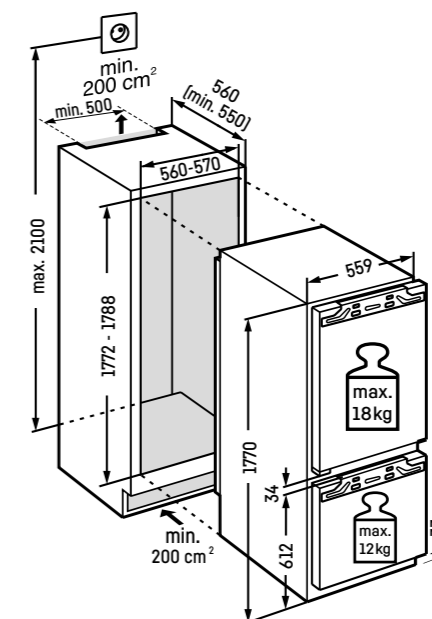

<sup>1</sup> In conformità al regolamento UE 2019/2016, rappresentiamo il volume totale come numero intero (arrotondato) e il volume dello scomparto del congelatore e per gli alimenti freschi con una cifra dopo la virgola. Per la gamma completa delle classi di efficienza si rimanda a pagina 394. Conformemente a (EU) 2017/1369 6a.

## IRDdi 5121 Plus

↑  
178  
↓

Cerniere autoportanti / Integrabile

Classe di efficienza energetica:	<b>D</b> <small>A G</small>
Consumo energetico in 365 giorni / 24 ore:	<b>137 / 0,375 kWh</b>
Volume totale <sup>1</sup> :	<b>286 l</b>
Volume:	Vano frigorifero: <b>259,2 l</b> / Vano congelatore: <b>27 l</b>
Rumorosità (potenza sonora) / Classe di emissione sonora:	<b>34 dB(A) / B, SuperSilent</b>
Classe climatica:	<b>SN-T (da +10 °C a +43 °C)</b>
Dimensioni di nicchia in cm (A / L / P)	<b>177,2-178,8 / 56-57 / min. 55</b>



### Controllo

- Display LCD monocromatico con controllo Touch
- Display digitale della temperatura per il vano frigorifero
- SmartDeviceBox in dotazione
- Allarme in caso di innalzamento della temperatura: ottico e acustico
- Allarme porta aperta: ottico e acustico

### Vano frigorifero

- PowerCooling con filtro FreshAir ai carboni attivi
- Mensole della controporta in plastica, Portauova, FlexCube
- 3 ripiani GlassLine, di cui 1 divisibile e rientrabile
- VarioSafe
- Illuminazione LED su entrambi i lati
- 1 cassetto EasyFresh su guide telescopiche
- Mensola estraibile su guide telescopiche
- 2 cestelli per le bottiglie estraibili
- 1 ampio cassetto per frutta e verdura su guide telescopiche

### Vano congelatore \*\*\*\*

- Cella di congelamento 4 stelle, incernieratura delle porte reversibile
- Vassoio per cubetti di ghiaccio
- Tempo di conservazione in caso di black-out: 14 ore
- Capacità di congelazione in 24 ore: 2 kg

### Caratteristiche

- Piedini anteriori regolabili in altezza
- Incernieratura delle porte reversibile
- Guarnizione della porta rimovibile

**Prezzo consigliato incl. IVA e TRA**  
CHF 2'150.00

**Prezzo consigliato excl. IVA e TRA**  
CHF 1'962.90



## IRDdi 5120 Plus

↑  
178  
↓

Cerniere autoportanti / Integrabile

Classe di efficienza energetica:	<b>D</b> <small>A G</small>
Consumo energetico in 365 giorni / 24 ore:	<b>91 / 0,249 kWh</b>
Volume totale <sup>1</sup> :	<b>309 l</b>
Rumorosità (potenza sonora) / Classe di emissione sonora:	<b>33 dB(A) / B, SuperSilent</b>
Classe climatica:	<b>SN-T (da +10 °C a +43 °C)</b>
Dimensioni di nicchia in cm (A / L / P)	<b>177,2-178,8 / 56-57 / min. 55</b>



### Controllo

- Display LCD monocromatico con controllo Touch
- Display digitale della temperatura
- SmartDeviceBox in dotazione
- Allarme in caso di innalzamento della temperatura: ottico e acustico
- Allarme porta aperta: ottico e acustico

### Caratteristiche

- Piedini anteriori regolabili in altezza
- Incernieratura delle porte reversibile
- Guarnizione della porta rimovibile

**Prezzo consigliato incl. IVA e TRA**  
CHF 2'090.00

**Prezzo consigliato excl. IVA e TRA**  
CHF 1'907.40

### Vano frigorifero

- PowerCooling con filtro FreshAir ai carboni attivi
- Mensole della controporta in plastica, Portauova, FlexCube
- 5 ripiani GlassLine, di cui 1 divisibile e rientrabile
- VarioSafe
- Illuminazione LED dall'alto
- 1 cassetto EasyFresh su guide telescopiche
- Mensola estraibile su guide telescopiche
- 2 cestelli per le bottiglie estraibili
- 1 ampio cassetto per frutta e verdura su guide telescopiche



### Peso massimo per anta del mobile:

Scomparto frigorifero: 26 kg

### Attenzione:

Apparecchiatura con cerniere autoportanti. La porta del mobile viene montata su quella dell'apparecchiatura. Le cerniere della porta del mobile non sono necessarie.

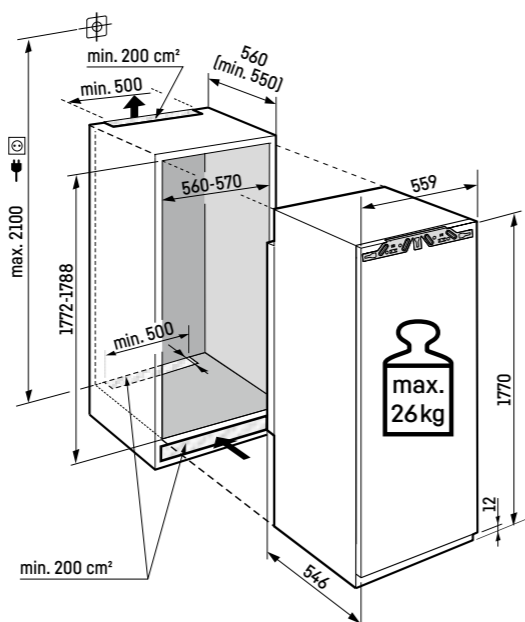

### Peso massimo per anta del mobile:

Scomparto frigorifero: 26 kg

### Attenzione:

Apparecchiatura con cerniere autoportanti. La porta del mobile viene montata su quella dell'apparecchiatura. Le cerniere della porta del mobile non sono necessarie.

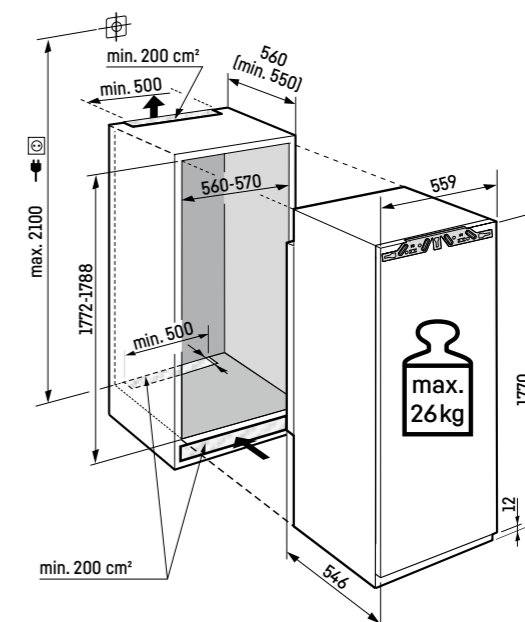

## IRd 5101 Pure

↑  
178  
↓

Cerniere autoportanti / Integrabile

Classe di efficienza energetica:	<b>D</b> <small>A B C</small>
Consumo energetico in 365 giorni / 24 ore:	<b>137 / 0,375 kWh</b>
Volume totale <sup>1</sup> :	<b>286 l</b>
Volume:	Vano frigorifero: <b>259 l</b> / Vano congelatore: <b>27 l</b>
Rumorosità (potenza sonora) / Classe di emissione sonora:	<b>34 dB(A) / B, SuperSilent</b>
Classe climatica:	<b>SN-T (da +10 °C a +43 °C)</b>
Dimensioni di nicchia in cm (A / L / P)	<b>177,2-178,8 / 56-57 / min. 55</b>



### Controllo

- Display LCD monocromatico con controllo Touch
- Display digitale della temperatura per il vano frigorifero
- Predisposto per SmartDeviceBox - da ordinare separatamente
- Allarme in caso di innalzamento della temperatura: ottico e acustico
- Allarme porta aperta: ottico e acustico

### Vano frigorifero

- PowerCooling con filtro FreshAir ai carboni attivi
- Mensole della controporta in plastica, Portauova
- 5 ripiani GlassLine
- Illuminazione LED su entrambi i lati
- 1 cassetto EasyFresh su guide telescopiche
- 1 ampio cassetto per frutta e verdura su guide telescopiche

### Vano congelatore \*\*\*\*

- Celli di congelamento 4 stelle, incernieratura delle porte reversibile
- Tempo di conservazione in caso di black-out: 14 ore
- Capacità di congelazione in 24 ore: 2 kg

### Caratteristiche

- Piedini anteriori regolabili in altezza
- Incernieratura delle porte reversibile
- Guarnizione della porta rimovibile

**Prezzo consigliato incl. IVA e TRA CHF 1'990.00**  
**Prezzo consigliato excl. IVA e TRA CHF 1'814.89**

### Disponibile anche nelle versioni:

**IRe 5101-010** in con incernieratura a destra  
**Prezzo consigliato incl. IVA e TRA CHF 1'850.00**  
**Prezzo consigliato excl. IVA e TRA CHF 1'685.38**



### Peso massimo per anta del mobile:

Scomparto frigorifero: 26 kg

### Attenzione:

Apparecchiatura con cerniere autoportanti. La porta del mobile viene montata su quella dell'apparecchiatura. Le cerniere della porta del mobile non sono necessarie.

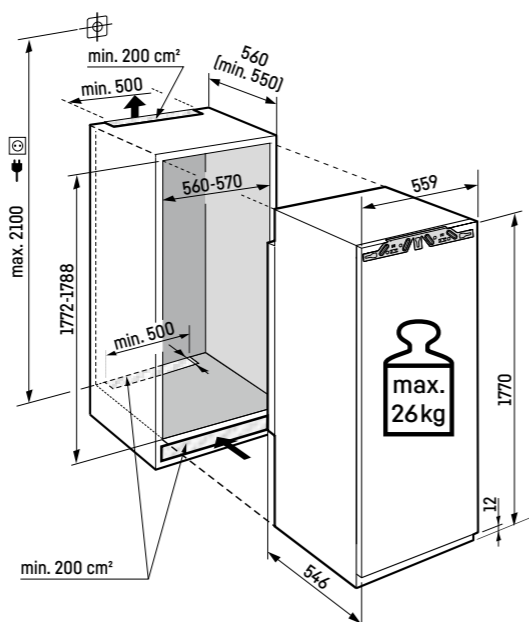

<sup>1</sup> In conformità al regolamento UE 2019/2016, rappresentiamo il volume totale come numero intero (arrotondato) e il volume dello scomparto del congelatore e per gli alimenti freschi con una cifra dopo la virgola.

## IRd 5100 Pure

↑  
178  
↓

Cerniere autoportanti / Integrabile

Classe di efficienza energetica:	<b>D</b> <small>A B C</small>
Consumo energetico in 365 giorni / 24 ore:	<b>92 / 0,252 kWh</b>
Volume totale <sup>1</sup> :	<b>308 l</b>
Rumorosità (potenza sonora) / Classe di emissione sonora:	<b>33 dB(A) / B, SuperSilent</b>
Classe climatica:	<b>SN-T (da +10 °C a +43 °C)</b>
Dimensioni di nicchia in cm (A / L / P)	<b>177,2-178,8 / 56-57 / min. 55</b>



### Controllo

- Display LCD monocromatico con controllo Touch
- Display digitale della temperatura
- Predisposto per SmartDeviceBox - da ordinare separatamente
- Allarme in caso di innalzamento della temperatura: ottico e acustico
- Allarme porta aperta: ottico e acustico

### Vano frigorifero

- PowerCooling con filtro FreshAir ai carboni attivi
- Mensole della controporta in plastica, Portauova
- 7 ripiani GlassLine
- Illuminazione LED dall'alto
- 1 cassetto EasyFresh su guide telescopiche
- 1 ampio cassetto per frutta e verdura su guide telescopiche

### Caratteristiche

- Piedini anteriori regolabili in altezza
- Incernieratura delle porte reversibile
- Guarnizione della porta rimovibile

**Prezzo consigliato incl. IVA e TRA CHF 1'950.00**  
**Prezzo consigliato excl. IVA e TRA CHF 1'777.89**

### Disponibile anche nelle versioni:

**IRe 5100** in **Prezzo consigliato incl. IVA e TRA CHF 1'750.00**  
**Prezzo consigliato excl. IVA e TRA CHF 1'592.87**



### Peso massimo per anta del mobile:

Scomparto frigorifero: 26 kg

### Attenzione:

Apparecchiatura con cerniere autoportanti. La porta del mobile viene montata su quella dell'apparecchiatura. Le cerniere della porta del mobile non sono necessarie.

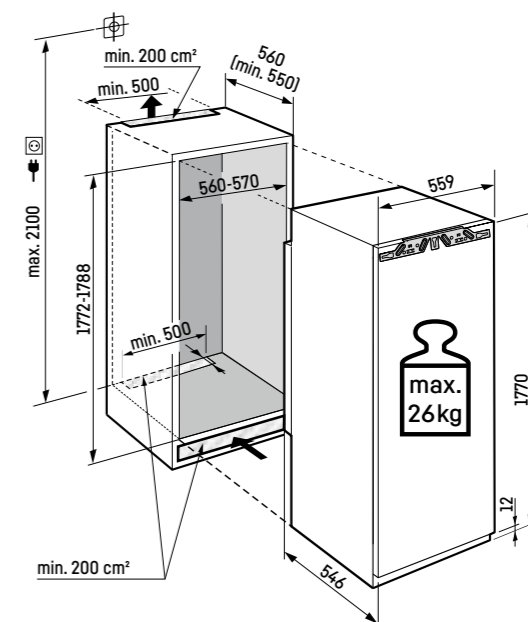

Per la gamma completa delle classi di efficienza si rimanda a pagina 394. Conformemente a (EU) 2017/1369 6a.

Swiss Excellence  
**IRBdi 4851**  
Prime

Cerniere autoportanti / Integrabile	
Classe di efficienza energetica:	<b>D</b>
Consumo energetico in 365 giorni / 24 ore:	<b>155 / 0,424 kWh</b>
Volume totale <sup>1</sup> :	<b>238 l</b>
Volume:	Vano frigorifero: <b>144,2 l</b> / Vano BioFresh: <b>67 l</b> / Vano congelatore: <b>27 l</b>
Rumorosità (potenza sonora) / Classe di emissione sonora:	<b>33 dB(A) / B, SuperSilent</b>
Classe climatica:	<b>SN-T (da +10 °C a +43 °C)</b>
Dimensioni di nicchia in cm (A / L / P)	<b>157,4-159 / 56-57 / min. 55</b>

Bio Fresh	Super Cool	Glass & Steel Interior	Light Tower	Soft System	Soft-Telescopic Rails	Super Silent	Touch & Swipe Display	Smart Device
-----------	------------	------------------------	-------------	-------------	-----------------------	--------------	-----------------------	--------------

**Controllo**

- Display a colori TFT da 2,4", elettronica Touch & Swipe
- Display digitale della temperatura per il vano frigorifero e il vano BioFresh
- SmartDeviceBox in dotazione
- Allarme in caso di innalzamento della temperatura: ottico e acustico
- Allarme porta aperta: ottico e acustico

**Vano frigorifero e vano BioFresh**

- PowerCooling con filtro FreshAir ai carboni attivi
- Allestimento Premium GlassLine, VarioBoxes estraibili, Portauova, Vaschetta per il burro
- 4 ripiani GlassLine, di cui 1 divisibile e rientrabile
- VarioSafe
- Ripiano portabottiglie integrato
- Illuminazione laterale LED
- Illuminazione LED del vano BioFresh
- 2 cassette BioFresh con SoftTelescopic, 1 per frutta e verdura, 1 per carne e latticini

**Vano congelatore \*\*\*\***

- Cella di congelamento 4 stelle, incernieratura delle porte reversibile
- Vassoio per cubetti di ghiaccio con coperchio
- Tempo di conservazione in caso di black-out: 14 ore
- Capacità di congelazione in 24 ore: 2 kg

**Caratteristiche**

- Piedini anteriori regolabili in altezza
- Incernieratura delle porte reversibile
- Guarnizione della porta rimovibile
- Parete posteriore interna in acciaio SmartSteel

**Prezzo consigliato incl. IVA e TRA**  
**CHF 3'290.00**  
**Prezzo consigliato excl. IVA e TRA**  
**CHF 3'017.48**



**IRBbsbi 4570**  
Peak

Cerniere autoportanti / Integrabile	
Classe di efficienza energetica:	<b>B</b>
Consumo energetico in 365 giorni / 24 ore:	<b>73 / 0,200 kWh</b>
Volume totale <sup>1</sup> :	<b>224 l</b>
Volume:	Vano frigorifero: <b>158 l</b> / Vano BioFresh: <b>66,6 l</b>
Rumorosità (potenza sonora) / Classe di emissione sonora:	<b>29 dB(A) / A, UltraSilent</b>
Classe climatica:	<b>SN-T (da +10 °C a +43 °C)</b>
Dimensioni di nicchia in cm (A / L / P)	<b>139,7-141,3 / 56-57 / min. 55</b>

Bio Fresh Professional	Hydro Breeze	Super Cool	Glass & Steel Interior	Light Tower	Soft System	Soft-Telescopic Rails	Ultra Silent	Touch & Swipe Display
------------------------	--------------	------------	------------------------	-------------	-------------	-----------------------	--------------	-----------------------

**Controllo**

- Display a colori TFT da 2,4", elettronica Touch & Swipe
- Display digitale della temperatura per il vano frigorifero e il vano BioFresh
- SmartDeviceBox in dotazione
- Allarme in caso di innalzamento della temperatura: ottico e acustico
- Allarme porta aperta: ottico e acustico

**Vano frigorifero e vano BioFresh**

- PowerCooling con filtro FreshAir ai carboni attivi e Ambilight
- Allestimento Premium GlassLine, VarioBoxes estraibili, Portauova, Vaschetta per il burro
- 4 ripiani GlassLine, di cui 1 divisibile e rientrabile
- VarioSafe
- Ripiano portabottiglie integrato
- Illuminazione laterale LED
- Illuminazione LED del vano BioFresh
- 2 cassette BioFresh con SoftTelescopic, 1 per frutta e verdura con HydroBreeze, 1 per carne e latticini, 1 FlexSystem

**Caratteristiche**

- Piedini anteriori regolabili in altezza
- Incernieratura delle porte reversibile
- Guarnizione della porta rimovibile
- Parete posteriore, senza condensa, e controporta in BlackSteel

**Prezzo consigliato incl. IVA e TRA**  
**CHF 3'190.00**  
**Prezzo consigliato excl. IVA e TRA**  
**CHF 2'924.97**



**Peso massimo per anta del mobile:**

Scomparto frigorifero: 22 kg

**Attenzione:**

Apparecchiatura con cerniere autoportanti. La porta del mobile viene montata su quella dell'apparecchiatura. Le cerniere della porta del mobile non sono necessarie.

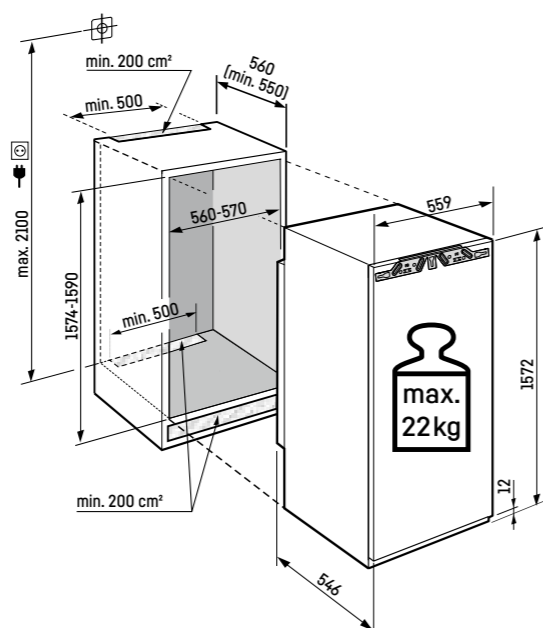

**Peso massimo per anta del mobile:**

Scomparto frigorifero: 21 kg

**Attenzione:**

Apparecchiatura con cerniere autoportanti. La porta del mobile viene montata su quella dell'apparecchiatura. Le cerniere della porta del mobile non sono necessarie.

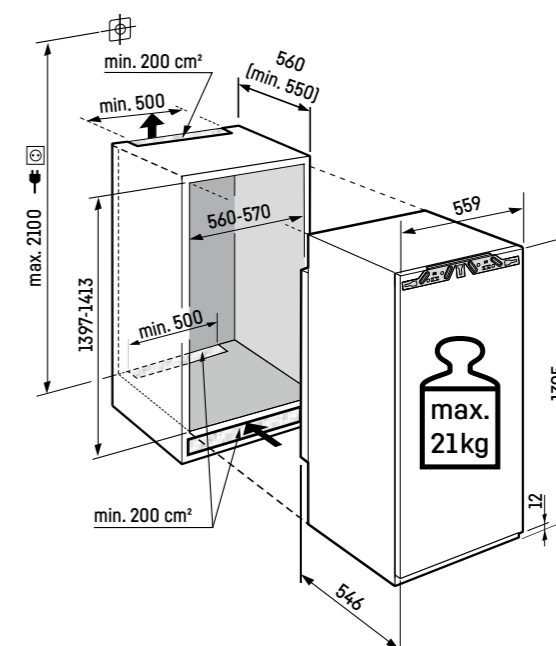

Swiss Excellence **IRBci 4571**  
Peak

Cerniere autoportanti / Integrabile

Classe di efficienza energetica:	<b>C</b>
Consumo energetico in 365 giorni / 24 ore:	<b>116 / 0,317 kWh</b>
Volume totale <sup>1</sup> :	<b>207 l</b>
Volume:	Vano frigorifero: <b>125,4 l</b> / Vano BioFresh: <b>66,6 l</b> / Vano congelatore: <b>16 l</b>
Rumorosità (potenza sonora) / Classe di emissione sonora:	<b>33 dB(A) / B, SuperSilent</b>
Classe climatica:	<b>SN-T (da +10 °C a +43 °C)</b>
Dimensioni di nicchia in cm (A / L / P)	<b>139,7-141,3 / 56-57 / min. 55</b>

Bio Fresh Professional	Hydro Breeze	Super Cool	Glass & Steel Interior	Light Tower	Soft System	Soft-Telescopic Rails	Super Silent	Touch & Swipe Display
Smart Device								

**Controllo**

- Display a colori TFT da 2,4", elettronica Touch & Swipe
- Display digitale della temperatura per il vano frigorifero e il vano BioFresh
- SmartDeviceBox in dotazione
- Allarme in caso di innalzamento della temperatura: ottico e acustico
- Allarme porta aperta: ottico e acustico

**Vano frigorifero e vano BioFresh**

- PowerCooling con filtro FreshAir ai carboni attivi e Ambilight
- Allestimento Premium GlassLine, VarioBoxes estraibili, Portauova, Vaschetta per il burro
- 3 ripiani GlassLine, di cui 1 divisibile e rientrabile
- VarioSafe
- Ripiano portabottiglie integrato
- Illuminazione laterale LED
- Illuminazione LED del vano BioFresh
- 2 cassette BioFresh con SoftTelescopic, 1 per frutta e verdura con HydroBreeze, 1 per carne e latticini, 1 FlexSystem

**Vano congelatore \*\*\*\***

- Cella di congelamento 4 stelle, incernieratura delle porte reversibile
- Vassoio per cubetti di ghiaccio con coperchio
- Tempo di conservazione in caso di black-out: 9 ore
- Capacità di congelazione in 24 ore: 2 kg

**Caratteristiche**

- Piedini anteriori regolabili in altezza
- Incernieratura delle porte reversibile
- Guarnizione della porta rimovibile
- Parete posteriore, senza condensa, e controporta in acciaio SmartSteel

**Prezzo consigliato incl. IVA e TRA**  
**CHF 2'690.00**  
**Prezzo consigliato excl. IVA e TRA**  
**CHF 2'462.44**



**Peso massimo per anta del mobile:**

Scomparto frigorifero: 21 kg

**Attenzione:**

Apparecchiatura con cerniere autoportanti. La porta del mobile viene montata su quella dell'apparecchiatura. Le cerniere della porta del mobile non sono necessarie.

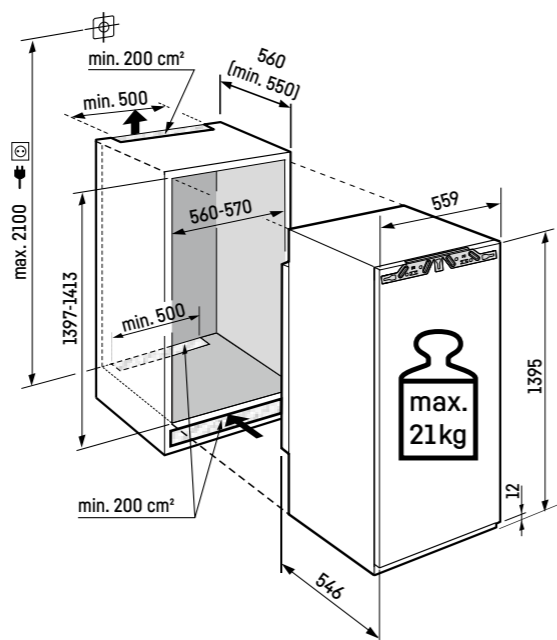

<sup>1</sup> In conformità al regolamento UE 2019/2016, rappresentiamo il volume totale come numero intero (arrotondato) e il volume dello scomparto del congelatore e per gli alimenti freschi con una cifra dopo la virgola.

Swiss Excellence **IRBci 4550**  
Prime

Cerniere autoportanti / Integrabile

Classe di efficienza energetica:	<b>C</b>
Consumo energetico in 365 giorni / 24 ore:	<b>92 / 0,252 kWh</b>
Volume totale <sup>1</sup> :	<b>224 l</b>
Volume:	Vano frigorifero: <b>157,6 l</b> / Vano BioFresh: <b>67 l</b>
Rumorosità (potenza sonora) / Classe di emissione sonora:	<b>32 dB(A) / B, SuperSilent</b>
Classe climatica:	<b>SN-T (da +10 °C a +43 °C)</b>
Dimensioni di nicchia in cm (A / L / P)	<b>139,7-141,3 / 56-57 / min. 55</b>

Bio Fresh	Super Cool	Glass & Steel Interior	Light Tower	Soft System	Soft-Telescopic Rails	Super Silent	Touch & Swipe Display	Smart Device
-----------	------------	------------------------	-------------	-------------	-----------------------	--------------	-----------------------	--------------

**Controllo**

- Display a colori TFT da 2,4", elettronica Touch & Swipe
- Display digitale della temperatura per il vano frigorifero e il vano BioFresh
- SmartDeviceBox in dotazione
- Allarme in caso di innalzamento della temperatura: ottico e acustico
- Allarme porta aperta: ottico e acustico

**Caratteristiche**

- Piedini anteriori regolabili in altezza
- Incernieratura delle porte reversibile
- Guarnizione della porta rimovibile
- Parete posteriore interna in acciaio SmartSteel

**Prezzo consigliato incl. IVA e TRA**  
**CHF 2'590.00**  
**Prezzo consigliato excl. IVA e TRA**  
**CHF 2'369.93**

**Vano frigorifero e vano BioFresh**

- PowerCooling con filtro FreshAir ai carboni attivi
- Allestimento Premium GlassLine, VarioBoxes estraibili, Portauova, Vaschetta per il burro
- 4 ripiani GlassLine, di cui 1 divisibile e rientrabile
- VarioSafe
- Ripiano portabottiglie integrato
- Illuminazione laterale LED
- Illuminazione LED del vano BioFresh
- 2 cassette BioFresh con SoftTelescopic, 1 per frutta e verdura, 1 per carne e latticini



**Peso massimo per anta del mobile:**

Scomparto frigorifero: 21 kg

**Attenzione:**

Apparecchiatura con cerniere autoportanti. La porta del mobile viene montata su quella dell'apparecchiatura. Le cerniere della porta del mobile non sono necessarie.

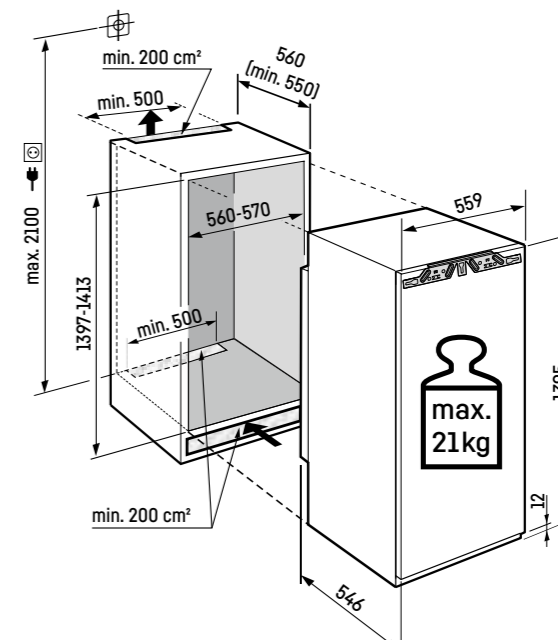

Per la gamma completa delle classi di efficienza si rimanda a pagina 394. Conformemente a (EU) 2017/1369 6a.

Swiss Excellence  
**IRBc 4521**  
Plus

Cerniere autoportanti / Integrabile

Classe di efficienza energetica:	<b>C</b>
Consumo energetico in 365 giorni / 24 ore:	<b>116 / 0,317 kWh</b>
Volume totale*:	<b>206 l</b>
Volume:	Vano frigorifero: <b>124,1 l</b> / Vano BioFresh: <b>66,8 l</b> / Vano congelatore: <b>16 l</b>
Rumorosità (potenza sonora) / Classe di emissione sonora:	<b>33 dB(A) / B, SuperSilent</b>
Classe climatica:	<b>SN-T (da +10 °C a +43 °C)</b>
Dimensioni di nicchia in cm (A / L / P)	<b>139,7-141,3 / 56-57 / min. 55</b>



**Controllo**

- Display LCD monocromatico con controllo Touch
- Display digitale della temperatura per il vano frigorifero
- Predisposto per SmartDeviceBox - da ordinare separatamente
- Allarme in caso di innalzamento della temperatura: ottico e acustico
- Allarme porta aperta: ottico e acustico

**Vano frigorifero e vano BioFresh**

- PowerCooling con filtro FreshAir ai carboni attivi
- Mensole della controporta in plastica, Portauova, FlexCube
- 4 ripiani GlassLine, di cui 1 divisibile e rientrabile
- Ripiano portabottiglie integrato
- Illuminazione LED su entrambi i lati
- 2 cassette BioFresh su guide telescopiche, 1 per frutta e verdura, 1 per carne e latticini

**Vano congelatore**

- Cella di congelamento 4 stelle, incernieratura delle porte reversibile
- Vassoio per cubetti di ghiaccio
- Tempo di conservazione in caso di black-out: 9 ore
- Capacità di congelazione in 24 ore: 2 kg

**Caratteristiche**

- Piedini anteriori regolabili in altezza
- Incernieratura delle porte reversibile
- Guarnizione della porta rimovibile

Prezzo consigliato incl. IVA e TRA CHF 1'990.00

Prezzo consigliato excl. IVA e TRA CHF 1'814.89



**Peso massimo per anta del mobile:**

Scomparto frigorifero: 21 kg

**Attenzione:**

Apparecchiatura con cerniere autoportanti. La porta del mobile viene montata su quella dell'apparecchiatura. Le cerniere della porta del mobile non sono necessarie.

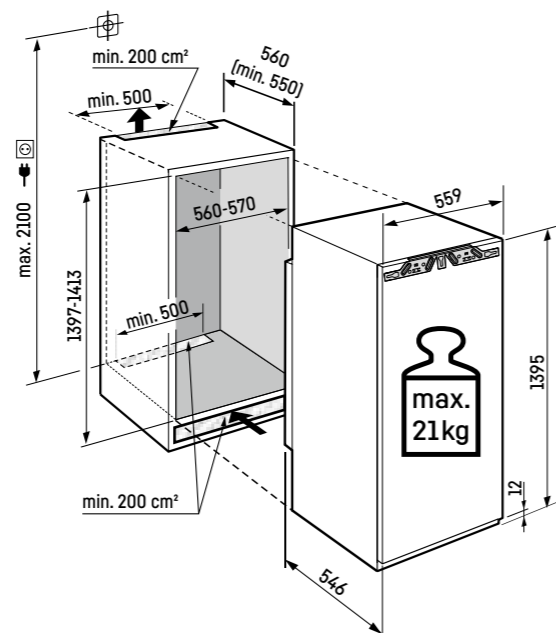

\* In conformità al regolamento UE 2019/2016, rappresentiamo il volume totale come numero intero (arrotondato) e il volume dello scomparto del congelatore e per gli alimenti freschi con una cifra dopo la virgola.

Swiss Excellence  
**IRBc 4520**  
Plus

Cerniere autoportanti / Integrabile

Classe di efficienza energetica:	<b>C</b>
Consumo energetico in 365 giorni / 24 ore:	<b>91 / 0,249 kWh</b>
Volume totale*:	<b>223 l</b>
Volume:	Vano frigorifero: <b>156,2 l</b> / Vano BioFresh: <b>66,8 l</b>
Rumorosità (potenza sonora) / Classe di emissione sonora:	<b>32 dB(A) / B, SuperSilent</b>
Classe climatica:	<b>SN-T (da +10 °C a +43 °C)</b>
Dimensioni di nicchia in cm (A / L / P)	<b>139,7-141,3 / 56-57 / min. 55</b>

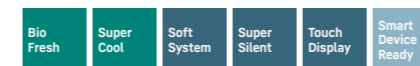

**Controllo**

- Display LCD monocromatico con controllo Touch
- Display digitale della temperatura per il vano frigorifero
- Predisposto per SmartDeviceBox - da ordinare separatamente
- Allarme in caso di innalzamento della temperatura: ottico e acustico
- Allarme porta aperta: ottico e acustico

**Vano frigorifero e vano BioFresh**

- PowerCooling con filtro FreshAir ai carboni attivi
- Mensole della controporta in plastica, Portauova, FlexCube
- 5 ripiani GlassLine, di cui 1 divisibile e rientrabile
- Ripiano portabottiglie integrato
- Illuminazione LED dall'alto
- 2 cassette BioFresh su guide telescopiche, 1 per frutta e verdura, 1 per carne e latticini

**Caratteristiche**

- Piedini anteriori regolabili in altezza
- Incernieratura delle porte reversibile
- Guarnizione della porta rimovibile

Prezzo consigliato incl. IVA e TRA CHF 1'950.00

Prezzo consigliato excl. IVA e TRA CHF 1'777.89



**Peso massimo per anta del mobile:**

Scomparto frigorifero: 21 kg

**Attenzione:**

Apparecchiatura con cerniere autoportanti. La porta del mobile viene montata su quella dell'apparecchiatura. Le cerniere della porta del mobile non sono necessarie.

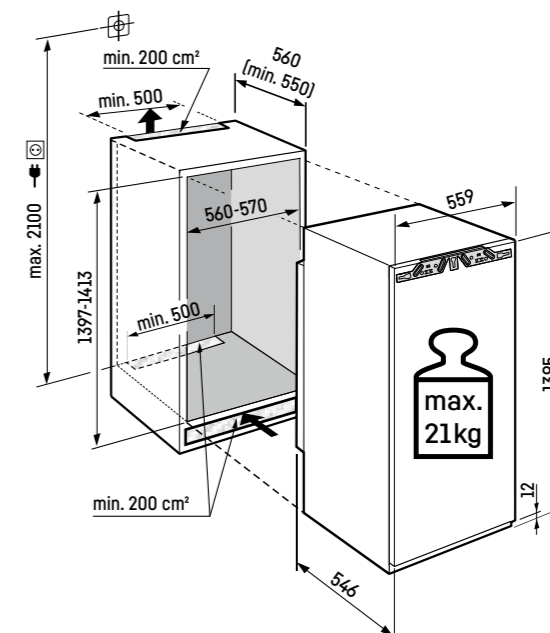

Per la gamma completa delle classi di efficienza si rimanda a pagina 394. Conformemente a (EU) 2017/1369 6a.

## IRd 4521 Plus

Cerniere autoportanti / Integrabile

Classe di efficienza energetica:	<b>D</b> <small>A B C</small>
Consumo energetico in 365 giorni / 24 ore:	<b>122 / 0,334 kWh</b>
Volume totale <sup>1</sup> :	<b>217 l</b>
Volume:	Vano frigorifero: <b>202 l</b> / Vano congelatore: <b>16 l</b>
Rumorosità (potenza sonora) / Classe di emissione sonora:	<b>33 dB(A) / B, SuperSilent</b>
Classe climatica:	<b>SN-T (da +10 °C a +43 °C)</b>
Dimensioni di nicchia in cm (A / L / P)	<b>139,7-141,3 / 56-57 / min. 55</b>

140



### Controllo

- Display LCD monocromatico con controllo Touch
- Display digitale della temperatura per il vano frigorifero
- Predisposto per SmartDeviceBox - da ordinare separatamente
- Allarme in caso di innalzamento della temperatura: ottico e acustico
- Allarme porta aperta: ottico e acustico

### Vano frigorifero

- Mensole della controporta in plastica, Portauova, FlexCube
- 6 ripiani GlassLine, di cui 1 divisibile e rientrabile
- VarioSafe
- Portabottiglie per 3 bottiglie
- Illuminazione LED su entrambi i lati
- 1 cassetto EasyFresh su binari di scorrimento integrati

### Vano congelatore \*\*\*\*

- Cella di congelamento 4 stelle, incernieratura delle porte reversibile
- Vassoio per cubetti di ghiaccio
- Tempo di conservazione in caso di black-out: 9 ore
- Capacità di congelazione in 24 ore: 2 kg

### Caratteristiche

- Piedini anteriori regolabili in altezza
- Incernieratura delle porte reversibile
- Guarnizione della porta rimovibile

Prezzo consigliato incl. IVA e TRA CHF 1'890.00

Prezzo consigliato excl. IVA e TRA CHF 1'722.38

### Peso massimo per anta del mobile:

Scomparto frigorifero: 21 kg

### Attenzione:

Apparecchiatura con cerniere autoportanti. La porta del mobile viene montata su quella dell'apparecchiatura. Le cerniere della porta del mobile non sono necessarie.

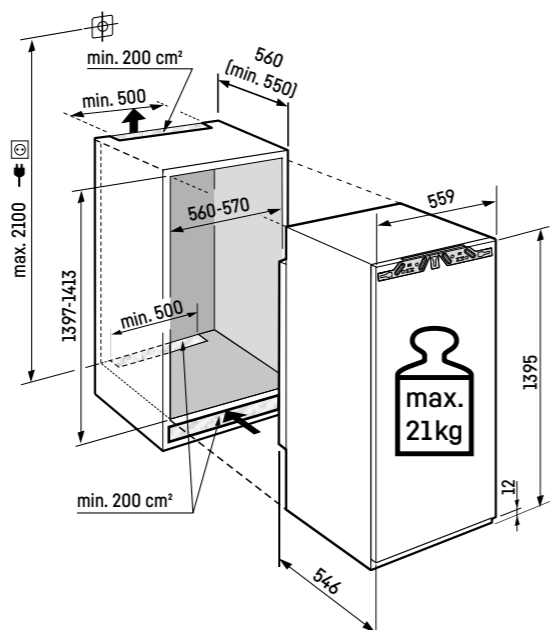

<sup>1</sup> In conformità al regolamento UE 2019/2016, rappresentiamo il volume totale come numero intero (arrotondato) e il volume dello scomparto del congelatore e per gli alimenti freschi con una cifra dopo la virgola.

## IRd 4520 Plus

Cerniere autoportanti / Integrabile

Classe di efficienza energetica:	<b>D</b> <small>A B C</small>
Consumo energetico in 365 giorni / 24 ore:	<b>84 / 0,230 kWh</b>
Volume totale <sup>1</sup> :	<b>235 l</b>
Rumorosità (potenza sonora) / Classe di emissione sonora:	<b>33 dB(A) / B, SuperSilent</b>
Classe climatica:	<b>SN-T (da +10 °C a +43 °C)</b>
Dimensioni di nicchia in cm (A / L / P)	<b>139,7-141,3 / 56-57 / min. 55</b>

140

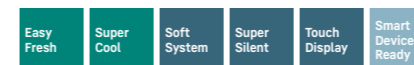

### Controllo

- Display LCD monocromatico con controllo Touch
- Display digitale della temperatura
- Predisposto per SmartDeviceBox - da ordinare separatamente
- Allarme in caso di innalzamento della temperatura: ottico e acustico
- Allarme porta aperta: ottico e acustico

### Vano frigorifero

- PowerCooling con filtro FreshAir ai carboni attivi
- Mensole della controporta in plastica, Portauova, FlexCube
- 7 ripiani GlassLine, di cui 1 divisibile e rientrabile
- VarioSafe
- Portabottiglie per 3 bottiglie
- Illuminazione LED dall'alto
- 1 cassetto EasyFresh su binari di scorrimento integrati

### Caratteristiche

- Piedini anteriori regolabili in altezza
- Incernieratura delle porte reversibile
- Guarnizione della porta rimovibile

Prezzo consigliato incl. IVA e TRA CHF 1'850.00

Prezzo consigliato excl. IVA e TRA CHF 1'685.38

### Peso massimo per anta del mobile:

Scomparto frigorifero: 21 kg

### Attenzione:

Apparecchiatura con cerniere autoportanti. La porta del mobile viene montata su quella dell'apparecchiatura. Le cerniere della porta del mobile non sono necessarie.

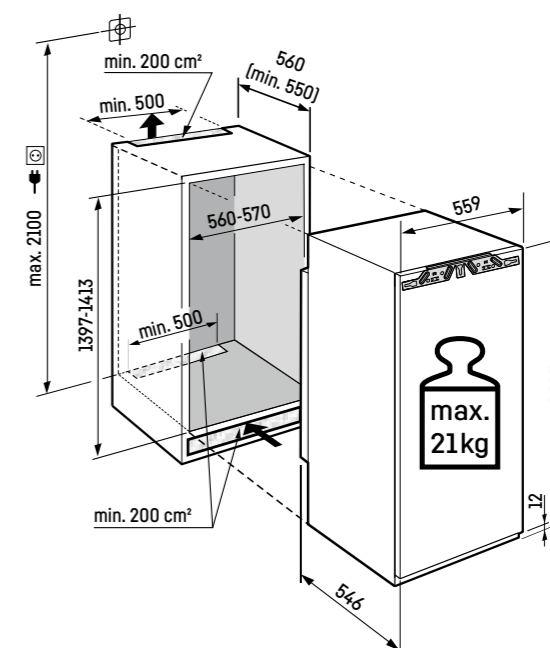

Per la gamma completa delle classi di efficienza si rimanda a pagina 394. Conformemente a (EU) 2017/1369 6a.

## IRBbsbi 4170

Peak

Cerniere autoportanti / Integrabile

Classe di efficienza energetica:



Consumo energetico in 365 giorni / 24 ore:

72 / 0,197 kWh

Volume totale<sup>1</sup>:

191 l

Volume: Vano frigorifero: 124,4 l / Vano BioFresh: 66,6 l

Rumorosità (potenza sonora) / Classe di emissione sonora: 29 dB(A) / A, UltraSilent

Classe climatica: SN-T (da +10 °C a +43 °C)

Dimensioni di nicchia in cm (A / L / P) 121,6-123,1 / 56-57 / min. 55

122



### Controllo

- Display a colori TFT da 2,4", elettronica Touch & Swipe
- Display digitale della temperatura per il vano frigorifero e il vano BioFresh
- SmartDeviceBox in dotazione
- Allarme in caso di innalzamento della temperatura: ottico e acustico
- Allarme porta aperta: ottico e acustico

### Caratteristiche

- Piedini anteriori regolabili in altezza
- Incernieratura delle porte reversibile
- Guarnizione della porta rimovibile
- Parete posteriore, senza condensa, e controporta in BlackSteel

Prezzo consigliato incl. IVA e TRA  
CHF 2'990.00

Prezzo consigliato excl. IVA e TRA  
CHF 2'739.96

### Vano frigorifero e vano BioFresh

- PowerCooling con filtro FreshAir ai carboni attivi e Ambilight
- Allestimento Premium GlassLine, VarioBoxes estraibili, Portauova, Vaschetta per il burro
- 3 ripiani GlassLine, di cui 1 divisibile e rientrabile
- VarioSafe
- Ripiano portabottiglie integrato
- Illuminazione laterale LED
- Illuminazione LED del vano BioFresh
- 2 cassette BioFresh con SoftTelescopic, 1 per frutta e verdura con HydroBreeze, 1 per carne e latticini, 1 FlexSystem



### Peso massimo per anta del mobile:

Scomparto frigorifero: 19 kg

### Attenzione:

Apparecchiatura con cerniere autoportanti. La porta del mobile viene montata su quella dell'apparecchiatura. Le cerniere della porta del mobile non sono necessarie.

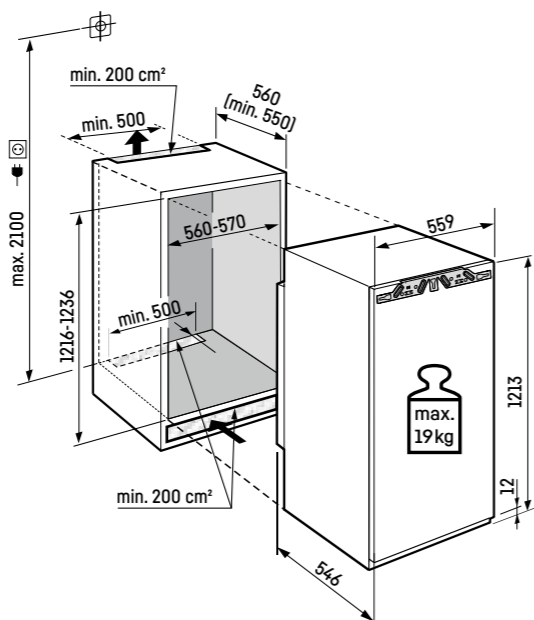

<sup>1</sup> In conformità al regolamento UE 2019/2016, rappresentiamo il volume totale come numero intero (arrotondato) e il volume dello scomparto del congelatore e per gli alimenti freschi con una cifra dopo la virgola.

## IRBbi 4171

Peak



Cerniere autoportanti / Integrabile

Classe di efficienza energetica:



Consumo energetico in 365 giorni / 24 ore:

94 / 0,257 kWh

Volume totale<sup>1</sup>:

174 l

Volume: Vano frigorifero: 91,8 l / Vano BioFresh: 66,6 l / Vano congelatore: 16 l

Rumorosità (potenza sonora) / Classe di emissione sonora: 31 dB(A) / B, SuperSilent

Classe climatica: SN-T (da +10 °C a +43 °C)

Dimensioni di nicchia in cm (A / L / P) 121,6-123,1 / 56-57 / min. 55

122



### Controllo

- Display a colori TFT da 2,4", elettronica Touch & Swipe
- Display digitale della temperatura per il vano frigorifero e il vano BioFresh
- SmartDeviceBox in dotazione
- Allarme in caso di innalzamento della temperatura: ottico e acustico
- Allarme porta aperta: ottico e acustico

### Vano congelatore \*\*\*\*

- Cella di congelamento 4 stelle, incernieratura delle porte reversibile
- Vassoio per cubetti di ghiaccio con coperchio
- Tempo di conservazione in caso di black-out: 9 ore
- Capacità di congelazione in 24 ore: 2 kg

### Caratteristiche

- Piedini anteriori regolabili in altezza
- Incernieratura delle porte reversibile
- Guarnizione della porta rimovibile
- Parete posteriore, senza condensa, e controporta in acciaio SmartSteel

Prezzo consigliato incl. IVA e TRA  
CHF 2'690.00

Prezzo consigliato excl. IVA e TRA  
CHF 2'462.44

### Vano frigorifero e vano BioFresh

- PowerCooling con filtro FreshAir ai carboni attivi e Ambilight
- Allestimento Premium GlassLine, VarioBoxes estraibili, Portauova, Vaschetta per il burro
- 2 ripiani GlassLine, di cui 1 divisibile e rientrabile
- Ripiano portabottiglie integrato
- Illuminazione laterale LED
- Illuminazione LED del vano BioFresh
- 2 cassette BioFresh con SoftTelescopic, 1 per frutta e verdura con HydroBreeze, 1 per carne e latticini, 1 FlexSystem



### Peso massimo per anta del mobile:

Scomparto frigorifero: 19 kg

### Attenzione:

Apparecchiatura con cerniere autoportanti. La porta del mobile viene montata su quella dell'apparecchiatura. Le cerniere della porta del mobile non sono necessarie.

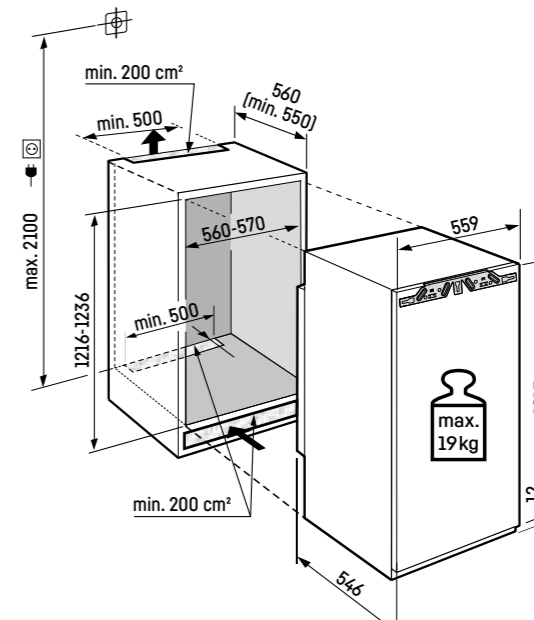

Per la gamma completa delle classi di efficienza si rimanda a pagina 394. Conformemente a (EU) 2017/1369 6a.

Swiss Excellence **IRBbi 4170**  
Peak

Cerniere autoportanti / Integrabile

Classe di efficienza energetica:	<b>B</b>
Consumo energetico in 365 giorni / 24 ore:	<b>72 / 0,197 kWh</b>
Volume totale <sup>1</sup> :	<b>191 l</b>
Volume:	Vano frigorifero: <b>124,4 l</b> / Vano BioFresh: <b>66,6 l</b>
Rumorosità (potenza sonora) / Classe di emissione sonora:	<b>29 dB(A) / A, UltraSilent</b>
Classe climatica:	<b>SN-T (da +10 °C a +43 °C)</b>
Dimensioni di nicchia in cm (A / L / P)	<b>121,6-123,1 / 56-57 / min. 55</b>



**Controllo**

- Display a colori TFT da 2,4", elettronica Touch & Swipe
- Display digitale della temperatura per il vano frigorifero e il vano BioFresh
- SmartDeviceBox in dotazione
- Allarme in caso di innalzamento della temperatura: ottico e acustico
- Allarme porta aperta: ottico e acustico

**Vano frigorifero e vano BioFresh**

- PowerCooling con filtro FreshAir ai carboni attivi e Ambilight
- Allestimento Premium GlassLine, VarioBoxes estraibili, Portauova, Vaschetta per il burro
- 3 ripiani GlassLine, di cui 1 divisibile e rientrabile
- VarioSafe
- Ripiano portabottiglie integrato
- Illuminazione laterale LED
- Illuminazione LED del vano BioFresh
- 2 cassette BioFresh con SoftTelescopic, 1 per frutta e verdura con HydroBreeze, 1 per carne e latticini, 1 FlexSystem

**Caratteristiche**

- Piedini anteriori regolabili in altezza
- Incernieratura delle porte reversibile
- Guarnizione della porta rimovibile
- Parete posteriore, senza condensa, e controporta in acciaio SmartSteel

Prezzo consigliato incl. IVA e TRA CHF 2'590.00

Prezzo consigliato excl. IVA e TRA CHF 2'369.93

**Peso massimo per anta del mobile:**

Scomparto frigorifero: 19 kg

**Attenzione:**

Apparecchiatura con cerniere autoportanti. La porta del mobile viene montata su quella dell'apparecchiatura. Le cerniere della porta del mobile non sono necessarie.

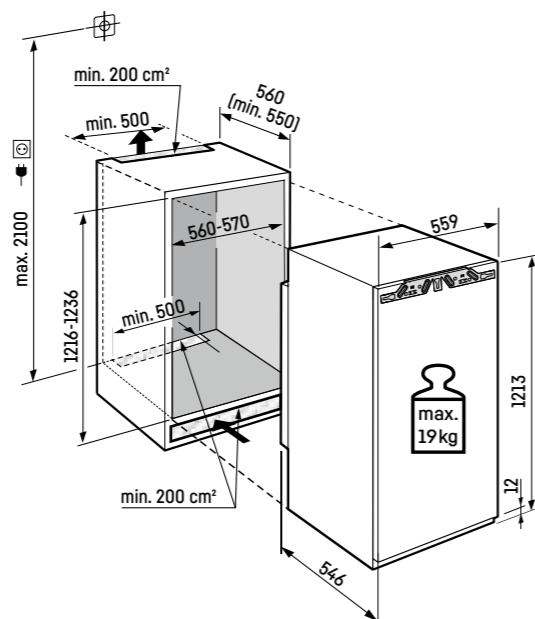

<sup>1</sup> In conformità al regolamento UE 2019/2016, rappresentiamo il volume totale come numero intero (arrotondato) e il volume dello scomparto del congelatore e per gli alimenti freschi con una cifra dopo la virgola.

Swiss Excellence **IRBci 4151**  
Prime

Cerniere autoportanti / Integrabile

Classe di efficienza energetica:	<b>C</b>
Consumo energetico in 365 giorni / 24 ore:	<b>118 / 0,323 kWh</b>
Volume totale <sup>1</sup> :	<b>174 l</b>
Volume:	Vano frigorifero: <b>91,5 l</b> / Vano BioFresh: <b>67 l</b> / Vano congelatore: <b>16 l</b>
Rumorosità (potenza sonora) / Classe di emissione sonora:	<b>32 dB(A) / B, SuperSilent</b>
Classe climatica:	<b>SN-T (da +10 °C a +43 °C)</b>
Dimensioni di nicchia in cm (A / L / P)	<b>121,6-123,1 / 56-57 / min. 55</b>

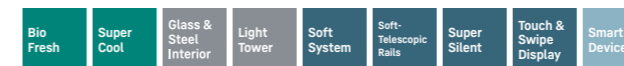

**Controllo**

- Display a colori TFT da 2,4", elettronica Touch & Swipe
- Display digitale della temperatura per il vano frigorifero e il vano BioFresh
- SmartDeviceBox in dotazione
- Allarme in caso di innalzamento della temperatura: ottico e acustico
- Allarme porta aperta: ottico e acustico

**Vano frigorifero e vano BioFresh**

- PowerCooling con filtro FreshAir ai carboni attivi
- Allestimento Premium GlassLine, VarioBoxes estraibili, Portauova, Vaschetta per il burro
- 2 ripiani GlassLine, di cui 1 divisibile e rientrabile
- Ripiano portabottiglie integrato
- Illuminazione laterale LED
- Illuminazione LED del vano BioFresh
- 2 cassette BioFresh con SoftTelescopic, 1 per frutta e verdura, 1 per carne e latticini

**Vano congelatore \*\*\*\***

- Cella di congelamento 4 stelle, incernieratura delle porte reversibile
- Vassoio per cubetti di ghiaccio con coperchio
- Tempo di conservazione in caso di black-out: 9 ore
- Capacità di congelazione in 24 ore: 2 kg

**Caratteristiche**

- Piedini anteriori regolabili in altezza
- Incernieratura delle porte reversibile
- Guarnizione della porta rimovibile
- Parete posteriore interna in acciaio SmartSteel

Prezzo consigliato incl. IVA e TRA CHF 2'490.00

Prezzo consigliato excl. IVA e TRA CHF 2'277.42

**Peso massimo per anta del mobile:**

Scomparto frigorifero: 19 kg

**Attenzione:**

Apparecchiatura con cerniere autoportanti. La porta del mobile viene montata su quella dell'apparecchiatura. Le cerniere della porta del mobile non sono necessarie.

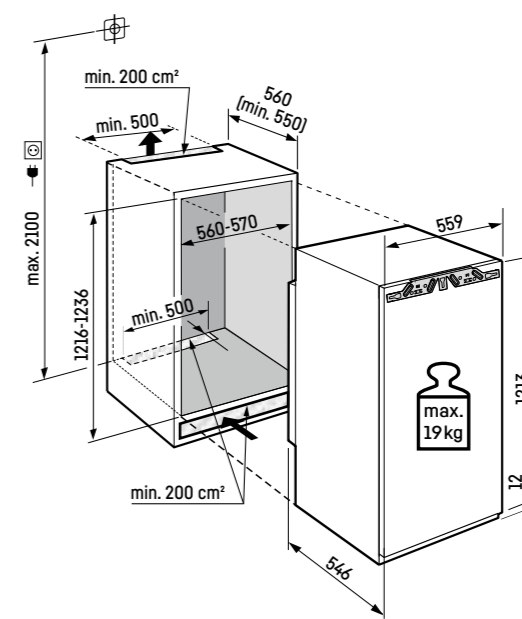

Per la gamma completa delle classi di efficienza si rimanda a pagina 394. Conformemente a (EU) 2017/1369 6a.

Swiss Excellence **IRBci 4150**  
Prime

Cerniere autoportanti / Integrabile

Classe di efficienza energetica:	<b>C</b>
Consumo energetico in 365 giorni / 24 ore:	<b>91 / 0,249 kWh</b>
Volume totale <sup>1</sup> :	<b>191 l</b>
Volume:	Vano frigorifero: <b>124,1 l</b> / Vano BioFresh: <b>67 l</b>
Rumorosità (potenza sonora) / Classe di emissione sonora:	<b>33 dB(A) / B, SuperSilent</b>
Classe climatica:	<b>SN-T (da +10 °C a +43 °C)</b>
Dimensioni di nicchia in cm (A / L / P)	<b>121,6-123,1 / 56-57 / min. 55</b>

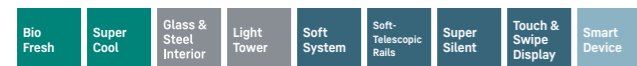

**Controllo**

- Display a colori TFT da 2,4", elettronica Touch & Swipe
- Display digitale della temperatura per il vano frigorifero e il vano BioFresh
- SmartDeviceBox in dotazione
- Allarme in caso di innalzamento della temperatura: ottico e acustico
- Allarme porta aperta: ottico e acustico

**Vano frigorifero e vano BioFresh**

- PowerCooling con filtro FreshAir ai carboni attivi
- Allestimento Premium GlassLine, VarioBoxes estraibili, Portauova, Vaschetta per il burro
- 3 ripiani GlassLine, di cui 1 divisibile e rientrabile
- VarioSafe
- Ripiano portabottiglie integrato
- Illuminazione laterale LED
- Illuminazione LED del vano BioFresh
- 2 cassette BioFresh con SoftTelescopic, 1 per frutta e verdura, 1 per carne e latticini

**Caratteristiche**

- Piedini anteriori regolabili in altezza
- Incernieratura delle porte reversibile
- Guarnizione della porta rimovibile
- Parete posteriore interna in acciaio SmartSteel

Prezzo consigliato incl. IVA e TRA CHF 2'390.00

Prezzo consigliato excl. IVA e TRA CHF 2'184.92



**Peso massimo per anta del mobile:**

Scomparto frigorifero: 19 kg

**Attenzione:**

Apparecchiatura con cerniere autoportanti. La porta del mobile viene montata su quella dell'apparecchiatura. Le cerniere della porta del mobile non sono necessarie.

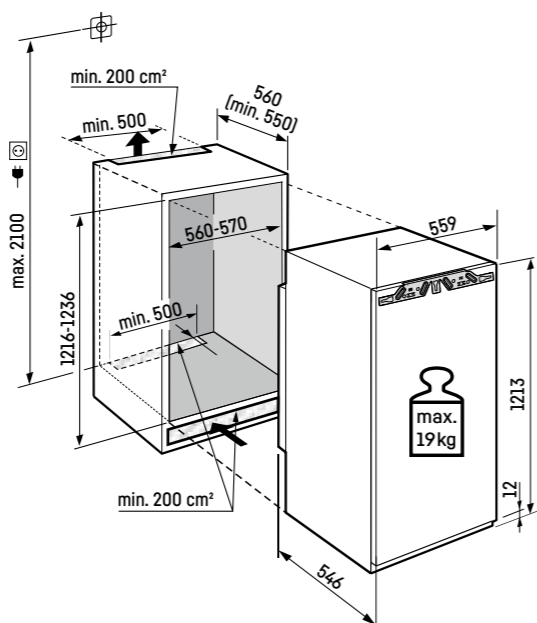

Swiss Excellence **IRBc 4121**  
Plus

Cerniere autoportanti / Integrabile

Classe di efficienza energetica:	<b>C</b>
Consumo energetico in 365 giorni / 24 ore:	<b>118 / 0,323 kWh</b>
Volume totale <sup>1</sup> :	<b>173 l</b>
Volume:	Vano frigorifero: <b>90,9 l</b> / Vano BioFresh: <b>66,8 l</b> / Vano congelatore: <b>16 l</b>
Rumorosità (potenza sonora) / Classe di emissione sonora:	<b>32 dB(A) / B, SuperSilent</b>
Classe climatica:	<b>SN-T (da +10 °C a +43 °C)</b>
Dimensioni di nicchia in cm (A / L / P)	<b>121,6-123,1 / 56-57 / min. 55</b>



**Controllo**

- Display LCD monocromatico con controllo Touch
- Display digitale della temperatura per il vano frigorifero
- Predisposto per SmartDeviceBox - da ordinare separatamente
- Allarme in caso di innalzamento della temperatura: ottico e acustico
- Allarme porta aperta: ottico e acustico

**Vano frigorifero e vano BioFresh**

- PowerCooling con filtro FreshAir ai carboni attivi
- Mensole della controporta in plastica, Portauova, FlexCube
- 3 ripiani GlassLine, di cui 1 divisibile e rientrabile
- Ripiano portabottiglie integrato
- Illuminazione LED su entrambi i lati
- 2 cassette BioFresh su guide telescopiche, 1 per frutta e verdura, 1 per carne e latticini

**Vano congelatore** \*\*\*\*

- Cella di congelamento 4 stelle, incernieratura delle porte reversibile
- Vassoio per cubetti di ghiaccio
- Tempo di conservazione in caso di black-out: 9 ore
- Capacità di congelazione in 24 ore: 2 kg

**Caratteristiche**

- Piedini anteriori regolabili in altezza
- Incernieratura delle porte reversibile
- Guarnizione della porta rimovibile

Prezzo consigliato incl. IVA e TRA CHF 1'890.00

Prezzo consigliato excl. IVA e TRA CHF 1'722.38



**Peso massimo per anta del mobile:**

Scomparto frigorifero: 19 kg

**Attenzione:**

Apparecchiatura con cerniere autoportanti. La porta del mobile viene montata su quella dell'apparecchiatura. Le cerniere della porta del mobile non sono necessarie.

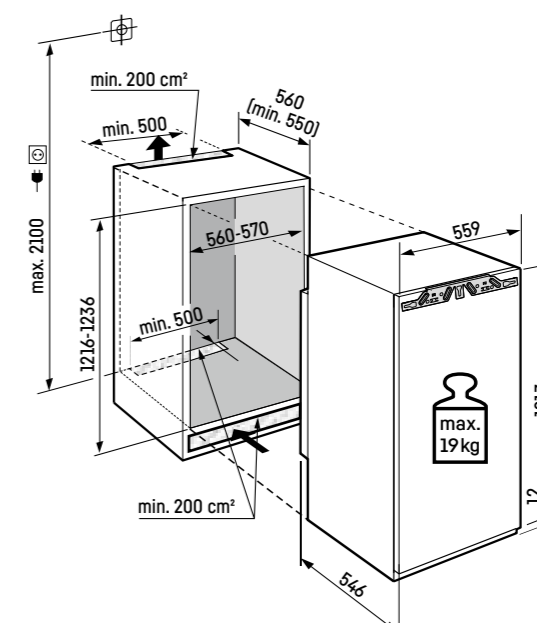

Swiss Excellence  
**IRBc 4120**  
Plus

Cerniere autoportanti / Integrabile

Classe di efficienza energetica:	<b>C</b>
Consumo energetico in 365 giorni / 24 ore:	<b>92 / 0,252 kWh</b>
Volume totale <sup>1</sup> :	<b>189 l</b>
Volume:	Vano frigorifero: <b>123 l</b> / Vano BioFresh: <b>66,8 l</b>
Rumorosità (potenza sonora) / Classe di emissione sonora:	<b>33 dB(A) / B, SuperSilent</b>
Classe climatica:	<b>SN-T (da +10 °C a +43 °C)</b>
Dimensioni di nicchia in cm (A / L / P)	<b>121,6-123,1 / 56-57 / min. 55</b>



**Controllo**

- Display LCD monocromatico con controllo Touch
- Display digitale della temperatura per il vano frigorifero
- Predisposto per SmartDeviceBox - da ordinare separatamente
- Allarme in caso di innalzamento della temperatura: ottico e acustico
- Allarme porta aperta: ottico e acustico

**Vano frigorifero e vano BioFresh**

- PowerCooling con filtro FreshAir ai carboni attivi
- Mensole della controporta in plastica, Portauova, FlexCube
- 4 ripiani GlassLine, di cui 1 divisibile e rientrabile
- Ripiano portabottiglie integrato
- Illuminazione LED dall'alto
- 2 cassette BioFresh su guide telescopiche, 1 per frutta e verdura, 1 per carne e latticini

**Caratteristiche**

- Piedini anteriori regolabili in altezza
- Incernieratura delle porte reversibile
- Guarnizione della porta rimovibile

Prezzo consigliato incl. IVA e TRA CHF 1'790.00

Prezzo consigliato excl. IVA e TRA CHF 1'629.87



**Peso massimo per anta del mobile:**

Scomparto frigorifero: 19 kg

**Attenzione:**

Apparecchiatura con cerniere autoportanti. La porta del mobile viene montata su quella dell'apparecchiatura. Le cerniere della porta del mobile non sono necessarie.

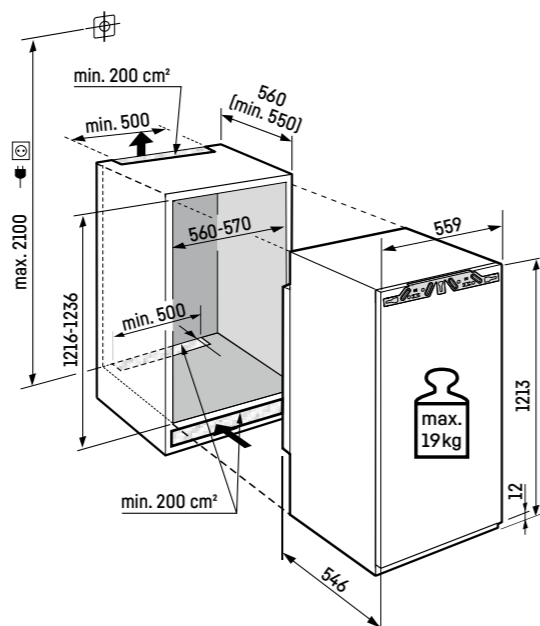

<sup>1</sup> In conformità al regolamento UE 2019/2016, rappresentiamo il volume totale come numero intero (arrotondato) e il volume dello scomparto del congelatore e per gli alimenti freschi con una cifra dopo la virgola.

**IRd 4121**  
Plus

Cerniere autoportanti / Integrabile

Classe di efficienza energetica:	<b>D</b>
Consumo energetico in 365 giorni / 24 ore:	<b>119 / 0,326 kWh</b>
Volume totale <sup>1</sup> :	<b>182 l</b>
Volume:	Vano frigorifero: <b>166,5 l</b> / Vano congelatore: <b>16 l</b>
Rumorosità (potenza sonora) / Classe di emissione sonora:	<b>32 dB(A) / B, SuperSilent</b>
Classe climatica:	<b>SN-T (da +10 °C a +43 °C)</b>
Dimensioni di nicchia in cm (A / L / P)	<b>121,6-123,1 / 56-57 / min. 55</b>

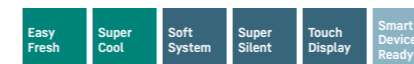

**Controllo**

- Display LCD monocromatico con controllo Touch
- Display digitale della temperatura per il vano frigorifero
- Predisposto per SmartDeviceBox - da ordinare separatamente
- Allarme in caso di innalzamento della temperatura: ottico e acustico
- Allarme porta aperta: ottico e acustico

**Vano frigorifero**

- Mensole della controporta in plastica, Portauova, FlexCube
- 4 ripiani GlassLine, di cui 1 divisibile e rientrabile
- VarioSafe
- Portabottiglie per 3 bottiglie
- Illuminazione LED su entrambi i lati
- 1 cassetto EasyFresh su binari di scorrimento integrati

**Vano congelatore** **\*\*\*\***

- Cella di congelamento 4 stelle, incernieratura delle porte reversibile
- Vassoio per cubetti di ghiaccio
- Tempo di conservazione in caso di black-out: 9 ore
- Capacità di congelazione in 24 ore: 2 kg

**Caratteristiche**

- Piedini anteriori regolabili in altezza
- Incernieratura delle porte reversibile
- Guarnizione della porta rimovibile

Prezzo consigliato incl. IVA e TRA CHF 1'790.00

Prezzo consigliato excl. IVA e TRA CHF 1'629.87



**Peso massimo per anta del mobile:**

Scomparto frigorifero: 19 kg

**Attenzione:**

Apparecchiatura con cerniere autoportanti. La porta del mobile viene montata su quella dell'apparecchiatura. Le cerniere della porta del mobile non sono necessarie.

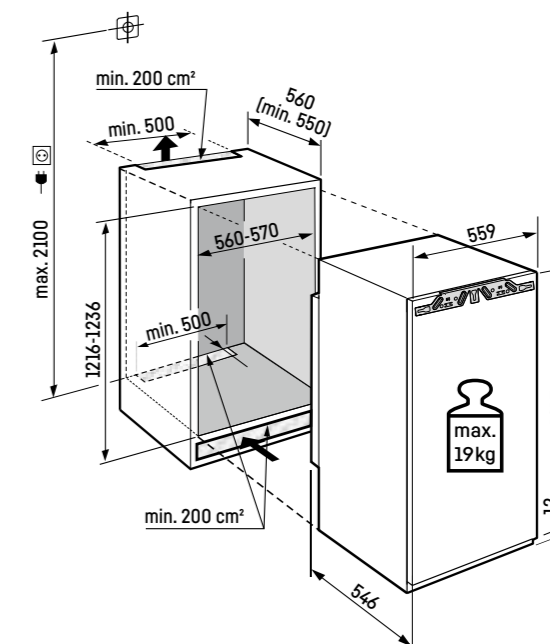

Per la gamma completa delle classi di efficienza si rimanda a pagina 394. Conformemente a (EU) 2017/1369 6a.

## IRd 4120 Plus

Cerniere autoportanti / Integrabile

Classe di efficienza energetica:	<b>D</b> <small>A B C D E F G</small>
Consumo energetico in 365 giorni / 24 ore:	<b>81 / 0,221 kWh</b>
Volume totale <sup>1</sup> :	<b>201 l</b>
Rumorosità (potenza sonora) / Classe di emissione sonora:	<b>27 dB(A) / A, UltraSilent</b>
Classe climatica:	<b>SN-T (da +10 °C a +43 °C)</b>
Dimensioni di nicchia in cm (A / L / P)	<b>121,6-123,1 / 56-57 / min. 55</b>



### Controllo

- Display LCD monocromatico con controllo Touch
- Display digitale della temperatura
- Predisposto per SmartDeviceBox - da ordinare separatamente
- Allarme in caso di innalzamento della temperatura: ottico e acustico
- Allarme porta aperta: ottico e acustico

### Vano frigorifero

- Mensole della controporta in plastica, Portauova, FlexCube
- 6 ripiani GlassLine, di cui 1 divisibile e rientrabile
- VarioSafe
- Portabottiglie per 3 bottiglie
- Illuminazione LED dall'alto
- 1 cassetto EasyFresh su binari di scorrimento integrati

### Caratteristiche

- Piedini anteriori regolabili in altezza
- Incernieratura delle porte reversibile
- Guarnizione della porta rimovibile

Prezzo consigliato incl. IVA e TRA CHF 1'690.00

Prezzo consigliato excl. IVA e TRA CHF 1'537.37



### Peso massimo per anta del mobile:

Scomparto frigorifero: 19 kg

### Attenzione:

Apparecchiatura con cerniere autoportanti. La porta del mobile viene montata su quella dell'apparecchiatura. Le cerniere della porta del mobile non sono necessarie.

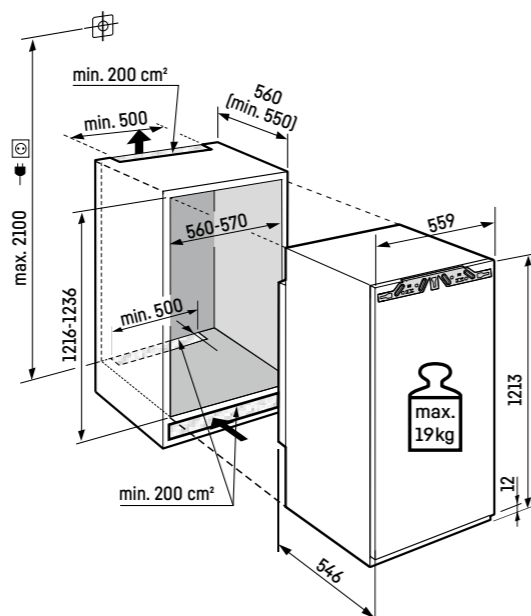

<sup>1</sup> In conformità al regolamento UE 2019/2016, rappresentiamo il volume totale come numero intero (arrotondato) e il volume dello scomparto del congelatore e per gli alimenti freschi con una cifra dopo la virgola.

## IRd 4101 Pure

Cerniere autoportanti / Integrabile

Classe di efficienza energetica:	<b>D</b> <small>A B C D E F G</small>
Consumo energetico in 365 giorni / 24 ore:	<b>119 / 0,326 kWh</b>
Volume totale <sup>1</sup> :	<b>182 l</b>
Volume:	Vano frigorifero: <b>166,5 l</b> / Vano congelatore: <b>16 l</b>
Rumorosità (potenza sonora) / Classe di emissione sonora:	<b>32 dB(A) / B, SuperSilent</b>
Classe climatica:	<b>SN-T (da +10 °C a +43 °C)</b>
Dimensioni di nicchia in cm (A / L / P)	<b>121,6-123,1 / 56-57 / min. 55</b>



### Controllo

- Display LCD monocromatico con controllo Touch
- Display digitale della temperatura per il vano frigorifero
- Predisposto per SmartDeviceBox - da ordinare separatamente
- Allarme in caso di innalzamento della temperatura: ottico e acustico
- Allarme porta aperta: ottico e acustico

### Vano frigorifero

- Mensole della controporta in plastica, Portauova
- 4 ripiani GlassLine
- Illuminazione LED su entrambi i lati
- 1 cassetto EasyFresh su binari di scorrimento integrati

### Vano congelatore **4 \*\*\*\***

- Cella di congelamento 4 stelle, incernieratura delle porte reversibile
- Tempo di conservazione in caso di black-out: 9 ore
- Capacità di congelazione in 24 ore: 2 kg

### Caratteristiche

- Piedini anteriori regolabili in altezza
- Incernieratura delle porte reversibile
- Guarnizione della porta rimovibile

Prezzo consigliato incl. IVA e TRA CHF 1'590.00

Prezzo consigliato excl. IVA e TRA CHF 1'444.86

### Disponibile anche nelle versioni:

IRd 4101-010 in con incernieratura a destra

Prezzo consigliato incl. IVA e TRA CHF 1'390.00

Prezzo consigliato excl. IVA e TRA CHF 1'259.85



### Peso massimo per anta del mobile:

Scomparto frigorifero: 19 kg

### Attenzione:

Apparecchiatura con cerniere autoportanti. La porta del mobile viene montata su quella dell'apparecchiatura. Le cerniere della porta del mobile non sono necessarie.

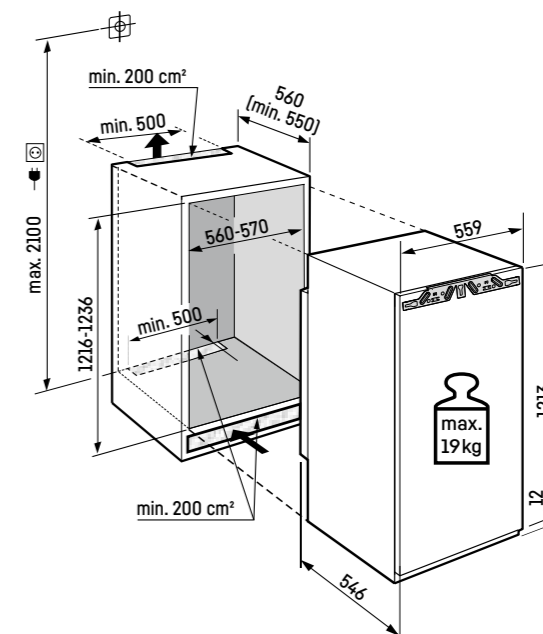

Per la gamma completa delle classi di efficienza si rimanda a pagina 394. Conformemente a (EU) 2017/1369 6a.

## IRd 4100

Pure

Cerniere autoportanti / Integrabile

Classe di efficienza energetica:	<b>D</b> <small>A B C D E F G</small>
Consumo energetico in 365 giorni / 24 ore:	<b>81 / 0,221 kWh</b>
Volume totale <sup>1</sup> :	<b>201 l</b>
Rumorosità (potenza sonora) / Classe di emissione sonora:	<b>27 dB(A) / A, UltraSilent</b>
Classe climatica:	<b>SN-T (da +10 °C a +43 °C)</b>
Dimensioni di nicchia in cm (A / L / P)	<b>121,6-123,1 / 56-57 / min. 55</b>



### Controllo

- Display LCD monocromatico con controllo Touch
- Display digitale della temperatura
- Predisposto per SmartDeviceBox - da ordinare separatamente
- Allarme in caso di innalzamento della temperatura: ottico e acustico
- Allarme porta aperta: ottico e acustico

### Vano frigorifero

- Mensole della controporta in plastica, Portauova
- 5 ripiani GlassLine
- Illuminazione LED dall'alto
- 1 cassetto EasyFresh su binari di scorrimento integrati

### Caratteristiche

- Piedini anteriori regolabili in altezza
- Incernieratura delle porte reversibile
- Guarnizione della porta rimovibile

Prezzo consigliato incl. IVA e TRA CHF 1'490.00

Prezzo consigliato excl. IVA e TRA CHF 1'352.35

Disponibile anche nelle versioni:

IRe 4100 in **E** A B C D E F G

Prezzo consigliato incl. IVA e TRA CHF 1'290.00

Prezzo consigliato excl. IVA e TRA CHF 1'167.34



### Peso massimo per anta del mobile:

Scoperto frigorifero: 19 kg

### Attenzione:

Apparecchiatura con cerniere autoportanti. La porta del mobile viene montata su quella dell'apparecchiatura. Le cerniere della porta del mobile non sono necessarie.

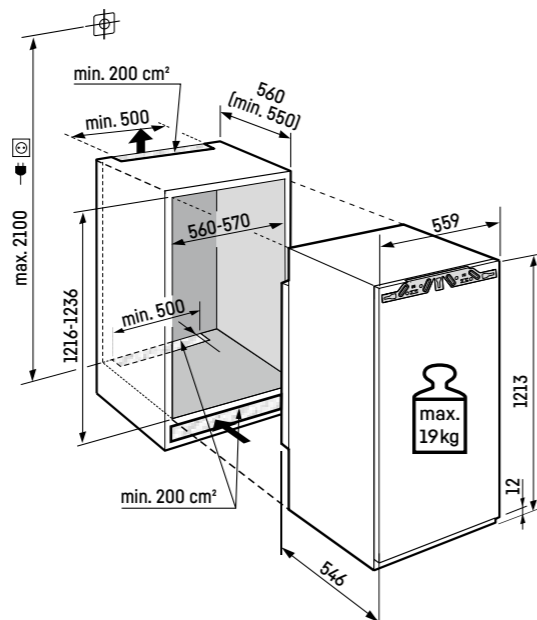

<sup>1</sup> In conformità al regolamento UE 2019/2016, rappresentiamo il volume totale come numero intero (arrotondato) e il volume dello scomparto del congelatore e per gli alimenti freschi con una cifra dopo la virgola.

## IRSe 4101

Pure

Porta a traino / Integrabile

Classe di efficienza energetica:	<b>E</b> <small>A B C D E F G</small>
Consumo energetico in 365 giorni / 24 ore:	<b>149 / 0,408 kWh</b>
Volume totale <sup>1</sup> :	<b>182 l</b>
Volume:	Vano frigorifero: <b>166,5 l</b> / Vano congelatore: <b>16 l</b>
Rumorosità (potenza sonora) / Classe di emissione sonora:	<b>35 dB(A) / B, SuperSilent</b>
Classe climatica:	<b>SN-ST (da +10 °C a +38 °C)</b>
Dimensioni di nicchia in cm (A / L / P)	<b>121,6-123,1 / 56-57 / min. 55</b>



### Controllo

- Display LCD monocromatico con controllo Touch
- Display digitale della temperatura per il vano frigorifero
- Predisposto per SmartDeviceBox - da ordinare separatamente
- Allarme in caso di innalzamento della temperatura: ottico e acustico
- Allarme porta aperta: ottico e acustico

### Vano frigorifero

- Mensole della controporta in plastica, Portauova
- 4 ripiani GlassLine
- Illuminazione LED su entrambi i lati
- 1 cassetto EasyFresh su binari di scorrimento integrati

### Vano congelatore **E4\*\*\***

- Cella di congelamento 4 stelle, incernieratura delle porte reversibile
- Tempo di conservazione in caso di black-out: 9 ore
- Capacità di congelazione in 24 ore: 2 kg

### Caratteristiche

- Piedini anteriori regolabili in altezza
- Incernieratura delle porte reversibile
- Guarnizione della porta rimovibile

Prezzo consigliato incl. IVA e TRA CHF 1'390.00

Prezzo consigliato excl. IVA e TRA CHF 1'259.85

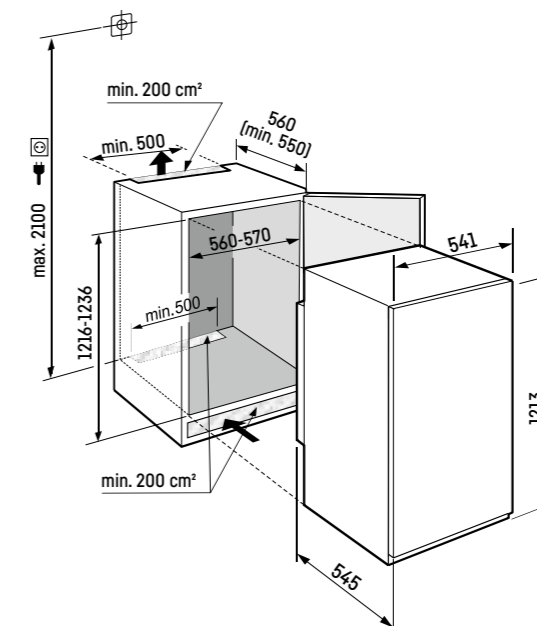

Per la gamma completa delle classi di efficienza si rimanda a pagina 394. Conformemente a (EU) 2017/1369 6a.

## IRSe 4100

Pure

Porta a traino / Integrabile

Classe di efficienza energetica:	<b>E</b>
Consumo energetico in 365 giorni / 24 ore:	<b>101 / 0,276 kWh</b>
Volume totale <sup>1</sup> :	<b>201 l</b>
Rumorosità (potenza sonora) / Classe di emissione sonora:	<b>35 dB(A) / B, SuperSilent</b>
Classe climatica:	<b>SN-T (da +10 °C a +43 °C)</b>
Dimensioni di nicchia in cm (A / L / P)	<b>121,6-123,1 / 56-57 / min. 55</b>



### Controllo

- Display LCD monocromatico con controllo Touch
- Display digitale della temperatura
- Predisposto per SmartDeviceBox - da ordinare separatamente
- Allarme in caso di innalzamento della temperatura: ottico e acustico
- Allarme porta aperta: ottico e acustico

### Vano frigorifero

- Mensole della controporta in plastica, Portauova
- 5 ripiani GlassLine
- Illuminazione LED dall'alto
- 1 cassetto EasyFresh su binari di scorrimento integrati

### Caratteristiche

- Piedini anteriori regolabili in altezza
- Incernieratura delle porte reversibile
- Guarnizione della porta rimovibile

Prezzo consigliato incl. IVA e TRA CHF 1'290.00

Prezzo consigliato excl. IVA e TRA CHF 1'167.34

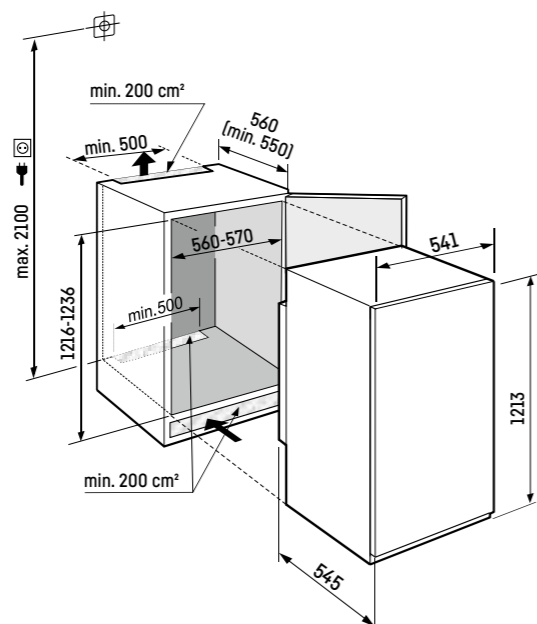

<sup>1</sup> In conformità al regolamento UE 2019/2016, rappresentiamo il volume totale come numero intero (arrotondato) e il volume dello scomparto del congelatore e per gli alimenti freschi con una cifra dopo la virgola.



## IRBbi 4050

Prime

Cerniere autoportanti / Integrabile

Classe di efficienza energetica:	<b>B</b>
Consumo energetico in 365 giorni / 24 ore:	<b>74 / 0,202 kWh</b>
Volume totale <sup>1</sup> :	<b>157 l</b>
Volume:	Vano frigorifero: <b>88,6 l</b> / Vano BioFresh: <b>69 l</b>
Rumorosità (potenza sonora) / Classe di emissione sonora:	<b>33 dB(A) / B, SuperSilent</b>
Classe climatica:	<b>SN-T (da +10 °C a +43 °C)</b>
Dimensioni di nicchia in cm (A / L / P)	<b>102,4-104 / 56-57 / min. 55</b>

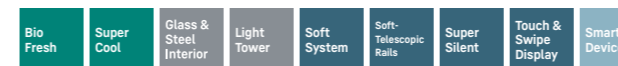

### Controllo

- Display a colori TFT da 2,4", elettronica Touch & Swipe
- Display digitale della temperatura per il vano frigorifero e il vano BioFresh
- SmartDeviceBox in dotazione
- Allarme in caso di innalzamento della temperatura: ottico e acustico
- Allarme porta aperta: ottico e acustico

### Vano frigorifero e vano BioFresh

- PowerCooling con filtro FreshAir ai carboni attivi
- Allestimento Premium GlassLine, Portauova, Vaschetta per il burro
- 3 ripiani GlassLine, di cui 1 divisibile e rientrabile
- Ripiano portabottiglie integrato
- Illuminazione laterale LED
- Illuminazione LED del vano BioFresh
- 2 cassette BioFresh con SoftTelescopic, 1 per frutta e verdura, 1 per carne e latticini

### Caratteristiche

- Piedini anteriori regolabili in altezza
- Incernieratura delle porte reversibile
- Guarnizione della porta rimovibile
- Parete posteriore interna in acciaio SmartSteel

Prezzo consigliato incl. IVA e TRA CHF 2'290.00

Prezzo consigliato excl. IVA e TRA CHF 2'092.41



### Peso massimo per anta del mobile:

Scomparto frigorifero: 16 kg

### Attenzione:

Apparecchiatura con cerniere autoportanti. La porta del mobile viene montata su quella dell'apparecchiatura. Le cerniere della porta del mobile non sono necessarie.

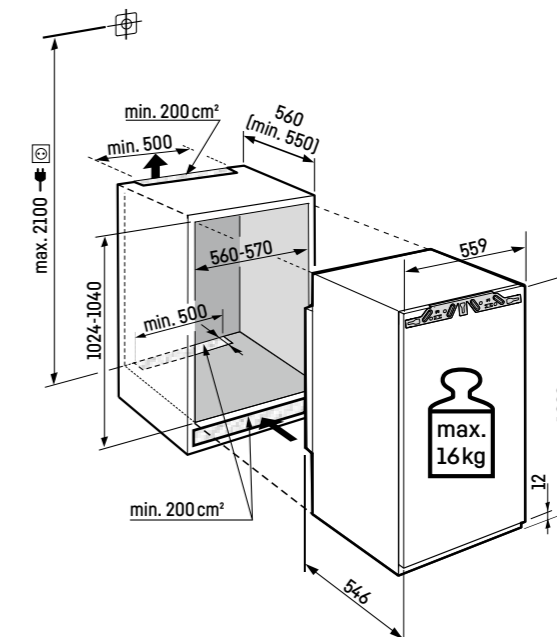

Per la gamma completa delle classi di efficienza si rimanda a pagina 394. Conformemente a (EU) 2017/1369 6a.

Swiss Excellence  
**IRBc 4020**  
Plus

Cerniere autoportanti / Integrabile

Classe di efficienza energetica:	<b>C</b>
Consumo energetico in 365 giorni / 24 ore:	<b>92 / 0,252 kWh</b>
Volume totale <sup>1</sup> :	<b>156 l</b>
Volume:	Vano frigorifero: <b>88 l</b> / Vano BioFresh: <b>68,7 l</b>
Rumorosità (potenza sonora) / Classe di emissione sonora:	<b>33 dB(A) / B, SuperSilent</b>
Classe climatica:	<b>SN-T (da +10 °C a +43 °C)</b>
Dimensioni di nicchia in cm (A / L / P)	<b>102,4-104 / 56-57 / min. 55</b>



102

**Controllo**

- Display LCD monocromatico con controllo Touch
- Display digitale della temperatura per il vano frigorifero
- Predisposto per SmartDeviceBox - da ordinare separatamente
- Allarme in caso di innalzamento della temperatura: ottico e acustico
- Allarme porta aperta: ottico e acustico

**Vano frigorifero e vano BioFresh**

- PowerCooling con filtro FreshAir ai carboni attivi
- Mensole della controporta in plastica, Portauova, FlexCube
- 3 ripiani GlassLine, di cui 1 divisibile e rientrabile
- Ripiano portabottiglie integrato
- Illuminazione LED dall'alto
- 2 cassette BioFresh su guide telescopiche, 1 per frutta e verdura, 1 per carne e latticini

**Caratteristiche**

- Piedini anteriori regolabili in altezza
- Incernieratura delle porte reversibile
- Guarnizione della porta rimovibile

Prezzo consigliato incl. IVA e TRA CHF 1'990.00

Prezzo consigliato excl. IVA e TRA CHF 1'814.89



**Peso massimo per anta del mobile:**

Scomparto frigorifero: 16 kg

**Attenzione:**

Apparecchiatura con cerniere autoportanti. La porta del mobile viene montata su quella dell'apparecchiatura. Le cerniere della porta del mobile non sono necessarie.

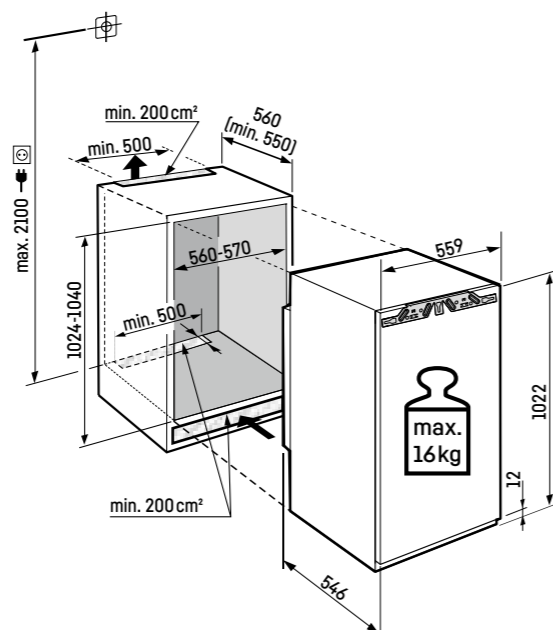

<sup>1</sup> In conformità al regolamento UE 2019/2016, rappresentiamo il volume totale come numero intero (arrotondato) e il volume dello scomparto del congelatore e per gli alimenti freschi con una cifra dopo la virgola.

**IRd 4021**  
Plus

Cerniere autoportanti / Integrabile

Classe di efficienza energetica:	<b>D</b>
Consumo energetico in 365 giorni / 24 ore:	<b>118 / 0,323 kWh</b>
Volume totale <sup>1</sup> :	<b>146 l</b>
Volume:	Vano frigorifero: <b>130,9 l</b> / Vano congelatore: <b>16 l</b>
Rumorosità (potenza sonora) / Classe di emissione sonora:	<b>33 dB(A) / B, SuperSilent</b>
Classe climatica:	<b>SN-T (da +10 °C a +43 °C)</b>
Dimensioni di nicchia in cm (A / L / P)	<b>102,4-104 / 56-57 / min. 55</b>

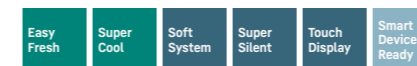

102

**Controllo**

- Display LCD monocromatico con controllo Touch
- Display digitale della temperatura per il vano frigorifero
- Predisposto per SmartDeviceBox - da ordinare separatamente
- Allarme in caso di innalzamento della temperatura: ottico e acustico
- Allarme porta aperta: ottico e acustico

**Vano frigorifero**

- Mensole della controporta in plastica, Portauova, FlexCube
- 3 ripiani GlassLine, di cui 1 divisibile e rientrabile
- VarioSafe
- Portabottiglie per 3 bottiglie
- Illuminazione LED laterale
- 1 cassetto EasyFresh

**Vano congelatore** **\*\*\*\***

- Cella di congelamento 4 stelle, incernieratura delle porte reversibile
- Vassoio per cubetti di ghiaccio
- Tempo di conservazione in caso di black-out: 9 ore
- Capacità di congelazione in 24 ore: 2 kg

**Caratteristiche**

- Piedini anteriori regolabili in altezza
- Incernieratura delle porte reversibile
- Guarnizione della porta rimovibile

Prezzo consigliato incl. IVA e TRA CHF 1'590.00

Prezzo consigliato excl. IVA e TRA CHF 1'444.86



**Peso massimo per anta del mobile:**

Scomparto frigorifero: 16 kg

**Attenzione:**

Apparecchiatura con cerniere autoportanti. La porta del mobile viene montata su quella dell'apparecchiatura. Le cerniere della porta del mobile non sono necessarie.

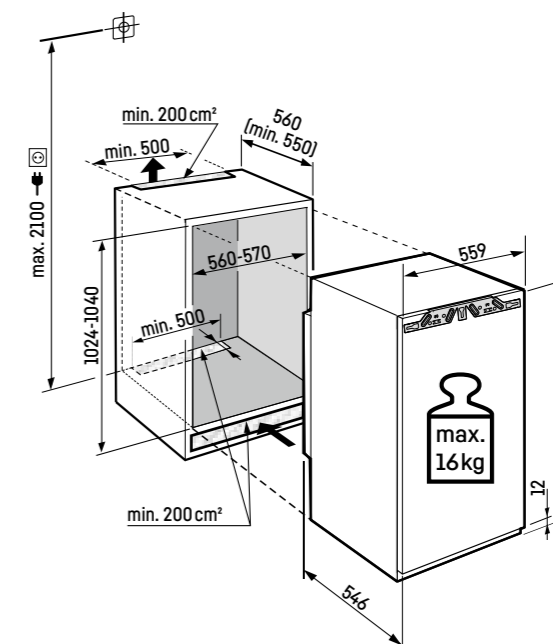

Per la gamma completa delle classi di efficienza si rimanda a pagina 394. Conformemente a (EU) 2017/1369 6a.

## IRd 4020 Plus

Cerniere autoportanti / Integrabile

Classe di efficienza energetica:	<b>D</b> <small>A B C D E F G</small>
Consumo energetico in 365 giorni / 24 ore:	<b>77 / 0,211 kWh</b>
Volume totale <sup>1</sup> :	<b>166 l</b>
Rumorosità (potenza sonora) / Classe di emissione sonora:	<b>32 dB(A) / B, SuperSilent</b>
Classe climatica:	<b>SN-T (da +10 °C a +43 °C)</b>
Dimensioni di nicchia in cm (A / L / P)	<b>102,4-104 / 56-57 / min. 55</b>



### Controllo

- Display LCD monocromatico con controllo Touch
- Display digitale della temperatura
- Predisposto per SmartDeviceBox - da ordinare separatamente
- Allarme in caso di innalzamento della temperatura: ottico e acustico
- Allarme porta aperta: ottico e acustico

### Vano frigorifero

- Mensole della controporta in plastica, Portauova, FlexCube
- 4 ripiani GlassLine, di cui 1 divisibile e rientrabile
- VarioSafe
- Portabottiglie per 3 bottiglie
- Illuminazione LED dall'alto
- 1 cassetto EasyFresh

### Caratteristiche

- Piedini anteriori regolabili in altezza
- Incernieratura delle porte reversibile
- Guarnizione della porta rimovibile

Prezzo consigliato incl. IVA e TRA CHF 1'490.00

Prezzo consigliato excl. IVA e TRA CHF 1'352.35

102



## IRd 4000 Pure

Cerniere autoportanti / Integrabile

Classe di efficienza energetica:	<b>D</b> <small>A B C D E F G</small>
Consumo energetico in 365 giorni / 24 ore:	<b>77 / 0,211 kWh</b>
Volume totale <sup>1</sup> :	<b>166 l</b>
Rumorosità (potenza sonora) / Classe di emissione sonora:	<b>32 dB(A) / B, SuperSilent</b>
Classe climatica:	<b>SN-T (da +10 °C a +43 °C)</b>
Dimensioni di nicchia in cm (A / L / P)	<b>102,4-104 / 56-57 / min. 55</b>



### Controllo

- Display LCD monocromatico con controllo Touch
- Display digitale della temperatura per il vano frigorifero
- Predisposto per SmartDeviceBox - da ordinare separatamente
- Allarme in caso di innalzamento della temperatura: ottico e acustico
- Allarme porta aperta: ottico e acustico

### Vano frigorifero

- Mensole della controporta in plastica, Portauova
- 4 ripiani GlassLine
- Illuminazione LED dall'alto
- 1 cassetto EasyFresh

### Caratteristiche

- Piedini anteriori regolabili in altezza
- Incernieratura delle porte reversibile
- Guarnizione della porta rimovibile

Prezzo consigliato incl. IVA e TRA CHF 1'390.00

Prezzo consigliato excl. IVA e TRA CHF 1'259.85

102



### Peso massimo per anta del mobile:

Scomparto frigorifero: 16 kg

### Attenzione:

Apparecchiatura con cerniere autoportanti. La porta del mobile viene montata su quella dell'apparecchiatura. Le cerniere della porta del mobile non sono necessarie.

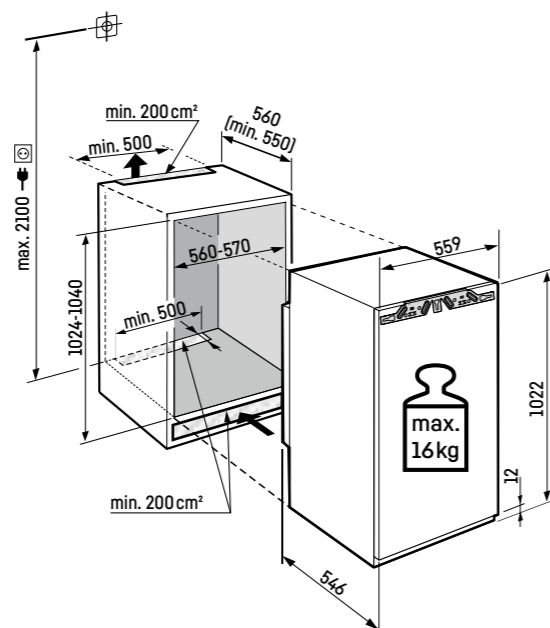

### Peso massimo per anta del mobile:

Scomparto frigorifero: 16 kg

### Attenzione:

Apparecchiatura con cerniere autoportanti. La porta del mobile viene montata su quella dell'apparecchiatura. Le cerniere della porta del mobile non sono necessarie.

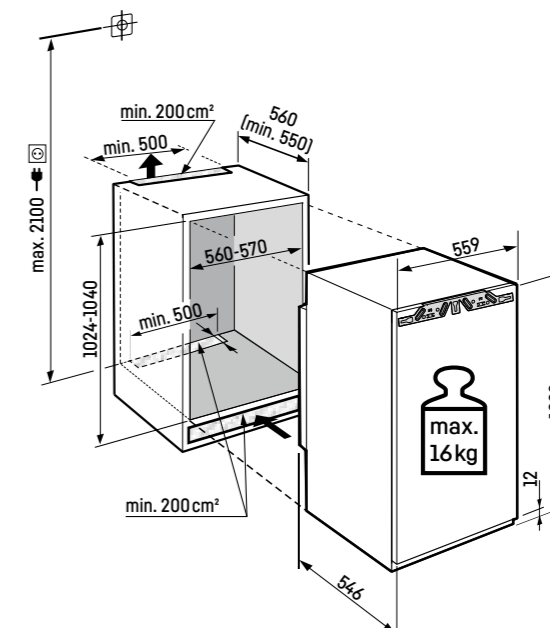

Swiss Excellence  
**IRbi 3951**  
Prime

Cerniere autoportanti / Integrabile	
Classe di efficienza energetica:	<b>B</b>
Consumo energetico in 365 giorni / 24 ore:	<b>75 / 0,205 kWh</b>
Volume totale <sup>1</sup> :	<b>117 l</b>
Volume:	Vano frigorifero: <b>101,6 l</b> / Vano congelatore: <b>16 l</b>
Rumorosità (potenza sonora) / Classe di emissione sonora:	<b>31 dB(A) / B, SuperSilent</b>
Classe climatica:	<b>SN-T (da +10 °C a +43 °C)</b>
Dimensioni di nicchia in cm (A / L / P)	<b>87,4-89 / 56-57 / min. 55</b>



**Controllo**

- Display a colori TFT da 2,4", elettronica Touch & Swipe
- Display digitale della temperatura per il vano frigorifero
- SmartDeviceBox in dotazione
- Allarme in caso di innalzamento della temperatura: ottico e acustico
- Allarme porta aperta: ottico e acustico

**Vano frigorifero**

- Allestimento Premium GlassLine, VarioBoxes estraibili, Portauova, Vaschetta per il burro
- 3 ripiani GlassLine, di cui 1 divisibile e rientrabile
- Portabottiglie per 3 bottiglie
- Illuminazione LED laterale
- 1 cassetto EasyFresh

**Vano congelatore** \*\*\*\*

- Cella di congelamento 4 stelle, incernieratura delle porte reversibile
- Vassoio per cubetti di ghiaccio con coperchio
- Tempo di conservazione in caso di black-out: 9 ore
- Capacità di congelazione in 24 ore: 2 kg

**Caratteristiche**

- Piedini anteriori regolabili in altezza
- Incernieratura delle porte reversibile
- Guarnizione della porta rimovibile

Prezzo consigliato incl. IVA e TRA CHF 2'090.00  
Prezzo consigliato excl. IVA e TRA CHF 1'907.40



**Peso massimo per anta del mobile:**  
Scomparto frigorifero: 16 kg

**Attenzione:**  
Apparecchiatura con cerniere autoportanti. La porta del mobile viene montata su quella dell'apparecchiatura. Le cerniere della porta del mobile non sono necessarie.

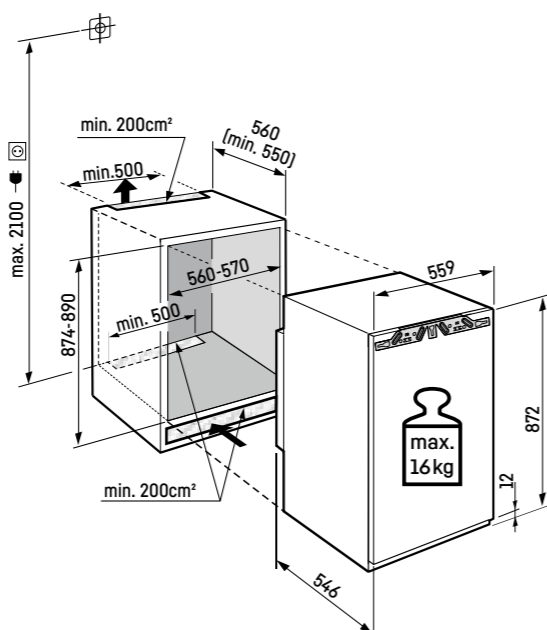

<sup>1</sup> In conformità al regolamento UE 2019/2016, rappresentiamo il volume totale come numero intero (arrotondato) e il volume dello scomparto del congelatore e per gli alimenti freschi con una cifra dopo la virgola.

**IRc 3920**  
Plus

Cerniere autoportanti / Integrabile	
Classe di efficienza energetica:	<b>C</b>
Consumo energetico in 365 giorni / 24 ore:	<b>60 / 0,164 kWh</b>
Volume totale <sup>1</sup> :	<b>136 l</b>
Rumorosità (potenza sonora) / Classe di emissione sonora:	<b>27 dB(A) / A, UltraSilent</b>
Classe climatica:	<b>SN-T (da +10 °C a +43 °C)</b>
Dimensioni di nicchia in cm (A / L / P)	<b>87,4-89 / 56-57 / min. 55</b>



**Controllo**

- Display LCD monocromatico con controllo Touch
- Display digitale della temperatura
- Predisposto per SmartDeviceBox - da ordinare separatamente
- Allarme in caso di innalzamento della temperatura: ottico e acustico
- Allarme porta aperta: ottico e acustico

**Vano frigorifero**

- Mensole della controporta in plastica, Portauova, FlexCube
- 4 ripiani GlassLine, di cui 1 divisibile e rientrabile
- VarioSafe
- Portabottiglie per 3 bottiglie
- Illuminazione LED dall'alto
- 1 cassetto EasyFresh

**Caratteristiche**

- Piedini anteriori regolabili in altezza
- Incernieratura delle porte reversibile
- Guarnizione della porta rimovibile

Prezzo consigliato incl. IVA e TRA CHF 1'390.00  
Prezzo consigliato excl. IVA e TRA CHF 1'259.85



**Peso massimo per anta del mobile:**  
Scomparto frigorifero: 16 kg

**Attenzione:**  
Apparecchiatura con cerniere autoportanti. La porta del mobile viene montata su quella dell'apparecchiatura. Le cerniere della porta del mobile non sono necessarie.

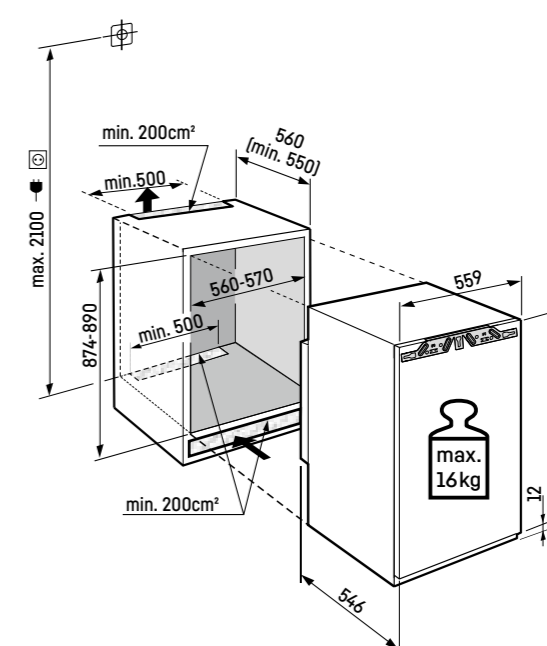

Per la gamma completa delle classi di efficienza si rimanda a pagina 394. Conformemente a (EU) 2017/1369 6a.

## IRc 3921

Plus

Cerniere autoportanti / Integrabile

Classe di efficienza energetica:	<b>C</b>
Consumo energetico in 365 giorni / 24 ore:	<b>94 / 0,257 kWh</b>
Volume totale <sup>1</sup> :	<b>117 l</b>
Volume:	Vano frigorifero: <b>101,6 l</b> / Vano congelatore: <b>16 l</b>
Rumorosità (potenza sonora) / Classe di emissione sonora:	<b>32 dB(A) / B, SuperSilent</b>
Classe climatica:	<b>SN-T (da +10 °C a +43 °C)</b>
Dimensioni di nicchia in cm (A / L / P)	<b>87,4-89 / 56-57 / min. 55</b>



### Controllo

- Display LCD monocromatico con controllo Touch
- Display digitale della temperatura per il vano frigorifero
- Predisposto per SmartDeviceBox - da ordinare separatamente
- Allarme in caso di innalzamento della temperatura: ottico e acustico
- Allarme porta aperta: ottico e acustico

### Vano frigorifero

- Mensole della controporta in plastica, Portauova, FlexCube
- 3 ripiani GlassLine, di cui 1 divisibile e rientrabile
- Portabottiglie per 3 bottiglie
- Illuminazione LED laterale
- 1 cassetto EasyFresh

### Vano congelatore \*\*\*\*

- Cella di congelamento 4 stelle, incernieratura delle porte reversibile
- Vassoio per cubetti di ghiaccio
- Tempo di conservazione in caso di black-out: 9 ore
- Capacità di congelazione in 24 ore: 2 kg

### Caratteristiche

- Piedini anteriori regolabili in altezza
- Incernieratura delle porte reversibile
- Guarnizione della porta rimovibile

Prezzo consigliato incl. IVA e TRA CHF 1'490.00

Prezzo consigliato excl. IVA e TRA CHF 1'352.35



### Peso massimo per anta del mobile:

Scomparto frigorifero: 16 kg

### Attenzione:

Apparecchiatura con cerniere autoportanti. La porta del mobile viene montata su quella dell'apparecchiatura. Le cerniere della porta del mobile non sono necessarie.

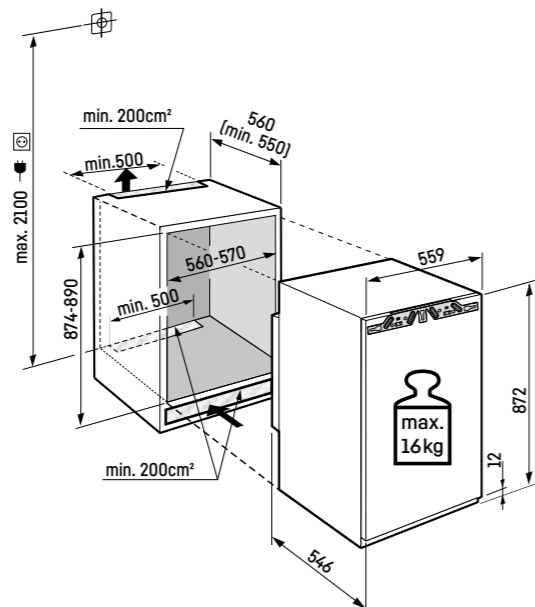

<sup>1</sup> In conformità al regolamento UE 2019/2016, rappresentiamo il volume totale come numero intero (arrotondato) e il volume dello scomparto del congelatore e per gli alimenti freschi con una cifra dopo la virgola.

## IRd 3901

Pure

Cerniere autoportanti / Integrabile

Classe di efficienza energetica:	<b>D</b>
Consumo energetico in 365 giorni / 24 ore:	<b>118 / 0,323 kWh</b>
Volume totale <sup>1</sup> :	<b>117 l</b>
Volume:	Vano frigorifero: <b>101,6 l</b> / Vano congelatore: <b>16 l</b>
Rumorosità (potenza sonora) / Classe di emissione sonora:	<b>35 dB(A) / B, SuperSilent</b>
Classe climatica:	<b>SN-ST (da +10 °C a +38 °C)</b>
Dimensioni di nicchia in cm (A / L / P)	<b>87,4-89 / 56-57 / min. 55</b>



### Controllo

- Display LCD monocromatico con controllo Touch
- Display digitale della temperatura per il vano frigorifero
- Predisposto per SmartDeviceBox - da ordinare separatamente
- Allarme in caso di innalzamento della temperatura: ottico e acustico
- Allarme porta aperta: ottico e acustico

### Vano frigorifero

- Mensole della controporta in plastica, Portauova
- 3 ripiani GlassLine
- Illuminazione LED laterale
- 1 cassetto EasyFresh

### Vano congelatore \*\*\*\*

- Cella di congelamento 4 stelle, incernieratura delle porte reversibile
- Tempo di conservazione in caso di black-out: 9 ore
- Capacità di congelazione in 24 ore: 2 kg

### Caratteristiche

- Piedini anteriori regolabili in altezza
- Incernieratura delle porte reversibile
- Guarnizione della porta rimovibile

Prezzo consigliato incl. IVA e TRA CHF 1'250.00

Prezzo consigliato excl. IVA e TRA CHF 1'130.34

Disponibile anche nelle versioni:

IRe 3901 in **E**

Prezzo consigliato incl. IVA e TRA CHF 1'090.00

Prezzo consigliato excl. IVA e TRA CHF 982.33



### Peso massimo per anta del mobile:

Scomparto frigorifero: 16 kg

### Attenzione:

Apparecchiatura con cerniere autoportanti. La porta del mobile viene montata su quella dell'apparecchiatura. Le cerniere della porta del mobile non sono necessarie.

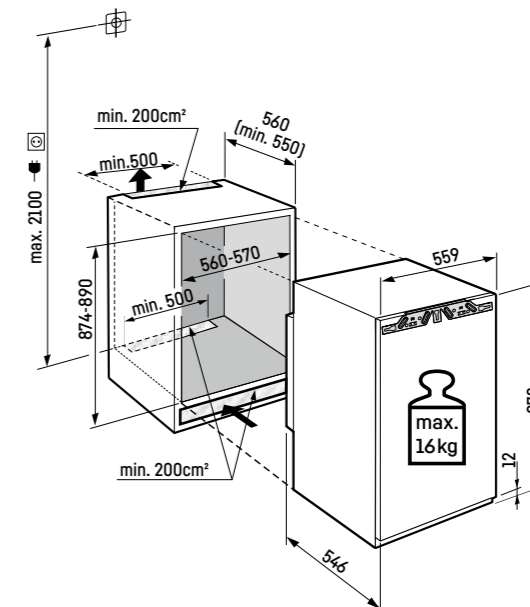

Per la gamma completa delle classi di efficienza si rimanda a pagina 394. Conformemente a (EU) 2017/1369 6a.

## IRd 3900

Pure

Cerniere autoportanti / Integrabile

Classe di efficienza energetica:	<b>D</b> <small>A B C D E</small>
Consumo energetico in 365 giorni / 24 ore:	<b>75 / 0,205 kWh</b>
Volume totale <sup>1</sup> :	<b>136 l</b>
Rumorosità (potenza sonora) / Classe di emissione sonora:	<b>28 dB(A) / A, UltraSilent</b>
Classe climatica:	<b>SN-T (da +10 °C a +43 °C)</b>
Dimensioni di nicchia in cm (A / L / P)	<b>87,4-89 / 56-57 / min. 55</b>



### Controllo

- Display LCD monocromatico con controllo Touch
- Display digitale della temperatura
- Predisposto per SmartDeviceBox - da ordinare separatamente
- Allarme in caso di innalzamento della temperatura: ottico e acustico
- Allarme porta aperta: ottico e acustico

### Vano frigorifero

- Mensole della controporta in plastica, Portauova
- 5 ripiani GlassLine
- Illuminazione LED dall'alto
- 1 cassetto EasyFresh

### Caratteristiche

- Piedini anteriori regolabili in altezza
- Incernieratura delle porte reversibile
- Guarnizione della porta rimovibile

Prezzo consigliato incl. IVA e TRA CHF 1'190.00

Prezzo consigliato excl. IVA e TRA CHF 1'074.83

Disponibile anche nelle versioni:

IRe 3900 in **E** A B C D E

Prezzo consigliato incl. IVA e TRA CHF 1'050.00

Prezzo consigliato excl. IVA e TRA CHF 945.32



### Peso massimo per anta del mobile:

Scoperto frigorifero: 16 kg

### Attenzione:

Apparecchiatura con cerniere autoportanti. La porta del mobile viene montata su quella dell'apparecchiatura. Le cerniere della porta del mobile non sono necessarie.

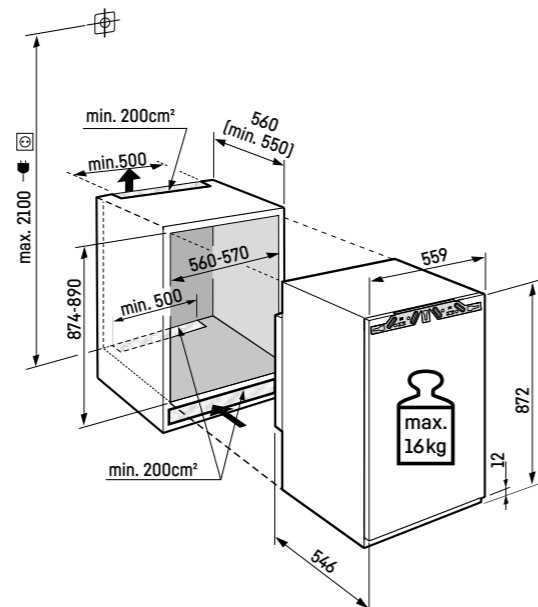

## IRSe 3901

Pure

Porta a traino / Integrabile

Classe di efficienza energetica:	<b>E</b> <small>A B C D E</small>
Consumo energetico in 365 giorni / 24 ore:	<b>147 / 0,402 kWh</b>
Volume totale <sup>1</sup> :	<b>117 l</b>
Volume:	Vano frigorifero: <b>101,6 l</b> / Vano congelatore: <b>16 l</b>
Rumorosità (potenza sonora) / Classe di emissione sonora:	<b>35 dB(A) / B, SuperSilent</b>
Classe climatica:	<b>SN-ST (da +10 °C a +38 °C)</b>
Dimensioni di nicchia in cm (A / L / P)	<b>87,4-89 / 56-57 / min. 55</b>



### Controllo

- Display LCD monocromatico con controllo Touch
- Display digitale della temperatura per il vano frigorifero
- Predisposto per SmartDeviceBox - da ordinare separatamente
- Allarme in caso di innalzamento della temperatura: ottico e acustico
- Allarme porta aperta: ottico e acustico

### Vano frigorifero

- Mensole della controporta in plastica, Portauova
- 3 ripiani GlassLine
- Illuminazione LED laterale
- 1 cassetto EasyFresh

### Vano congelatore **E4\*\*\***

- Cella di congelamento 4 stelle, incernieratura delle porte reversibile
- Tempo di conservazione in caso di black-out: 9 ore
- Capacità di congelazione in 24 ore: 2 kg

### Caratteristiche

- Piedini anteriori regolabili in altezza
- Incernieratura delle porte reversibile
- Guarnizione della porta rimovibile

Prezzo consigliato incl. IVA e TRA CHF 1'090.00

Prezzo consigliato excl. IVA e TRA CHF 982.33

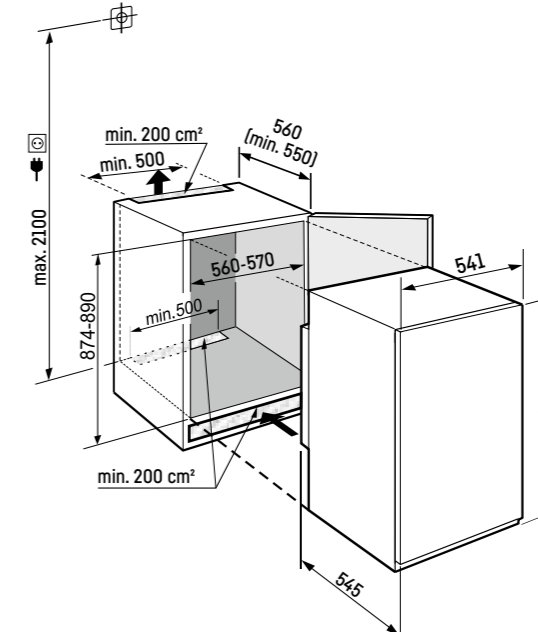

## IRSe 3900

Pure

Porta a traino / Integrabile

Classe di efficienza energetica:	<b>E</b> <small>A G</small>
Consumo energetico in 365 giorni / 24 ore:	<b>93 / 0,254 kWh</b>
Volume totale <sup>1</sup> :	<b>136 l</b>
Rumorosità (potenza sonora) / Classe di emissione sonora:	<b>35 dB(A) / B, SuperSilent</b>
Classe climatica:	<b>SN-T (da +10 °C a +43 °C)</b>
Dimensioni di nicchia in cm (A / L / P)	<b>87,4-89 / 56-57 / min. 55</b>



### Controllo

- Display LCD monocromatico con controllo Touch
- Display digitale della temperatura
- Predisposto per SmartDeviceBox - da ordinare separatamente
- Allarme in caso di innalzamento della temperatura: ottico e acustico
- Allarme porta aperta: ottico e acustico

### Vano frigorifero

- Mensole della controporta in plastica, Portauova
- 4 ripiani GlassLine
- Illuminazione LED dall'alto
- 1 cassetto EasyFresh

### Caratteristiche

- Piedini anteriori regolabili in altezza
- Incernieratura delle porte reversibile
- Guarnizione della porta rimovibile

Prezzo consigliato incl. IVA e TRA CHF 1'050.00

Prezzo consigliato excl. IVA e TRA CHF 945.32

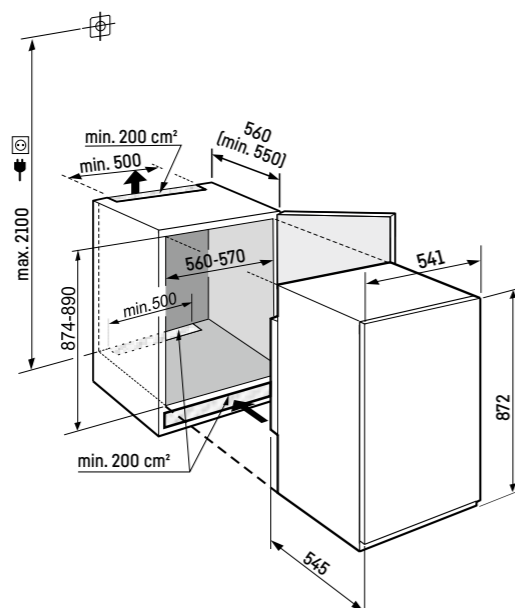

<sup>1</sup> In conformità al regolamento UE 2019/2016, rappresentiamo il volume totale come numero intero (arrotondato) e il volume dello scomparto del congelatore e per gli alimenti freschi con una cifra dopo la virgola.

## DRe 4101

Pure

A filo superficie / Pannellabile

Classe di efficienza energetica:	<b>E</b> <small>A G</small>
Consumo energetico in 365 giorni / 24 ore:	<b>149 / 0,408 kWh</b>
Volume totale <sup>1</sup> :	<b>182 l</b>
Volume:	Vano frigorifero: <b>166,5 l</b> / Vano congelatore: <b>16 l</b>
Rumorosità (potenza sonora) / Classe di emissione sonora:	<b>35 dB(A) / B, SuperSilent</b>
Classe climatica:	<b>SN-ST (da +10 °C a +38 °C)</b>
Dimensioni di nicchia in cm (A / L / P)	<b>122-122,6 / 56-57 / min. 55</b>



### Controllo

- Display LCD monocromatico con controllo Touch
- Display digitale della temperatura per il vano frigorifero
- Predisposto per SmartDeviceBox - da ordinare separatamente
- Allarme in caso di innalzamento della temperatura: ottico e acustico
- Allarme porta aperta: ottico e acustico

### Vano frigorifero

- Mensole della controporta in plastica, Portauova
- 4 ripiani GlassLine
- Illuminazione LED su entrambi i lati
- 1 cassetto EasyFresh su binari di scorrimento integrati

### Vano congelatore **E4\*\*\***

- Cella di congelamento 4 stelle, incernieratura delle porte reversibile
- Tempo di conservazione in caso di black-out: 9 ore
- Capacità di congelazione in 24 ore: 2 kg

### Caratteristiche

- Piedini anteriori regolabili in altezza
- Incernieratura delle porte reversibile
- Guarnizione della porta rimovibile

Prezzo consigliato incl. IVA e TRA CHF 1'490.00

Prezzo consigliato excl. IVA e TRA CHF 1'352.35



Dimensioni pannelli decorativi in mm:  
 altezza/larghezza 1206/585,  
 spessore fino a 4 mm.

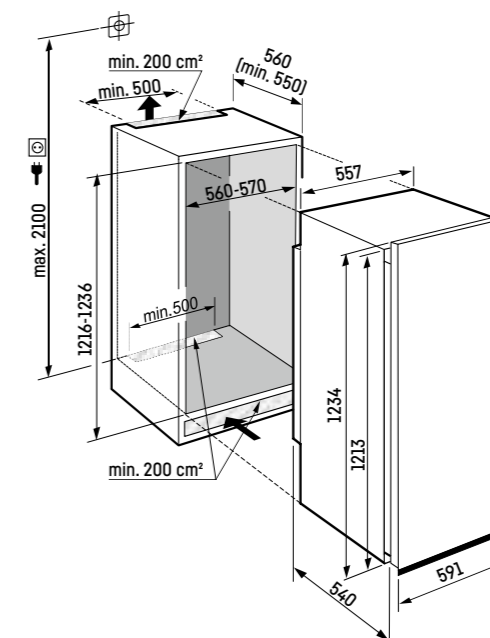

Per la gamma completa delle classi di efficienza si rimanda a pagina 394. Conformemente a (EU) 2017/1369 6a.

## DRe 3901

Pure

A filo superficie / Pannellabile

Classe di efficienza energetica:	<b>E</b> <small>A G</small>
Consumo energetico in 365 giorni / 24 ore:	<b>147 / 0,402 kWh</b>
Volume totale <sup>1</sup> :	<b>117 l</b>
Volume:	Vano frigorifero: <b>101,6 l</b> / Vano congelatore: <b>16 l</b>
Rumorosità (potenza sonora) / Classe di emissione sonora:	<b>35 dB(A) / B, SuperSilent</b>
Classe climatica:	<b>SN-ST (da +10 °C a +38 °C)</b>
Dimensioni di nicchia in cm (A / L / P)	<b>87,4-88 / 56-57 / min. 55</b>



### Controllo

- Display LCD monocromatico con controllo Touch
- Display digitale della temperatura per il vano frigorifero
- Predisposto per SmartDeviceBox - da ordinare separatamente
- Allarme in caso di innalzamento della temperatura: ottico e acustico
- Allarme porta aperta: ottico e acustico

### Vano frigorifero

- Mensole della controporta in plastica, Portauova
- 3 ripiani GlassLine
- Illuminazione LED laterale
- 1 cassetto EasyFresh

### Vano congelatore \*\*\*\*

- Cella di congelamento 4 stelle, incernieratura delle porte reversibile
- Tempo di conservazione in caso di black-out: 9 ore
- Capacità di congelazione in 24 ore: 2 kg

### Caratteristiche

- Piedini anteriori regolabili in altezza
- Incernieratura delle porte reversibile
- Guarnizione della porta rimovibile

Prezzo consigliato incl. IVA e TRA CHF 1'390.00

Prezzo consigliato excl. IVA e TRA CHF 1'259.85



88

Dimensioni pannelli decorativi in mm:  
altezza/larghezza 860/585,  
spessore fino a 4 mm.

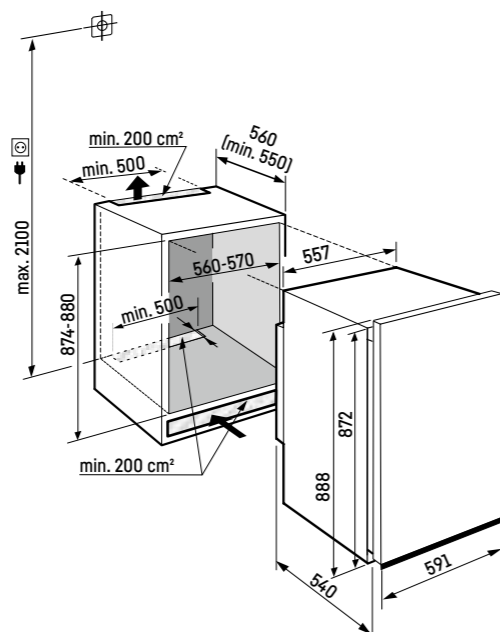

<sup>1</sup> In conformità al regolamento UE 2019/2016, rappresentiamo il volume totale come numero intero (arrotondato) e il volume dello scomparto del congelatore e per gli alimenti freschi con una cifra dopo la virgola.

## DRe 3900

Pure

A filo superficie / Pannellabile

Classe di efficienza energetica:	<b>E</b> <small>A G</small>
Consumo energetico in 365 giorni / 24 ore:	<b>93 / 0,254 kWh</b>
Volume totale <sup>1</sup> :	<b>136 l</b>
Rumorosità (potenza sonora) / Classe di emissione sonora:	<b>35 dB(A) / B, SuperSilent</b>
Classe climatica:	<b>SN-T (da +10 °C a +43 °C)</b>
Dimensioni di nicchia in cm (A / L / P)	<b>87,4-88 / 56-57 / min. 55</b>



### Controllo

- Display LCD monocromatico con controllo Touch
- Display digitale della temperatura
- Predisposto per SmartDeviceBox - da ordinare separatamente
- Allarme in caso di innalzamento della temperatura: ottico e acustico
- Allarme porta aperta: ottico e acustico

### Vano frigorifero

- Mensole della controporta in plastica, Portauova
- 4 ripiani GlassLine
- Illuminazione LED dall'alto
- 1 cassetto EasyFresh

### Caratteristiche

- Piedini anteriori regolabili in altezza
- Incernieratura delle porte reversibile
- Guarnizione della porta rimovibile

Prezzo consigliato incl. IVA e TRA CHF 1'350.00

Prezzo consigliato excl. IVA e TRA CHF 1'222.84



88

Dimensioni pannelli decorativi in mm:  
altezza/larghezza 860/585,  
spessore fino a 4 mm.

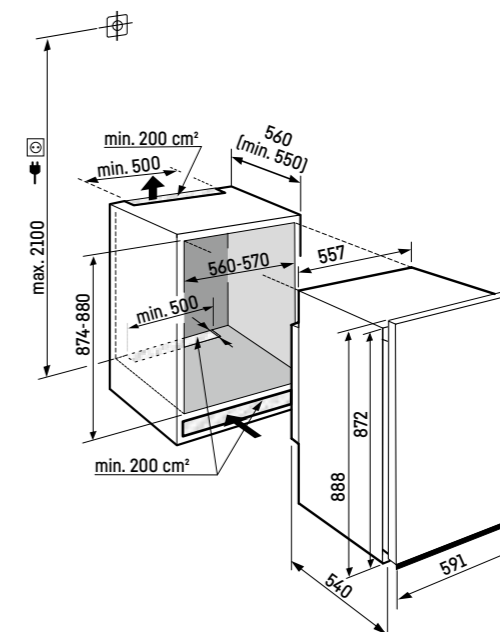

Per la gamma completa delle classi di efficienza si rimanda a pagina 394. Conformemente a (EU) 2017/1369 6a.

## Congelatori Standard EURO 60



SIFNdi 4556 ○ Serie Prime

# Panoramica delle serie



	○ Serie Pure	◇ Serie Plus	◻ Serie Prime	△ Serie Peak
<b>Tecnologia di refrigerazione</b>	SmartFrost			
	NoFrost	NoFrost	NoFrost	NoFrost
<b>Comfort e flessibilità</b>		<b>Smorzatore di chiusura SoftSystem</b>	Smorzatore di chiusura SoftSystem	Smorzatore di chiusura SoftSystem
	Cassetti su ripiano in vetro (nicchia: 72, 88)	Cassetti su ripiano in vetro (nicchia: 72, 88)	Cassetti su ripiano in vetro (nicchia: 88)	
	Cassetti su guide di scorrimento integrate (nicchia: 178)	Cassetti su guide di scorrimento integrate (nicchia: 178)	Cassetti su guide di scorrimento integrate (nicchia: 122, 140)	
				<b>Cassetti su guide telescopiche</b>
		Vaschetta per cubetti di ghiaccio	Vaschetta per cubetti di ghiaccio <b>con coperchio</b>	Vaschetta per cubetti di ghiaccio con coperchio
		<b>Vassoio di congelazione</b>	Vassoio di congelazione	Vassoio di congelazione
			<b>2 accumulatori di freddo</b>	2 accumulatori di freddo
	VarioSpace	VarioSpace	VarioSpace	VarioSpace
<b>Design</b>			<b>Illuminazione</b>	Illuminazione
				<b>Illuminazione IceMaker</b>
	Display touch	Display touch	<b>Display Touch &amp; Swipe</b>	Display Touch & Swipe
<b>Connectivity (SmartDeviceBox)</b>	integrabile	integrabile	integrabile	integrabile o <b>integrato (modelli "i")</b>
<b>Ghiaccio</b>				<b>IceTower</b>

La differenziazione delle dotazioni è ancora più evidente nelle serie superiori.

## Vantaggi per gli accessori



### Vassoio di congelazione

Volete che i vostri frutti di bosco surgelati siano freschi e croccanti dopo lo scongelamento e non una composta? Il vassoio di congelazione è ideale per alimenti così delicati: la frutta e le erbe aromatiche, disposte ben distanziate sulla vaschetta in plastica, congelano rapidamente e non vengono schiacciate. Si può agganciare facilmente il vassoio di congelazione al cassetto del congelatore e rimuoverlo in modo altrettanto pratico.



### Vaschetta per cubetti di ghiaccio con coperchio

Trasportando una vaschetta per cubetti di ghiaccio piena d'acqua verso il frigorifero, si è versata dell'acqua? Grazie alla vaschetta per cubetti di ghiaccio con coperchio, questo non accadrà più in futuro: è sufficiente versare l'acqua nell'apertura; una linea di misurazione indica la quantità ottimale di acqua. In questo modo è facile produrre fino a 32 cubetti di ghiaccio.



### IceTower

Grazie a una capacità di 5,7 kg di cubetti di ghiaccio, IceTower garantisce una disponibilità illimitata di bevande fresche per le feste. La paletta per i cubetti di ghiaccio e il pannello estraibile su guide telescopiche consentono un accesso agevole ai cubetti di ghiaccio. Il cassetto accanto offre spazio per i surgelati.



### SoftSystem

Il SoftSystem, nell'elegante colore bianco, integrato nella porta ammortizza piacevolmente il movimento di chiusura della porta e garantisce una chiusura delicata anche quando la controporta è a pieno carico. La porta si chiude automaticamente a partire da un angolo di apertura di 30°.



### Accumulatore di freddo

Gli accumulatori di freddo sono doppiamente utili: sia nel vano interno che all'esterno. All'interno del congelatore, in caso di interruzione di corrente, contribuiscono a mantenere freddi i prodotti congelati per un determinato periodo. E durante le gite, fungono da borsa termica per cibi e bevande.



### VarioSpace

Si vuole conservare al sicuro una torta gelato a più piani fino alla festa d'estate? Nessun problema per il congelatore Liebherr: sa che a volte si ha semplicemente bisogno di più spazio. Grazie a VarioSpace, basta rimuovere i singoli cassetti del congelatore e i ripiani di vetro intermedi sottostanti ed ecco tanto spazio in più in altezza.



### NoFrost

Per garantire una freschezza a lungo termine, NoFrost offre una potenza di raffreddamento di qualità professionale. Gli alimenti vengono congelati con aria di ricircolo refrigerata e l'umidità dell'aria viene dissipata. In questo modo il vano congelatore resta sempre privo di ghiaccio. Non sarà più necessario sbrinare il congelatore.



### Display Touch & Swipe

Liebherr obbedisce a ogni vostro comando: grazie al display Touch & Swipe, il vostro frigorifero si controlla con comandi semplici e intuitivi. Anche la temperatura si può regolare con la stessa facilità. E quando non si sta operando attivamente sul display? Allora mostra la temperatura attuale.



### Illuminazione LED

L'illuminazione LED è integrata in modo intelligente sopra i cassetti. Offre la migliore visione d'insieme dei prodotti, garantisce il risparmio energetico e dura a lungo.



### AutoDoor

Liebherr lascia libera scelta alla clientela: con AutoDoor, i frigoriferi e i congelatori Liebherr si aprono e si chiudono con bussando sulla porta, tramite app o comando vocale. La perfezione per la cucina senza maniglie. È possibile scegliere l'angolo di apertura e il tempo di chiusura della porta in base alle proprie esigenze. E all'occorrenza, è possibile aprire e chiudere le porte altrettanto facilmente manualmente o con lo smartphone.



### Paletta per cubetti di ghiaccio

Porzionare o trasportare: con la paletta per il ghiaccio Liebherr sono entrambe operazioni facili. Grazie alla punta angolata e all'impugnatura ergonomica, i cubetti di ghiaccio passano rapidamente e facilmente dall'IceTower alle bevande. La robusta paletta per il ghiaccio, realizzata in solida plastica, è bella da vedere anche per la sua superficie satinata in verde ghiacciaio trasparente.



### Guide telescopiche

I cassetti su guide telescopiche sono di ottima qualità ed estremamente scorrevoli, così da essere comodamente utilizzabili anche quando sono pieni e molto pesanti. I cassetti offrono ampie possibilità di conservazione, sono in un unico pezzo e quindi facili da rimuovere e pulire.



SIFNAd 5188 Δ Serie Peak



## SIFNAd 5188 Peak

Cerniere autoportanti / Integrabile

Classe di efficienza energetica:	<b>D</b> <small>A G</small>
Consumo energetico in 365 giorni / 24 ore:	<b>190 / 0,520 kWh</b>
Volume totale <sup>1</sup> :	<b>213 l</b>
Rumorosità (potenza sonora) / Classe di emissione sonora:	<b>33 dB(A) / B, SuperSilent</b>
Classe climatica:	<b>SN-T (da +10 °C a +43 °C)</b>
Dimensioni di nicchia in cm (A / L / P)	<b>177,7-179,3 / 56-57 / min. 55</b>
SIFNAd 5188-001 con incernieratura a destra / SIFNAd 5188-617 con incernieratura a sinistra	

No Frost	Super Frost	LED	Ice Tower	Auto Door	Soft System	Telescopic Rails	Super Silent	Touch & Swipe Display
Vario Space	Smart Device							

### Controllo

- Display a colori TFT da 2,4", elettronica Touch & Swipe
- Display digitale della temperatura
- SmartDeviceBox in dotazione
- Allarme in caso di innalzamento della temperatura: ottico e acustico
- Allarme porta aperta: ottico e acustico

### Vano congelatore **E4** \*\*\*\*

- 8 cassetti, di cui 5 su guide telescopiche, VarioSpace
- IceTower
- IceMaker con connessione fissa all'impianto idrico da 3/4", Illuminazione LED
- Produzione di cubetti di ghiaccio in 24 ore: 0,8 kg
- Comparto per il ghiaccio 5,7 kg
- Illuminazione LED
- Tempo di conservazione in caso di black-out: 9 ore
- Capacità di congelazione in 24 ore: 12 kg
- 1 accumulatore di freddo
- Ripiani in vetro di sicurezza

### Caratteristiche

- Parete laterale riscaldata su entrambi i lati per affiancamento a frigoriferi, congelatori o cantine vini
- Piedini anteriori regolabili in altezza
- Incernieratura delle porte reversibile
- Guarnizione della porta rimovibile

Prezzo consigliato incl. IVA e TRA  
**CHF 4'990.00**  
Prezzo consigliato excl. IVA e TRA  
**CHF 4'590.10**

La cerniera della porta può essere sostituita solo dal servizio clienti Liebherr  
SIFNAd 5188-001 con cerniera a destra / SIFNAd 5188-617 con cerniera sinistra

178

Side by Side



### Peso massimo per anta del mobile:

Scomparto congelatore: 26 kg

### Attenzione:

Apparecchiatura con cerniere autoportanti. La porta del mobile viene montata su quella dell'apparecchiatura. Le cerniere della porta del mobile non sono necessarie.

### Magnetic valve

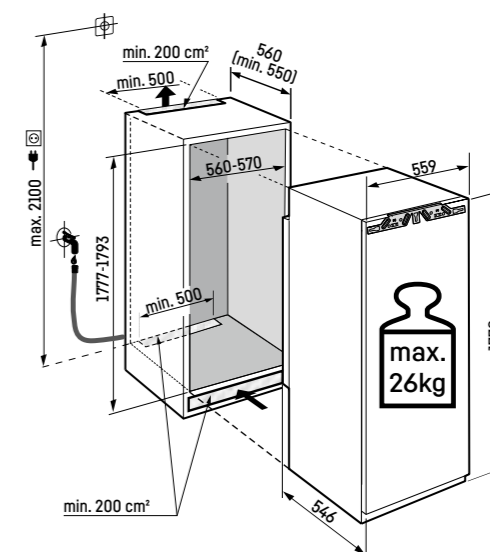
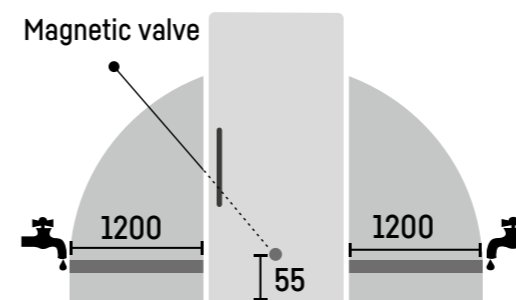

**IceMaker con allacciamento fisso alla rete idrica - attacco (3/4")!**  
Il tubo flessibile di 3 m è disponibile come accessorio (codice 6030 785)

<sup>1</sup> In conformità al regolamento UE 2019/2016, rappresentiamo il volume totale come numero intero (arrotondato) e il volume dello scomparto del congelatore e per gli alimenti freschi con una cifra dopo la virgola. Per la gamma completa delle classi di efficienza si rimanda a pagina 394. Conformemente a (EU) 2017/1369 6a.

## Congelatore integrabile

### Swiss Excellence SIFNbsdi 5188 Peak

178  
Side by Side

Cerniere autoportanti / Integrabile

Classe di efficienza energetica:	<b>D</b>
Consumo energetico in 365 giorni / 24 ore:	<b>190 / 0,520 kWh</b>
Volume totale <sup>1</sup> :	<b>213 l</b>
Rumorosità (potenza sonora) / Classe di emissione sonora:	<b>33 dB(A) / B, SuperSilent</b>
Classe climatica:	<b>SN-T (da +10 °C a +43 °C)</b>
Dimensioni di nicchia in cm (A / L / P)	<b>177,2-178,8 / 56-57 / min. 55</b>

No Frost	Super Frost	LED	Ice Tower	Soft System	Telescopic Rails	Super Silent	Touch & Swipe Display	Vario Space
----------	-------------	-----	-----------	-------------	------------------	--------------	-----------------------	-------------

Smart Device

#### Controllo

- Display a colori TFT da 2,4", elettronica Touch & Swipe
- Display digitale della temperatura
- SmartDeviceBox in dotazione
- Allarme in caso di innalzamento della temperatura: ottico e acustico
- Allarme porta aperta: ottico e acustico

#### Vano congelatore \*\*\*\*

- 8 cassetti, di cui 5 su guide telescopiche, VarioSpace
- IceTower
- IceMaker con connessione fissa all'impianto idrico da 3/4", Illuminazione LED
- Produzione di cubetti di ghiaccio in 24 ore: 0,8 kg
- Comparto per il ghiaccio 5,7 kg
- Illuminazione LED
- Tempo di conservazione in caso di black-out: 9 ore
- Capacità di congelazione in 24 ore: 12 kg
- 1 accumulatore di freddo
- Ripiani in vetro di sicurezza

#### Caratteristiche

- Parete laterale riscaldata su entrambi i lati per affiancamento a frigoriferi, congelatori o cantine vini
- Piedini anteriori regolabili in altezza
- Incernieratura delle porte a sinistra, reversibile
- Guarnizione della porta rimovibile
- Modanature decorative BlackSteel

Prezzo consigliato incl. IVA e TRA CHF 4'090.00

Prezzo consigliato excl. IVA e TRA CHF 3'757.53



#### Peso massimo per anta del mobile:

Scomparto congelatore: 26 kg

#### Attenzione:

Apparecchiatura con cerniere autoportanti. La porta del mobile viene montata su quella dell'apparecchiatura. Le cerniere della porta del mobile non sono necessarie.

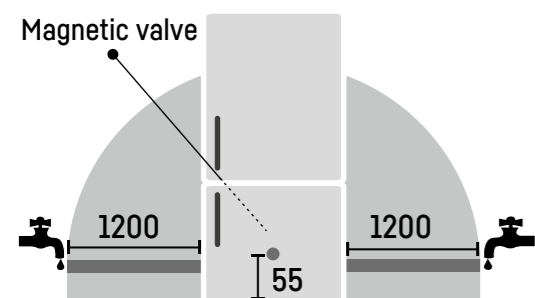

IceMaker con allacciamento fisso alla rete idrica - attacco (3/4")!  
Il tubo flessibile di 3 m è disponibile come accessorio (codice 6030 785)

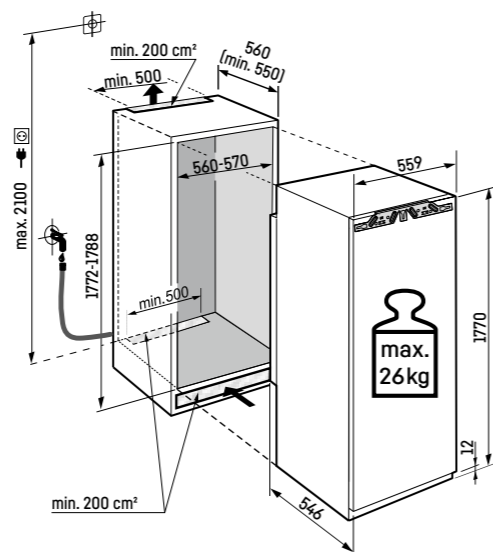

## Congelatore integrabile

### Swiss Excellence SIFNdi 5188 Peak

178  
Side by Side

Cerniere autoportanti / Integrabile

Classe di efficienza energetica:	<b>D</b>
Consumo energetico in 365 giorni / 24 ore:	<b>190 / 0,520 kWh</b>
Volume totale <sup>1</sup> :	<b>213 l</b>
Rumorosità (potenza sonora) / Classe di emissione sonora:	<b>33 dB(A) / B, SuperSilent</b>
Classe climatica:	<b>SN-T (da +10 °C a +43 °C)</b>
Dimensioni di nicchia in cm (A / L / P)	<b>177,2-178,8 / 56-57 / min. 55</b>

No Frost	Super Frost	LED	Ice Tower	Soft System	Telescopic Rails	Super Silent	Touch & Swipe Display	Vario Space
----------	-------------	-----	-----------	-------------	------------------	--------------	-----------------------	-------------

Smart Device

#### Controllo

- Display a colori TFT da 2,4", elettronica Touch & Swipe
- Display digitale della temperatura
- SmartDeviceBox in dotazione
- Allarme in caso di innalzamento della temperatura: ottico e acustico
- Allarme porta aperta: ottico e acustico

#### Vano congelatore \*\*\*\*

- 8 cassetti, di cui 5 su guide telescopiche, VarioSpace
- IceTower
- IceMaker con connessione fissa all'impianto idrico da 3/4", Illuminazione LED
- Produzione di cubetti di ghiaccio in 24 ore: 0,8 kg
- Comparto per il ghiaccio 5,7 kg
- Illuminazione LED
- Tempo di conservazione in caso di black-out: 9 ore
- Capacità di congelazione in 24 ore: 12 kg
- 1 accumulatore di freddo
- Ripiani in vetro di sicurezza

#### Caratteristiche

- Parete laterale riscaldata su entrambi i lati per affiancamento a frigoriferi, congelatori o cantine vini
- Piedini anteriori regolabili in altezza
- Incernieratura delle porte a sinistra, reversibile
- Guarnizione della porta rimovibile

Prezzo consigliato incl. IVA e TRA CHF 3'990.00

Prezzo consigliato excl. IVA e TRA CHF 3'665.03



#### Peso massimo per anta del mobile:

Scomparto congelatore: 26 kg

#### Attenzione:

Apparecchiatura con cerniere autoportanti. La porta del mobile viene montata su quella dell'apparecchiatura. Le cerniere della porta del mobile non sono necessarie.

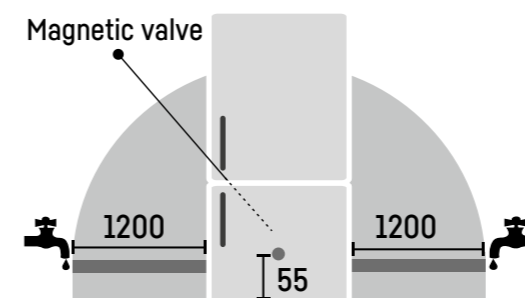

IceMaker con allacciamento fisso alla rete idrica - attacco (3/4")!  
Il tubo flessibile di 3 m è disponibile come accessorio (codice 6030 785)

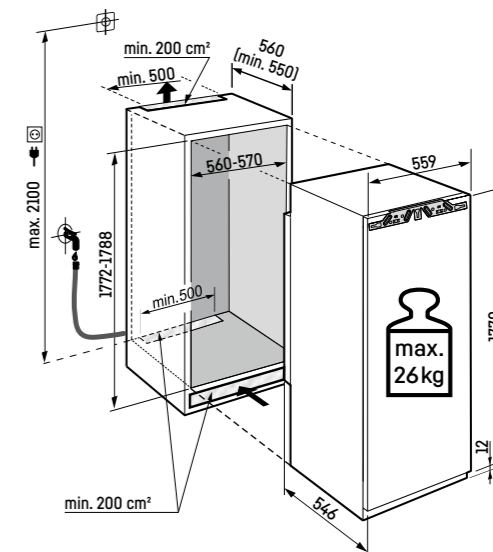

## Congelatore integrabile

### SIFNdi 5178 Peak

178  
Side  
by  
Side

Cerniere autoportanti / Integrabile

Classe di efficienza energetica:	<b>D</b> <small>A B C</small>
Consumo energetico in 365 giorni / 24 ore:	<b>190 / 0,520 kWh</b>
Volume totale <sup>1</sup> :	<b>213 l</b>
Rumorosità (potenza sonora) / Classe di emissione sonora:	<b>33 dB(A) / B, SuperSilent</b>
Classe climatica:	<b>SN-T (da +10 °C a +43 °C)</b>
Dimensioni di nicchia in cm (A / L / P)	<b>177,2-178,8 / 56-57 / min. 55</b>

No Frost	Super Frost	LED	Soft System	Telescopic Rails	Super Silent	Touch & Swipe Display	Vario Space	Smart Device
----------	-------------	-----	-------------	------------------	--------------	-----------------------	-------------	--------------

#### Controllo

- Display a colori TFT da 2,4", elettronica Touch & Swipe
- Display digitale della temperatura
- SmartDeviceBox in dotazione
- Allarme in caso di innalzamento della temperatura: ottico e acustico
- Allarme porta aperta: ottico e acustico

#### Vano congelatore **\*\*\*\***

- 8 cassetti, di cui 6 su guide telescopiche, VarioSpace
- Vassoio per cubetti di ghiaccio con coperchio
- Illuminazione LED
- Tempo di conservazione in caso di black-out: 9 ore
- Capacità di congelazione in 24 ore: 12 kg
- 1 accumulatore di freddo
- Ripiani in vetro di sicurezza

#### Caratteristiche

- Parete laterale riscaldata su entrambi i lati per affiancamento a frigoriferi, congelatori o cantine vini
- Piedini anteriori regolabili in altezza
- Incernieratura delle porte a sinistra, reversibile
- Guarnizione della porta rimovibile

Prezzo consigliato incl. IVA e TRA CHF 2'990.00

Prezzo consigliato excl. IVA e TRA CHF 2'739.96



## Congelatore integrabile

### SIFNSe 5128 Plus

178  
Side  
by  
Side



Porta a traino / Integrabile

Classe di efficienza energetica:	<b>E</b> <small>A B C</small>
Consumo energetico in 365 giorni / 24 ore:	<b>237 / 0,649 kWh</b>
Volume totale <sup>1</sup> :	<b>213 l</b>
Rumorosità (potenza sonora) / Classe di emissione sonora:	<b>33 dB(A) / B, SuperSilent</b>
Classe climatica:	<b>SN-T (da +10 °C a +43 °C)</b>
Dimensioni di nicchia in cm (A / L / P)	<b>177,2-178,8 / 56-57 / min. 55</b>

No Frost	Super Frost	Super Silent	Touch Display	Vario Space	Smart Device Ready
----------	-------------	--------------	---------------	-------------	--------------------

#### Controllo

- Display LCD monocromatico con controllo Touch
- Display digitale della temperatura
- Predisposto per SmartDeviceBox - da ordinare separatamente
- Allarme in caso di innalzamento della temperatura: ottico e acustico
- Allarme porta aperta: ottico e acustico

#### Vano congelatore **\*\*\*\***

- 8 cassetti con guida integrata, VarioSpace
- Vassoio per cubetti di ghiaccio
- Tempo di conservazione in caso di black-out: 9 ore
- Capacità di congelazione in 24 ore: 12 kg

#### Caratteristiche

- Parete laterale riscaldata su entrambi i lati per affiancamento a frigoriferi, congelatori o cantine vini
- Piedini anteriori regolabili in altezza
- Incernieratura delle porte a sinistra, reversibile
- Guarnizione della porta rimovibile

Prezzo consigliato incl. IVA e TRA CHF 2'390.00

Prezzo consigliato excl. IVA e TRA CHF 2'184.92



#### Peso massimo per anta del mobile:

Scoperto congelatore: 26 kg

#### Attenzione:

Apparecchiatura con cerniere autoportanti. La porta del mobile viene montata su quella dell'apparecchiatura. Le cerniere della porta del mobile non sono necessarie.

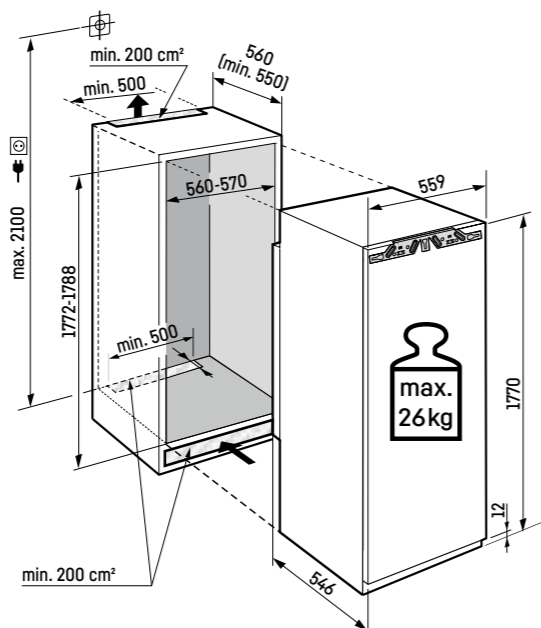

<sup>1</sup> In conformità al regolamento UE 2019/2016, rappresentiamo il volume totale come numero intero (arrotondato) e il volume dello scomparto del congelatore e per gli alimenti freschi con una cifra dopo la virgola.

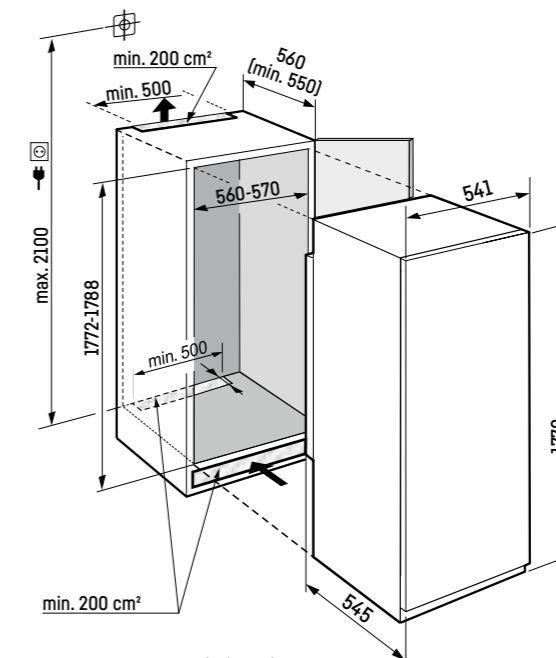

Per la gamma completa delle classi di efficienza si rimanda a pagina 394. Conformemente a (EU) 2017/1369 6a.

## Congelatore integrabile

### SIFNe 5108

Pure

178

Side  
by  
Side

Cerniere autoportanti / Integrabile

Classe di efficienza energetica:	<b>E</b>
Consumo energetico in 365 giorni / 24 ore:	<b>237 / 0,649 kWh</b>
Volume totale <sup>1</sup> :	<b>213 l</b>
Rumorosità (potenza sonora) / Classe di emissione sonora:	<b>33 dB(A) / B, SuperSilent</b>
Classe climatica:	<b>SN-T (da +10 °C a +43 °C)</b>
Dimensioni di nicchia in cm (A / L / P)	<b>177,2-178,8 / 56-57 / min. 55</b>

No Frost	Super Frost	Super Silent	Touch Display	Vario Space	Smart Device Ready
----------	-------------	--------------	---------------	-------------	--------------------

#### Controllo

- Display LCD monocromatico con controllo Touch
- Display digitale della temperatura
- Predisposto per SmartDeviceBox – da ordinare separatamente
- Allarme in caso di innalzamento della temperatura: ottico e acustico
- Allarme porta aperta: ottico e acustico

#### Vano congelatore \*\*\*\*

- 8 cassetti con guida integrata, VarioSpace
- Tempo di conservazione in caso di black-out: 9 ore
- Capacità di congelazione in 24 ore: 12 kg
- Ripiani in vetro di sicurezza

#### Caratteristiche

- Parete laterale riscaldata su entrambi i lati per affiancamento a frigoriferi, congelatori o cantine vini
- Piedini anteriori regolabili in altezza
- Incernieratura delle porte a sinistra, reversibile
- Guarnizione della porta rimovibile

Prezzo consigliato incl. IVA e TRA CHF 2'290.00

Prezzo consigliato excl. IVA e TRA CHF 2'092.41



## Congelatore integrabile

### SIFNdi 4556

Prime



Cerniere autoportanti / Integrabile

Classe di efficienza energetica:	<b>D</b>
Consumo energetico in 365 giorni / 24 ore:	<b>173 / 0,474 kWh</b>
Volume totale <sup>1</sup> :	<b>156 l</b>
Rumorosità (potenza sonora) / Classe di emissione sonora:	<b>34 dB(A) / B, SuperSilent</b>
Classe climatica:	<b>SN-T (da +10 °C a +43 °C)</b>
Dimensioni di nicchia in cm (A / L / P)	<b>139,7-141,3 / 56-57 / min. 55</b>

No Frost	Super Frost	LED	Soft System	Super Silent	Touch & Swipe Display	Vario Space	Smart Device
----------	-------------	-----	-------------	--------------	-----------------------	-------------	--------------

#### Controllo

- Display a colori TFT da 2,4", elettronica Touch & Swipe
- Display digitale della temperatura
- SmartDeviceBox in dotazione
- Allarme in caso di innalzamento della temperatura: ottico e acustico
- Allarme porta aperta: ottico e acustico

#### Vano congelatore \*\*\*\*

- 6 cassetti con guida integrata, VarioSpace
- Vassoio per cubetti di ghiaccio con coperchio
- Illuminazione LED
- Tempo di conservazione in caso di black-out: 10 ore
- Capacità di congelazione in 24 ore: 12 kg
- 1 accumulatore di freddo
- Ripiani in vetro di sicurezza

#### Caratteristiche

- Parete laterale riscaldata su entrambi i lati per affiancamento a frigoriferi, congelatori o cantine vini
- Piedini anteriori regolabili in altezza
- Incernieratura delle porte a sinistra, reversibile
- Guarnizione della porta rimovibile

Prezzo consigliato incl. IVA e TRA CHF 2'590.00

Prezzo consigliato excl. IVA e TRA CHF 2'369.93



#### Peso massimo per anta del mobile:

Scomparto congelatore: 26 kg

#### Attenzione:

Apparecchiatura con cerniere autoportanti. La porta del mobile viene montata su quella dell'apparecchiatura. Le cerniere della porta del mobile non sono necessarie.

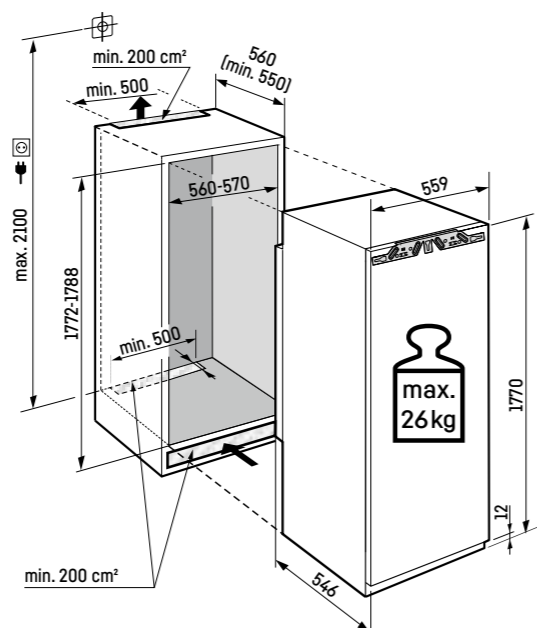

#### Peso massimo per anta del mobile:

Scomparto congelatore: 21 kg

#### Attenzione:

Apparecchiatura con cerniere autoportanti. La porta del mobile viene montata su quella dell'apparecchiatura. Le cerniere della porta del mobile non sono necessarie.

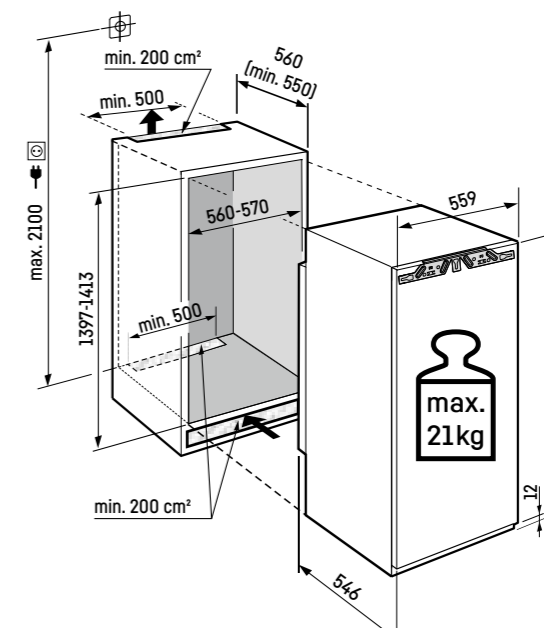

Swiss Excellence **SIFNdi 4155**  
Prime

Cerniere autoportanti / Integrabile

Classe di efficienza energetica:	<b>D</b>
Consumo energetico in 365 giorni / 24 ore:	<b>165 / 0,452 kWh</b>
Volume totale <sup>1</sup> :	<b>129 l</b>
Rumorosità (potenza sonora) / Classe di emissione sonora:	<b>34 dB(A) / B, SuperSilent</b>
Classe climatica:	<b>SN-T (da +10 °C a +43 °C)</b>
Dimensioni di nicchia in cm (A / L / P)	<b>121,6-122,6 / 56-57 / min. 55</b>

- No Frost
- Super Frost
- LED
- Soft System
- Super Silent
- Touch & Swipe Display
- Vario Space
- Smart Device



**Controllo**

- Display a colori TFT da 2,4", elettronica Touch & Swipe
- Display digitale della temperatura
- SmartDeviceBox in dotazione
- Allarme in caso di innalzamento della temperatura: ottico e acustico
- Allarme porta aperta: ottico e acustico

**Vano congelatore** \*\*\*\*

- 5 cassetti con guida integrata, VarioSpace
- Vassoio per cubetti di ghiaccio con coperchio
- Illuminazione LED
- Tempo di conservazione in caso di black-out: 9 ore
- Capacità di congelazione in 24 ore: 12 kg
- 1 accumulatore di freddo
- Ripiani in vetro di sicurezza

**Caratteristiche**

- Parete laterale riscaldata su entrambi i lati per affiancamento a frigoriferi, congelatori o cantine vini
- Piedini anteriori regolabili in altezza
- Incernieratura delle porte a sinistra, reversibile
- Guarnizione della porta rimovibile

Prezzo consigliato incl. IVA e TRA CHF 2'350.00  
Prezzo consigliato excl. IVA e TRA CHF 2'147.91



**Peso massimo per anta del mobile:**

Scomparto congelatore: 19 kg

**Attenzione:**

Apparecchiatura con cerniere autoportanti. La porta del mobile viene montata su quella dell'apparecchiatura. Le cerniere della porta del mobile non sono necessarie.

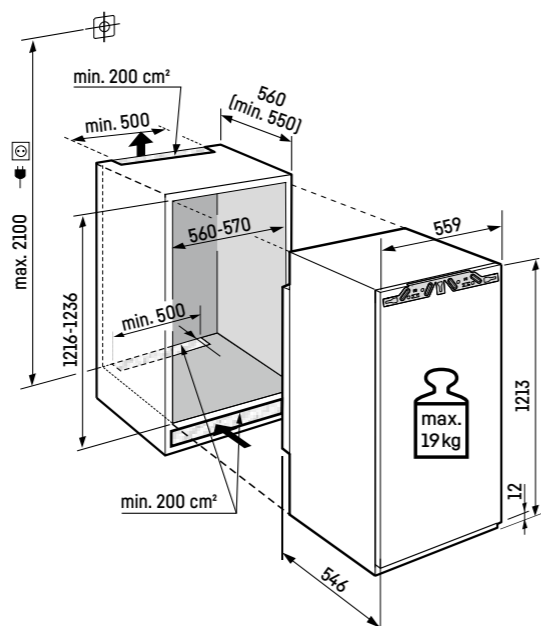

Swiss Excellence **IFNci 3954**  
Prime

Cerniere autoportanti / Integrabile

Classe di efficienza energetica:	<b>C</b>
Consumo energetico in 365 giorni / 24 ore:	<b>122 / 0,334 kWh</b>
Volume totale <sup>1</sup> :	<b>87 l</b>
Rumorosità (potenza sonora) / Classe di emissione sonora:	<b>33 dB(A) / B, SuperSilent</b>
Classe climatica:	<b>SN-T (da +10 °C a +43 °C)</b>
Dimensioni di nicchia in cm (A / L / P)	<b>87,4-89 / 56-57 / min. 55</b>

- No Frost
- Super Frost
- LED
- Soft System
- Super Silent
- Touch & Swipe Display
- Vario Space
- Smart Device



**Controllo**

- Display a colori TFT da 2,4", elettronica Touch & Swipe
- Display digitale della temperatura
- SmartDeviceBox in dotazione
- Allarme in caso di innalzamento della temperatura: ottico e acustico
- Allarme porta aperta: ottico e acustico

**Vano congelatore** \*\*\*\*

- 4 cassetti, VarioSpace
- Vassoio per cubetti di ghiaccio con coperchio
- Illuminazione LED
- Tempo di conservazione in caso di black-out: 10 ore
- Capacità di congelazione in 24 ore: 10 kg
- 1 accumulatore di freddo
- Ripiani in vetro di sicurezza

**Caratteristiche**

- Top riscaldato per composizione Side-by-Side
- Piedini anteriori regolabili in altezza
- Incernieratura delle porte reversibile
- Guarnizione della porta rimovibile

Prezzo consigliato incl. IVA e TRA CHF 1'990.00  
Prezzo consigliato excl. IVA e TRA CHF 1'814.89



**Peso massimo per anta del mobile:**

Scomparto congelatore: 16 kg

**Attenzione:**

Apparecchiatura con cerniere autoportanti. La porta del mobile viene montata su quella dell'apparecchiatura. Le cerniere della porta del mobile non sono necessarie.

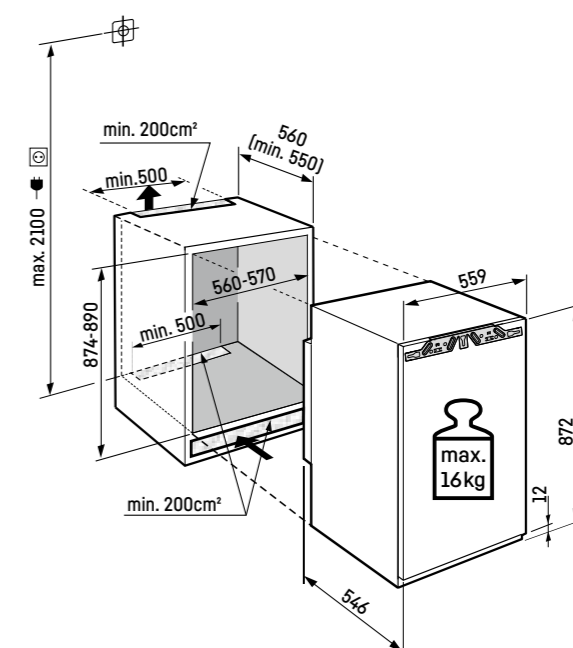

## IFNd 3924 Plus

Cerniere autoportanti / Integrabile

Classe di efficienza energetica:	<b>D</b> <small>A B C D E</small>
Consumo energetico in 365 giorni / 24 ore:	<b>153 / 0,419 kWh</b>
Volume totale <sup>1</sup> :	<b>87 l</b>
Rumorosità (potenza sonora) / Classe di emissione sonora:	<b>34 dB(A) / B, SuperSilent</b>
Classe climatica:	<b>SN-T (da +10 °C a +43 °C)</b>
Dimensioni di nicchia in cm (A / L / P)	<b>87,4-89 / 56-57 / min. 55</b>

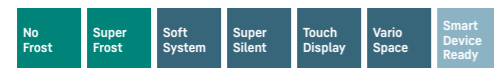

### Controllo

- Display LCD monocromatico con controllo Touch
- Display digitale della temperatura
- Predisposto per SmartDeviceBox - da ordinare separatamente
- Allarme in caso di innalzamento della temperatura: ottico e acustico
- Allarme porta aperta: ottico e acustico

### Vano congelatore **\*\*\*\***

- 4 cassetti, VarioSpace
- Vassoio per cubetti di ghiaccio
- Tempo di conservazione in caso di black-out: 10 ore
- Capacità di congelazione in 24 ore: 10 kg
- Ripiani in vetro di sicurezza

### Caratteristiche

- Top riscaldato per composizione Side-by-Side
- Piedini anteriori regolabili in altezza
- Incernieratura delle porte reversibile
- Guarnizione della porta rimovibile

Prezzo consigliato incl. IVA e TRA CHF 1'890.00

Prezzo consigliato excl. IVA e TRA CHF 1'722.38



### Peso massimo per anta del mobile:

Scomparto congelatore: 16 kg

### Attenzione:

Apparecchiatura con cerniere autoportanti. La porta del mobile viene montata su quella dell'apparecchiatura. Le cerniere della porta del mobile non sono necessarie.

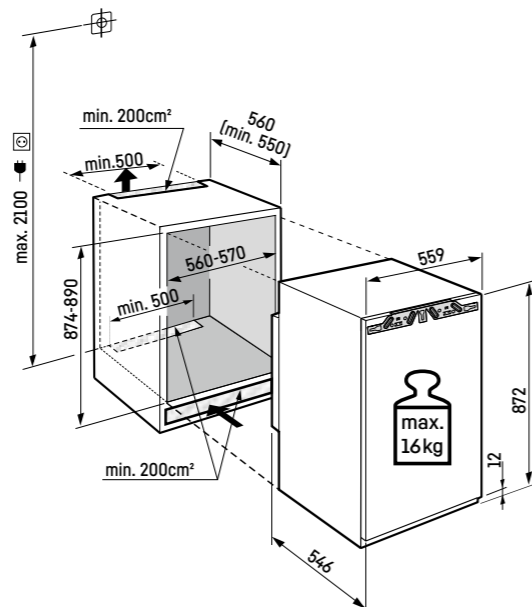

<sup>1</sup> In conformità al regolamento UE 2019/2016, rappresentiamo il volume totale come numero intero (arrotondato) e il volume dello scomparto del congelatore e per gli alimenti freschi con una cifra dopo la virgola.

## IFd 3904 Pure

Cerniere autoportanti / Integrabile

Classe di efficienza energetica:	<b>D</b> <small>A B C D E</small>
Consumo energetico in 365 giorni / 24 ore:	<b>143 / 0,391 kWh</b>
Volume totale <sup>1</sup> :	<b>101 l</b>
Rumorosità (potenza sonora) / Classe di emissione sonora:	<b>33 dB(A) / B, SuperSilent</b>
Classe climatica:	<b>SN-ST (da +10 °C a +38 °C)</b>
Dimensioni di nicchia in cm (A / L / P)	<b>87,4-89 / 56-57 / min. 55</b>

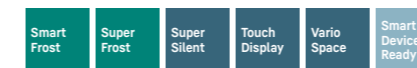

### Controllo

- Display LCD monocromatico con controllo Touch
- Display digitale della temperatura
- Predisposto per SmartDeviceBox - da ordinare separatamente
- Allarme in caso di innalzamento della temperatura: ottico e acustico
- Allarme porta aperta: ottico e acustico

### Vano congelatore **\*\*\*\***

- 4 cassetti, VarioSpace
- Tempo di conservazione in caso di black-out: 10 ore
- Capacità di congelazione in 24 ore: 8 kg
- Ripiani in vetro di sicurezza

### Caratteristiche

- Top riscaldato per composizione Side-by-Side
- Piedini anteriori regolabili in altezza
- Incernieratura delle porte reversibile
- Guarnizione della porta rimovibile

Prezzo consigliato incl. IVA e TRA CHF 1'490.00

Prezzo consigliato excl. IVA e TRA CHF 1'352.35



### Peso massimo per anta del mobile:

Scomparto congelatore: 16 kg

### Attenzione:

Apparecchiatura con cerniere autoportanti. La porta del mobile viene montata su quella dell'apparecchiatura. Le cerniere della porta del mobile non sono necessarie.

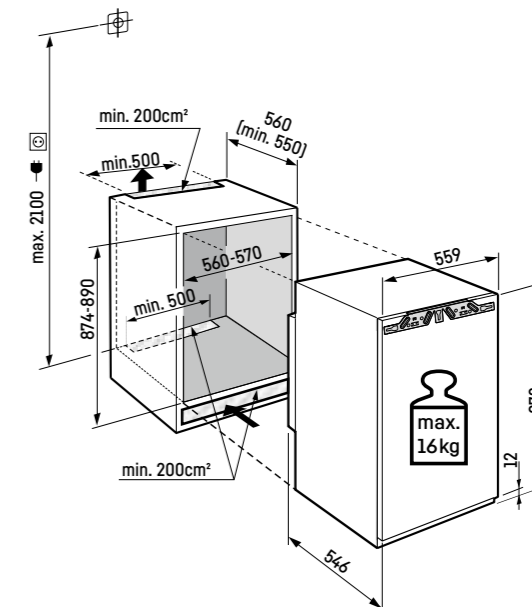

Per la gamma completa delle classi di efficienza si rimanda a pagina 394. Conformemente a (EU) 2017/1369 6a.

## Congelatore integrabile



### IFNbi 3553

Prime

Cerniere autoportanti / Integrabile

Classe di efficienza energetica:



Consumo energetico in 365 giorni / 24 ore: **94 / 0,257 kWh**

Volume totale<sup>1</sup>: **65 l**

Rumorosità (potenza sonora) / Classe di emissione sonora: **33 dB(A) / B, SuperSilent**

Classe climatica: **SN-T (da +10 °C a +43 °C)**

Dimensioni di nicchia in cm (A / L / P) **71,4-73 / 56-57 / min. 55**



#### Controllo

- Display a colori TFT da 2,4", elettronica Touch & Swipe
- Display digitale della temperatura
- SmartDeviceBox in dotazione
- Allarme in caso di innalzamento della temperatura: ottico e acustico
- Allarme porta aperta: ottico e acustico

#### Vano congelatore \*\*\*\*

- 3 cassetti, VarioSpace
- Vassoio per cubetti di ghiaccio con coperchio
- Illuminazione LED
- Tempo di conservazione in caso di black-out: 10 ore
- Capacità di congelazione in 24 ore: 8 kg
- 1 accumulatore di freddo
- Ripiani in vetro di sicurezza

#### Caratteristiche

- Top riscaldato per composizione Side-by-Side
- Piedini anteriori regolabili in altezza
- Incernieratura delle porte reversibile
- Guarnizione della porta rimovibile

Prezzo consigliato incl. IVA e TRA CHF 1'990.00

Prezzo consigliato excl. IVA e TRA CHF 1'814.89



#### Peso massimo per anta del mobile:

Scomparto congelatore: 14 kg

#### Attenzione:

Apparecchiatura con cerniere autoportanti. La porta del mobile viene montata su quella dell'apparecchiatura. Le cerniere della porta del mobile non sono necessarie.

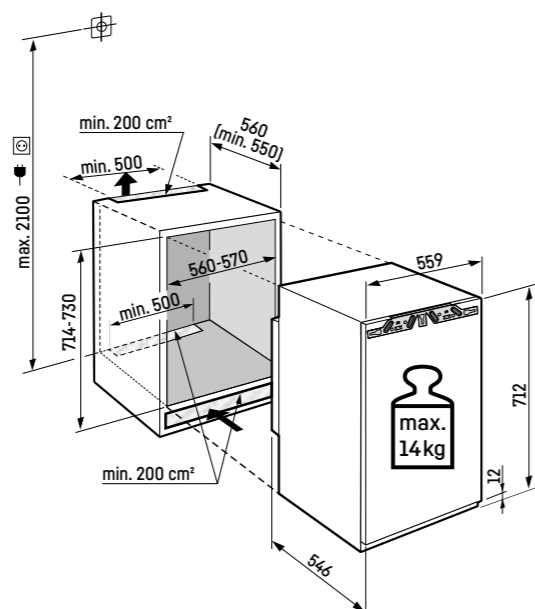

<sup>1</sup> In conformità al regolamento UE 2019/2016, rappresentiamo il volume totale come numero intero (arrotondato) e il volume dello scomparto del congelatore e per gli alimenti freschi con una cifra dopo la virgola.

## Congelatore integrabile

### IFNd 3503

Pure

Cerniere autoportanti / Integrabile

Classe di efficienza energetica:



Consumo energetico in 365 giorni / 24 ore: **148 / 0,405 kWh**

Volume totale<sup>1</sup>: **65 l**

Rumorosità (potenza sonora) / Classe di emissione sonora: **34 dB(A) / B, SuperSilent**

Classe climatica: **SN-T (da +10 °C a +43 °C)**

Dimensioni di nicchia in cm (A / L / P) **71,4-73 / 56-57 / min. 55**



#### Controllo

- Display LCD monocromatico con controllo Touch
- Display digitale della temperatura
- Predisposto per SmartDeviceBox - da ordinare separatamente
- Allarme in caso di innalzamento della temperatura: ottico e acustico
- Allarme porta aperta: ottico e acustico

#### Vano congelatore \*\*\*\*

- 3 cassetti, VarioSpace
- Tempo di conservazione in caso di black-out: 10 ore
- Capacità di congelazione in 24 ore: 8 kg
- Ripiani in vetro di sicurezza

#### Caratteristiche

- Top riscaldato per composizione Side-by-Side
- Piedini anteriori regolabili in altezza
- Incernieratura delle porte reversibile
- Guarnizione della porta rimovibile

Prezzo consigliato incl. IVA e TRA CHF 1'790.00

Prezzo consigliato excl. IVA e TRA CHF 1'629.87



#### Peso massimo per anta del mobile:

Scomparto congelatore: 14 kg

#### Attenzione:

Apparecchiatura con cerniere autoportanti. La porta del mobile viene montata su quella dell'apparecchiatura. Le cerniere della porta del mobile non sono necessarie.

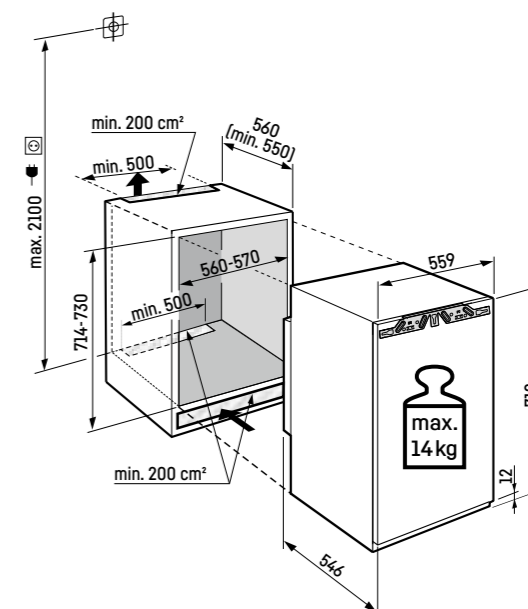

Per la gamma completa delle classi di efficienza si rimanda a pagina 394. Conformemente a (EU) 2017/1369 6a.

## Panoramica assortimento

○ Serie Prime

○ Serie Pure

New

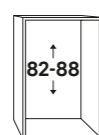
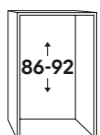

### Frigoriferi per installazione sottopiano

#### Porta fissa

Totalmente BioFresh	SUBa30 375i	167	
EasyFresh	URc 375i	161	URd 365i 165
Carrello estraibile	URPc 375i	160	URPd 365i 164
Frutta/verdura	URc 3700	163	
Vano congelatore 4*	URc 3701	162	

### Congelatori sottopiano

#### Porta fissa

NoFrost	SUFnc 375i	168	
SmartFrost	SUFc 3703	169	

### Maggiore volume di raffreddamento



utilizzando l'esempio di un frigorifero senza scomparto congelatore 4\*

## Apparecchiature sottopiano Standard EURO 60





### Installazione Side-by-Side

Sistemi di refrigerazione personalizzati per la vostra clientela. Combinate a piacere un frigorifero, una cantina vino o un frigorifero BioFresh a piena capienza accanto al congelatore sottopiano. Grazie alla tecnologia Liebherr, il problema della condensa tra le apparecchiature è solo un brutto ricordo.



URd 365i ○ Serie Prime

## Dotazione di serie

	○ Serie Pure	○ Serie Prime
82-88	 <p>URd 3600      URd 3601</p>	 <p>URd 365i      URpd 365i</p>
86-92	 <p>URc 3700      URc 3701</p>	 <p>Ultra Efficient A-30%</p> <p>SUBa 375i      URc 375i      URpc 375i</p> <p>Totalmente BioFresh      EasyFresh</p>
<b>Tecnologia di refrigerazione</b>	Cassetto per frutta e verdura	<b>Cassetto EasyFresh*</b>
		<b>Totalmente BioFresh*</b>
	Filtro FreshAir	Filtro FreshAir
<b>Comfort e flessibilità</b>	Superfici d'appoggio GlassLine	Superfici d'appoggio GlassLine, <b>di cui una divisibile</b>
		<b>Scomparti GlassLine estraibili*</b>
	Divisorio per porta	Divisorio per porta*
	Cassetto universale	Cassetto universale sotto il cassetto EasyFresh
	Cassetto per frutta e verdura	
	Portauova	Portauova <b>variabile</b>
		<b>Burriera</b>
		<b>Smorzatore di chiusura SoftSystem</b>
		<b>Carrello estraibile con SoftTelescopic*</b>
<b>Design</b>	TouchControl con illuminazione LED integrata pannellabile*	<b>Display Touch &amp; Swipe</b> con illuminazione LED
	Compatibile con Side-by-Side*	Compatibile con Side-by-Side*
<b>Connectivity SmartDeviceBox</b>	non integrabile	<b>integrato</b> (modelli "I")
<b>Ghiaccio</b>	Vano congelatore 4 stelle*	

La differenziazione delle dotazioni è ancora più evidente nelle serie **superiori**.

## Vantaggi per gli accessori



### Balconcino ripartito

Massima flessibilità e comfort: I balconcini ripartiti possono essere spostati e regolati in altezza per garantire che bottiglie, bicchieri ecc. possano essere posizionati in modo sicuro, restando al contempo facilmente accessibili.



### Cassetto per frutta e verdura / Cassetto universale

Nel pratico cassetto per frutta e verdura, è possibile conservare i prodotti freschi in maniera chiaramente visibile e ordinata. Nel cassetto universale inferiore trovano spazio a sufficienza i cibi tagliati a pezzetti. Trasparente, spazioso e facile da pulire.

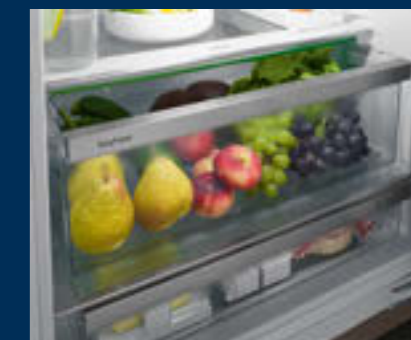

### EasyFresh: la scelta ideale per frutta e verdura

La nostra tecnologia salva-freschezza con umidità dell'aria regolabile, per mantenere frutta e verdura fresche come al mercato, è ora integrata in tutti i frigoriferi da tavolo sottopiano della serie Prime.



### Display Touch & Swipe

Con il display Touch & Swipe, l'uso è particolarmente facile e intuitivo. È possibile selezionare qualsiasi funzione toccando e sfiorando il display.



### Display Touch



Con un leggero tocco del dito, il frigorifero può essere regolato senza alcuno sforzo su 3 °C, 5 °C, 7 °C o 9 °C. Il design sottile e l'integrazione nell'elemento luce massimizzano lo spazio.



### Carrello estraibile

Con guide telescopiche scorrevoli, meccanismo di chiusura automatica e ammortizzazione, raggiungere gli alimenti è un gioco da ragazzi. Tutto è riposto in modo sicuro e perfettamente accessibile sui due piani in vetro completamente estraibili.

## Dotazione di serie

	○ Serie Pure	○ Serie Prime
	 <p><b>SUFc 3703</b></p>	 <p><b>SUFNc 375i</b></p>
<b>Tecnologia di refrigerazione</b>	SmartFrost	NoFrost
<b>Comfort e flessibilità</b>	Cassetti del congelatore con guida integrata	Cassetti del congelatore con guida integrata
	VarioSpace	VarioSpace
	Vaschetta per cubetti di ghiaccio	Vaschetta per cubetti di ghiaccio <b>con coperchio</b>
	4 livelli di impostazione della temperatura (-16/-18/-20/-28 °C)	<b>Regolazione continua della temperatura</b>
	SuperFrost	SuperFrost
	Allarme porta ottico e acustico	Allarme porta ottico e acustico
<b>Design</b>	TouchControl pannellabile*	<b>Display Touch &amp; Swipe con illuminazione LED integrata</b>
	Compatibile con sistema Side-by-Side	Compatibile con sistema Side-by-Side
<b>Connectivity SmartDeviceBox</b>	non integrabile	<b>integrato</b> (modelli "i")

La differenziazione delle dotazioni è ancora più evidente nelle serie **superiori**.

## Vantaggi per gli accessori



### NoFrost

Grazie a NoFrost, non sarà più necessario sbrinare il vano congelatore, con conseguente risparmio di denaro, tempo e fatica.



### SmartDevice

Con la SmartDeviceBox, già integrata nei modelli „i“, è possibile modificare le impostazioni o richiamare i messaggi di stato da remoto tramite smartphone e l'app SmartDevice.

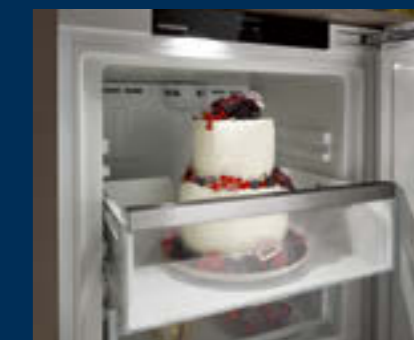

### VarioSpace

I congelatori NoFrost e SmartFrost con VarioSpace offrono cassetti estraibili per conservare in modo flessibile i prodotti surgelati di grandi dimensioni.



### Display Touch & Swipe

L'uso dei nostri modelli Prime è ora particolarmente facile e intuitivo. È possibile selezionare qualsiasi funzione toccando e sfiorando il display. L'illuminazione LED è integrata, minimizzando l'ingombro.



### Possibilità di decorazione

Le apparecchiature pannellabili possono essere adornate con il pannello frontale già fornito, un frontale adatto al design della cucina o, come accessori Liebherr, con un frontale in acciaio inox e maniglie a scelta.



### Installazione Side-by-Side

Sistemi di refrigerazione personalizzati per la vostra clientela. Combinate a piacere un frigorifero, una cantina vino o un frigorifero BioFresh a piena capienza accanto al congelatore sottopiano. Grazie alla tecnologia Liebherr, il problema della condensa tra le apparecchiature è solo un brutto ricordo.

## Frigorifero sottopiano integrabile



### URPc 375i

Prime

Cerniere autoportanti / Integrabile sottopiano

Classe di efficienza energetica:	<b>C</b>
Consumo energetico in 365 giorni / 24 ore:	<b>60 / 0,164 kWh</b>
Volume totale <sup>1</sup> :	<b>133 l</b>
Rumorosità (potenza sonora) / Classe di emissione sonora:	<b>32 dB(A) / B, SuperSilent</b>
Classe climatica:	<b>SN-T (da +10 °C a +43 °C)</b>
Dimensioni di nicchia in cm (A / L / P)	<b>86-92 / 60 / min. 56</b>



#### Controllo

- Display a colori TFT da 2,4", elettronica Touch & Swipe
- Display digitale della temperatura
- SmartDeviceBox in dotazione
- Allarme in caso di innalzamento della temperatura: ottico e acustico
- Allarme porta aperta: ottico e acustico

#### Vano frigorifero

- PowerCooling con filtro FreshAir ai carboni attivi
- 2 ripiani Premium GlassLine, estensibili, Portauova, Vaschetta per il burro
- Portabottiglie integrato nella porta scorrevole
- Illuminazione LED dall'alto

#### Caratteristiche

- Maniglie di trasporto, posteriori
- Piedini anteriori e posteriori regolabili in altezza
- Guide telescopiche
- Guarnizione della porta rimovibile

Prezzo consigliato incl. IVA e TRA CHF 2'990.00

Prezzo consigliato excl. IVA e TRA CHF 2'739.96



86-92



#### Peso massimo per anta del mobile:

Vano frigorifero: 16 kg

#### Attenzione:

Apparecchiatura con cerniere autoportanti. La porta del mobile viene montata su quella dell'apparecchiatura. Le cerniere della porta del mobile non sono necessarie.

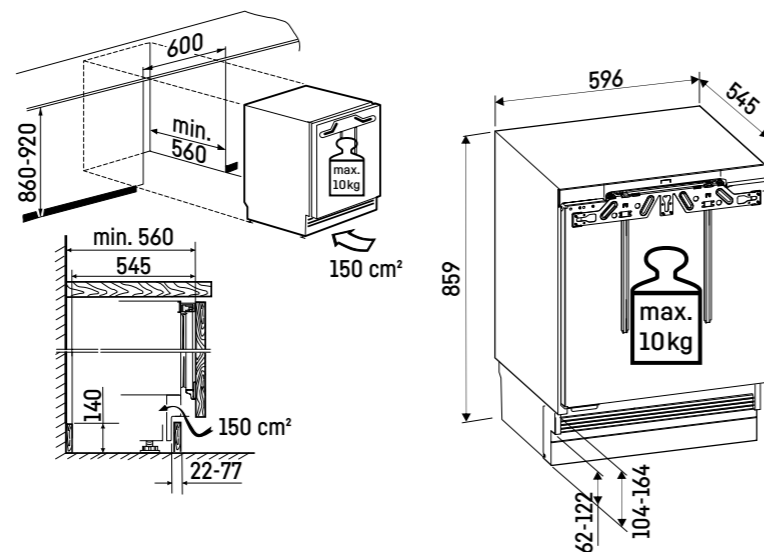

## Frigorifero sottopiano integrabile



### URc 375i

Prime

Cerniere autoportanti / Integrabile sottopiano

Classe di efficienza energetica:	<b>C</b>
Consumo energetico in 365 giorni / 24 ore:	<b>60 / 0,164 kWh</b>
Volume totale <sup>1</sup> :	<b>134 l</b>
Rumorosità (potenza sonora) / Classe di emissione sonora:	<b>32 dB(A) / B, SuperSilent</b>
Classe climatica:	<b>SN-T (da +10 °C a +43 °C)</b>
Dimensioni di nicchia in cm (A / L / P)	<b>86-92 / 60 / min. 56</b>

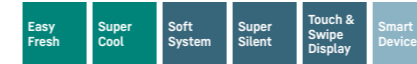

#### Controllo

- Display a colori TFT da 2,4", elettronica Touch & Swipe
- Display digitale della temperatura
- SmartDeviceBox in dotazione
- Allarme in caso di innalzamento della temperatura: ottico e acustico
- Allarme porta aperta: ottico e acustico

#### Vano frigorifero

- PowerCooling con filtro FreshAir ai carboni attivi
- Mensole della controporta in plastica, Portauova, Vaschetta per il burro
- 2 ripiani GlassLine, di cui 1 divisibile e rientrabile
- Illuminazione LED dall'alto
- 1 cassetto EasyFresh
- Cassetto universale

#### Caratteristiche

- Maniglie di trasporto, posteriori
- Piedini anteriori e posteriori regolabili in altezza
- Incernieratura delle porte reversibile
- Guarnizione della porta rimovibile

Prezzo consigliato incl. IVA e TRA CHF 1'990.00

Prezzo consigliato excl. IVA e TRA CHF 1'814.89



86-92



#### Peso massimo per anta del mobile:

Vano frigorifero: 14 kg

#### Attenzione:

Apparecchiatura con cerniere autoportanti. La porta del mobile viene montata su quella dell'apparecchiatura. Le cerniere della porta del mobile non sono necessarie.

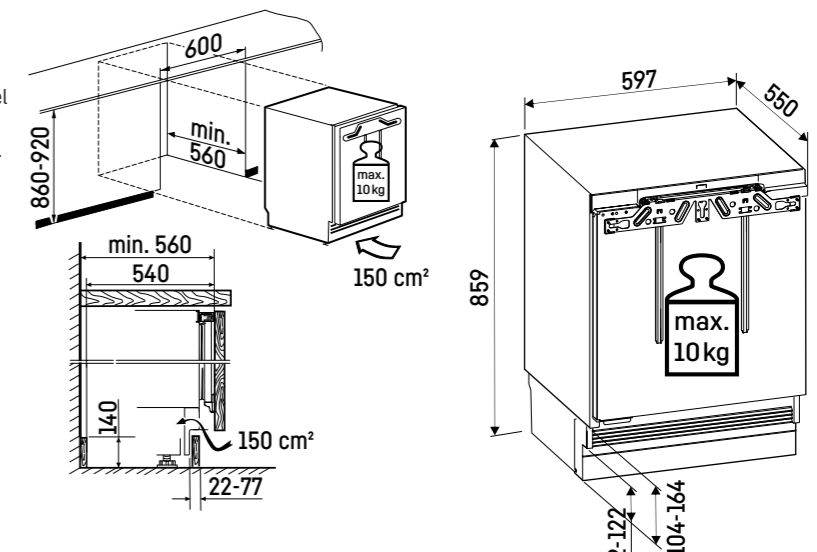

## Frigorifero sottopiano integrabile



### URc 3701

Pure

Cerniere autoportanti / Integrabile sottopiano

Classe di efficienza energetica:	<b>C</b>
Consumo energetico in 365 giorni / 24 ore:	<b>92 / 0,252 kWh</b>
Volume totale <sup>1</sup> :	<b>115 l</b>
Volume:	Vano frigorifero: <b>101 l</b> / Vano congelatore: <b>14 l</b>
Rumorosità (potenza sonora) / Classe di emissione sonora:	<b>34 dB(A) / B, SuperSilent</b>
Classe climatica:	<b>SN-ST (da +10 °C a +38 °C)</b>
Dimensioni di nicchia in cm (A / L / P)	<b>86-92 / 60 / min. 56</b>



#### Controllo

- TouchControl all'interno del vano, elettronica touch
- Display digitale della temperatura
- Allarme in caso di innalzamento della temperatura: ottico e acustico
- Allarme porta aperta: ottico e acustico

#### Vano frigorifero

- Mensole della controporta in plastica, Portauova
- 2 ripiani GlassLine
- Illuminazione LED
- Mezzo cassetto per frutta e verdura
- Cassetto universale

#### Vano congelatore \*\*\*\*

- Cella di congelamento 4 stelle a ribalta
- Tempo di conservazione in caso di black-out: 9 ore
- Capacità di congelazione in 24 ore: 2 kg

#### Caratteristiche

- Maniglie di trasporto, posteriori
- Piedini anteriori e posteriori regolabili in altezza
- Incernieratura delle porte reversibile
- Guarnizione della porta rimovibile

Prezzo consigliato incl. IVA e TRA CHF 1'790.00

Prezzo consigliato excl. IVA e TRA CHF 1'629.87

86-92



#### Peso massimo per anta del mobile:

Vano frigorifero: 10 kg

#### Attenzione:

Apparecchiatura con cerniere autoportanti. La porta del mobile viene montata su quella dell'apparecchiatura. Le cerniere della porta del mobile non sono necessarie.

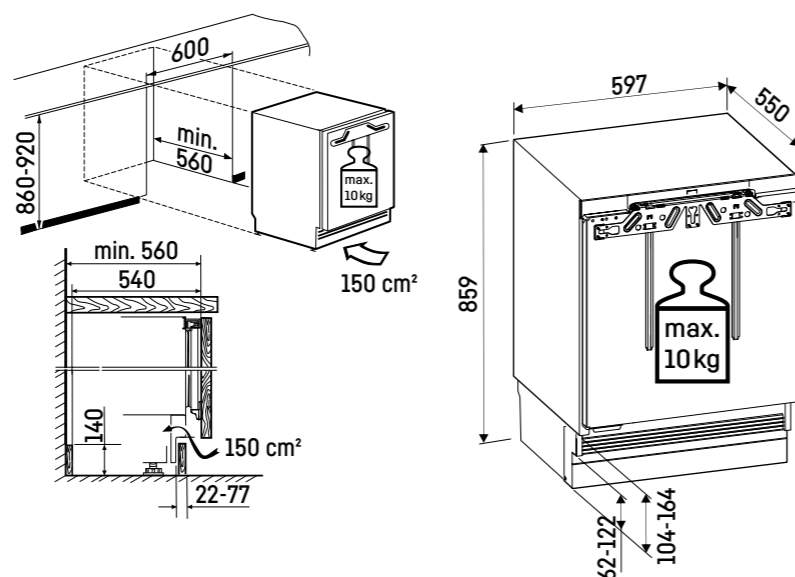

## Frigorifero sottopiano integrabile



### URc 3700

Pure

Cerniere autoportanti / Integrabile sottopiano

Classe di efficienza energetica:	<b>C</b>
Consumo energetico in 365 giorni / 24 ore:	<b>60 / 0,164 kWh</b>
Volume totale <sup>1</sup> :	<b>134 l</b>
Rumorosità (potenza sonora) / Classe di emissione sonora:	<b>34 dB(A) / B, SuperSilent</b>
Classe climatica:	<b>SN-T (da +10 °C a +43 °C)</b>
Dimensioni di nicchia in cm (A / L / P)	<b>86-92 / 60 / min. 56</b>

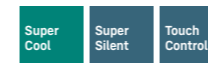

#### Controllo

- TouchControl all'interno del vano, elettronica touch
- Display digitale della temperatura
- Allarme in caso di innalzamento della temperatura: ottico e acustico
- Allarme porta aperta: ottico e acustico

#### Vano frigorifero

- PowerCooling con filtro FreshAir ai carboni attivi
- Mensole della controporta in plastica, Portauova
- 3 ripiani GlassLine
- Illuminazione LED
- Mezzo cassetto per frutta e verdura
- Cassetto universale

#### Caratteristiche

- Maniglie di trasporto, posteriori
- Piedini anteriori e posteriori regolabili in altezza
- Incernieratura delle porte reversibile
- Guarnizione della porta rimovibile

Prezzo consigliato incl. IVA e TRA CHF 1'690.00

Prezzo consigliato excl. IVA e TRA CHF 1'537.37

86-92



#### Peso massimo per anta del mobile:

Vano frigorifero: 10 kg

#### Attenzione:

Apparecchiatura con cerniere autoportanti. La porta del mobile viene montata su quella dell'apparecchiatura. Le cerniere della porta del mobile non sono necessarie.

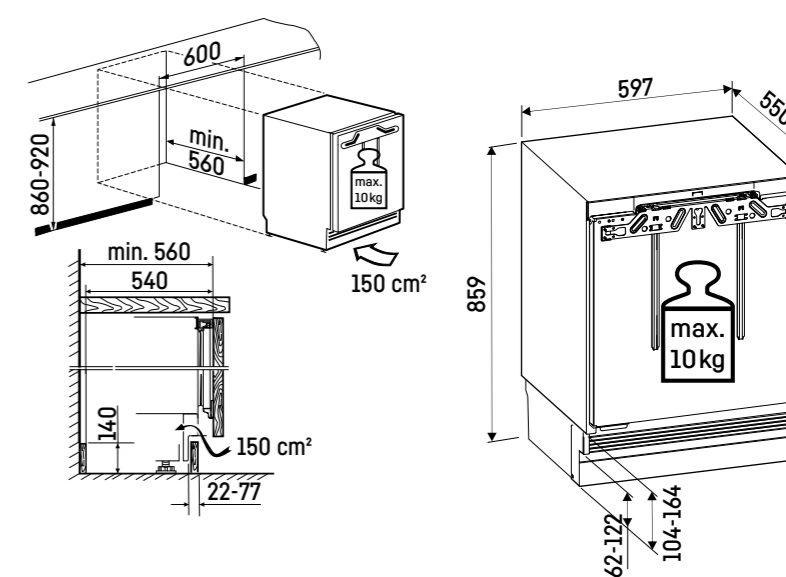

## Frigorifero sottopiano integrabile

### URPd 365i Prime

Cerniere autoportanti / Integrabile sottopiano

Classe di efficienza energetica:	<b>D</b>
Consumo energetico in 365 giorni / 24 ore:	<b>74 / 0,202 kWh</b>
Volume totale <sup>1</sup> :	<b>124 l</b>
Rumorosità (potenza sonora) / Classe di emissione sonora:	<b>32 dB(A) / B, SuperSilent</b>
Classe climatica:	<b>SN-T (da +10 °C a +43 °C)</b>
Dimensioni di nicchia in cm (A / L / P)	<b>82-88 / 60 / min. 56</b>



#### Controllo

- Display a colori TFT da 2,4", elettronica Touch & Swipe
- Display digitale della temperatura
- SmartDeviceBox in dotazione
- Allarme in caso di innalzamento della temperatura: ottico e acustico
- Allarme porta aperta: ottico e acustico

#### Vano frigorifero

- PowerCooling con filtro FreshAir ai carboni attivi
- 2 ripiani Premium GlassLine, estensibili, Portauova, Vaschetta per il burro
- Portabottiglie integrato nella porta scorrevole
- Illuminazione LED dall'alto

#### Caratteristiche

- Maniglie di trasporto, posteriori
- Piedini anteriori e posteriori regolabili in altezza
- Guide telescopiche
- Guarnizione della porta rimovibile

Prezzo consigliato incl. IVA e TRA CHF 2'690.00

Prezzo consigliato excl. IVA e TRA CHF 2'462.44



#### Peso massimo per anta del mobile:

Vano frigorifero: 10 kg

#### Attenzione:

Apparecchiatura con cerniere autoportanti. La porta del mobile viene montata su quella dell'apparecchiatura. Le cerniere della porta del mobile non sono necessarie.

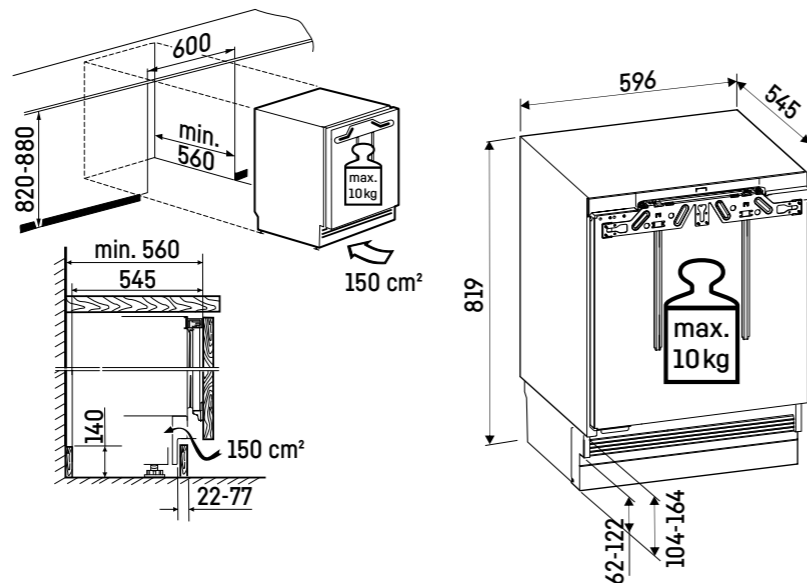

## Frigorifero sottopiano integrabile

### URd 365i Prime

Cerniere autoportanti / Integrabile sottopiano

Classe di efficienza energetica:	<b>D</b>
Consumo energetico in 365 giorni / 24 ore:	<b>74 / 0,202 kWh</b>
Volume totale <sup>1</sup> :	<b>125 l</b>
Rumorosità (potenza sonora) / Classe di emissione sonora:	<b>33 dB(A) / B, SuperSilent</b>
Classe climatica:	<b>SN-T (da +10 °C a +43 °C)</b>
Dimensioni di nicchia in cm (A / L / P)	<b>82-88 / 60 / min. 56</b>

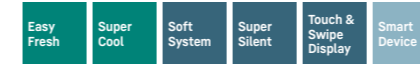

#### Controllo

- Display a colori TFT da 2,4", elettronica Touch & Swipe
- Display digitale della temperatura
- SmartDeviceBox in dotazione
- Allarme in caso di innalzamento della temperatura: ottico e acustico
- Allarme porta aperta: ottico e acustico

#### Vano frigorifero

- PowerCooling con filtro FreshAir ai carboni attivi
- Mensole della controporta in plastica, Portauova, Vaschetta per il burro
- 2 ripiani GlassLine, di cui 1 divisibile e rientrabile
- Illuminazione LED dall'alto
- 1 cassetto EasyFresh
- Cassetto universale

#### Caratteristiche

- Maniglie di trasporto, posteriori
- Piedini anteriori e posteriori regolabili in altezza
- Incernieratura delle porte reversibile
- Guarnizione della porta rimovibile

Prezzo consigliato incl. IVA e TRA CHF 1'750.00

Prezzo consigliato excl. IVA e TRA CHF 1'592.87



#### Peso massimo per anta del mobile:

Vano frigorifero: 10 kg

#### Attenzione:

Apparecchiatura con cerniere autoportanti. La porta del mobile viene montata su quella dell'apparecchiatura. Le cerniere della porta del mobile non sono necessarie.

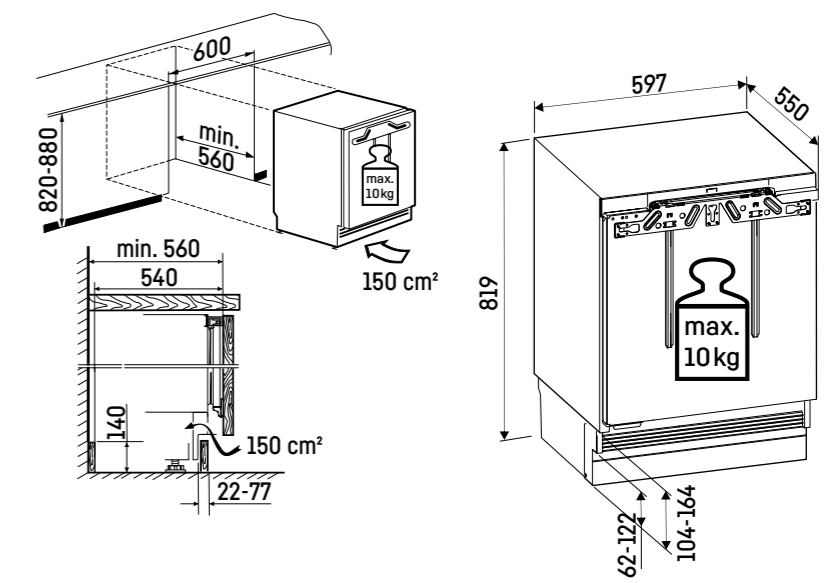



## SUBa30 375i

Prime

Cerniere autoportanti / Integrabile sottopiano

Classe di efficienza energetica:	A G
Consumo energetico in 365 giorni / 24 ore:	44 / 0,120 kWh
Volume totale <sup>1</sup> :	80 l
Rumorosità (potenza sonora) / Classe di emissione sonora:	33 dB(A) / B, SuperSilent
Classe climatica:	SN-T (da +10 °C a +43 °C)
Dimensioni di nicchia in cm (A/L/P)	86-92 / 60 / min. 56



### Controllo

- Display a colori TFT da 2,4", elettronica Touch & Swipe
- Display digitale della temperatura
- SmartDeviceBox in dotazione
- Allarme in caso di innalzamento della temperatura: ottico e acustico
- Allarme porta aperta: ottico e acustico

### Vano BioFresh

- PowerCooling
- Illuminazione LED del vano BioFresh
- 3 cassette BioFresh

### Caratteristiche

- Parete laterale riscaldata su entrambi i lati per affiancamento a frigoriferi, congelatori o cantine vini
- Maniglie di trasporto, posteriori
- Piedini anteriori e posteriori regolabili in altezza
- Incernieratura delle porte reversibile
- Guarnizione della porta rimovibile

Prezzo consigliato incl. IVA e TRA CHF 1'890.00

Prezzo consigliato excl. IVA e TRA CHF 1'722.38

86-92  
Side  
by  
Side



SUBa30 375i © Serie Prime

### Peso massimo per anta del mobile:

Vano frigorifero: 10 kg

### Attenzione:

Apparecchiatura con cerniere autoportanti. La porta del mobile viene montata su quella dell'apparecchiatura. Le cerniere della porta del mobile non sono necessarie.

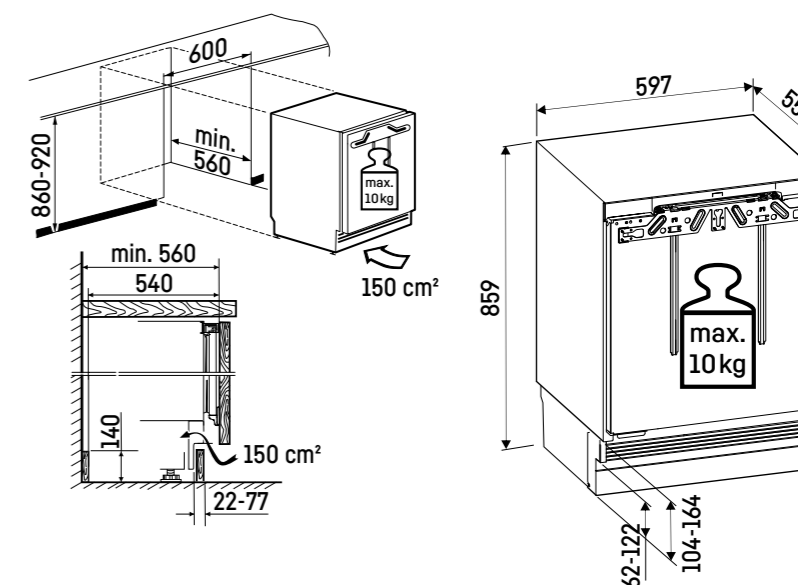

<sup>1</sup> In conformità al regolamento UE 2019/2016, rappresentiamo il volume totale come numero intero (arrotondato) e il volume dello scomparto del congelatore e per gli alimenti freschi con una cifra dopo la virgola. Per la gamma completa delle classi di efficienza si rimanda a pagina 394. Conformemente a (EU) 2017/1369 6a.

## Congelatore sottopiano integrabile

### Swiss Excellence **SUFNc 375i** Prime

Cerniere autoportanti / Integrabile sottopiano

Classe di efficienza energetica:	<b>C</b>
Consumo energetico in 365 giorni / 24 ore:	<b>121 / 0,331 kWh</b>
Volume totale <sup>1</sup> :	<b>80 l</b>
Rumorosità (potenza sonora) / Classe di emissione sonora:	<b>32 dB(A) / B, SuperSilent</b>
Classe climatica:	<b>SN-T (da +10 °C a +43 °C)</b>
Dimensioni di nicchia in cm (A / L / P)	<b>86-92 / 60 / min. 56</b>

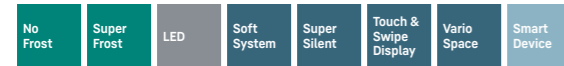

#### Controllo

- Display a colori TFT da 2,4", elettronica Touch & Swipe
- Display digitale della temperatura
- SmartDeviceBox in dotazione
- Allarme in caso di innalzamento della temperatura: ottico e acustico
- Allarme porta aperta: ottico e acustico

#### Vano congelatore \*\*\*\*

- 3 cassetti con guida integrata, VarioSpace
- Vassoio per cubetti di ghiaccio con coperchio
- Illuminazione LED
- Tempo di conservazione in caso di black-out: 12,4 ore
- Capacità di congelazione in 24 ore: 9,7 kg

#### Caratteristiche

- Parete laterale riscaldata su entrambi i lati per affiancamento a frigoriferi, congelatori o cantine vini
- Maniglie di trasporto, posteriori
- Piedini anteriori e posteriori regolabili in altezza
- Incernieratura delle porte reversibile
- Guarnizione della porta rimovibile

Prezzo consigliato incl. IVA e TRA CHF 1'990.00

Prezzo consigliato excl. IVA e TRA CHF 1'814.89



#### Peso massimo per anta del mobile:

Vano congelatore: 10 kg

#### Attenzione:

Apparecchiatura con cerniere autoportanti. La porta del mobile viene montata su quella dell'apparecchiatura. Le cerniere della porta del mobile non sono necessarie.

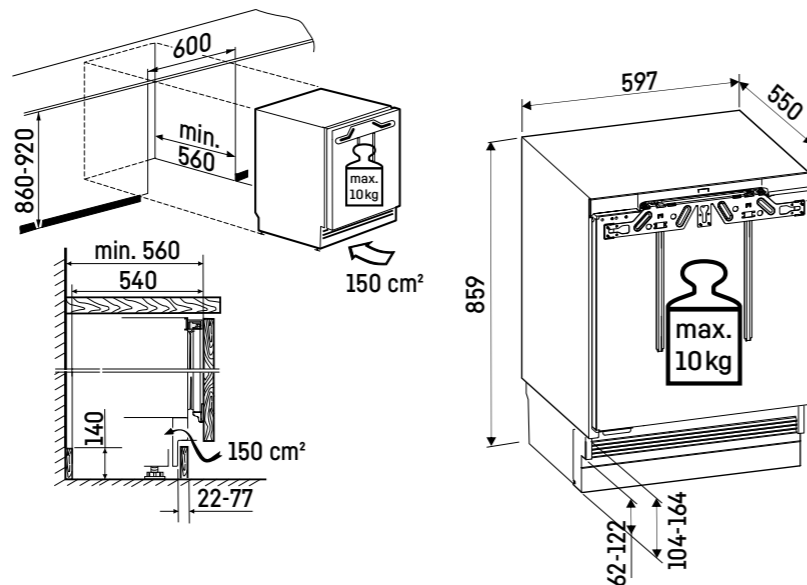

## Congelatore sottopiano integrabile

### Swiss Excellence **SUFc 3703** Pure

Cerniere autoportanti / Integrabile sottopiano

Classe di efficienza energetica:	<b>C</b>
Consumo energetico in 365 giorni / 24 ore:	<b>113 / 0,309 kWh</b>
Volume totale <sup>1</sup> :	<b>94 l</b>
Rumorosità (potenza sonora) / Classe di emissione sonora:	<b>34 dB(A) / B, SuperSilent</b>
Classe climatica:	<b>SN-T (da +10 °C a +43 °C)</b>
Dimensioni di nicchia in cm (A / L / P)	<b>86-92 / 60 / min. 56</b>



#### Controllo

- TouchControl all'interno del vano, elettronica touch
- Display digitale della temperatura
- Allarme in caso di innalzamento della temperatura: acustico
- Allarme porta aperta: ottico e acustico

#### Vano congelatore \*\*\*\*

- 3 cassetti con guida integrata, VarioSpace
- Vassoio per cubetti di ghiaccio
- Tempo di conservazione in caso di black-out: 17,5 ore
- Capacità di congelazione in 24 ore: 7,2 kg

#### Caratteristiche

- Parete laterale riscaldata su entrambi i lati per affiancamento a frigoriferi, congelatori o cantine vini
- Maniglie di trasporto, posteriori
- Piedini anteriori e posteriori regolabili in altezza
- Incernieratura delle porte reversibile
- Guarnizione della porta rimovibile

Prezzo consigliato incl. IVA e TRA CHF 1'790.00

Prezzo consigliato excl. IVA e TRA CHF 1'629.87



#### Peso massimo per anta del mobile:

Vano congelatore: 10 kg

#### Attenzione:

Apparecchiatura con cerniere autoportanti. La porta del mobile viene montata su quella dell'apparecchiatura. Le cerniere della porta del mobile non sono necessarie.

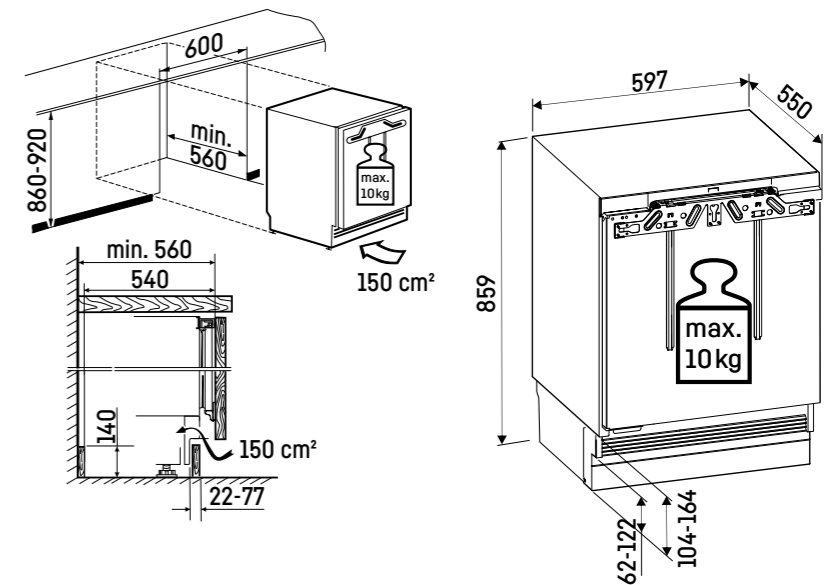

## Frigoriferi Standard SMS 55



IKBc 3454 Premium



Standard SMS

## Vantaggi per gli accessori



### Strisce LED verticali

La gamma di categoria superiore dotata di BioFresh offre due colonne luminose LED integrate a destra e a sinistra per un'illuminazione uniforme del vano frigorifero. L'intensità della luce aumenta dolcemente all'apertura. La finitura satinata della copertura della luce crea un'atmosfera elegante. Allo stesso tempo, le colonne luminose consentono una regolazione variabile dei ripiani in vetro.



### Elettronica di categoria superiore

L'elegante sistema di controllo dell'elettronica di categoria superiore assicura che la temperatura selezionata venga mantenuta con precisione. Toccando leggermente il pannello touch è possibile modificare comodamente tutte le funzioni. È possibile leggere la temperatura nel MagicEye tramite l'indicazione numerica sul display LC.



### Cestello per le bottiglie

Il vano portabottiglie è composto da due cestelli rimovibili con divisori e spazio per riporre altre confezioni di bevande. I cestelli possono contenere 6 bottiglie (1,5 litri) ciascuno. Soppoortano un carico massimo di circa 20 kg. I cestelli sono posizionati comodamente su un carrello con meccanismo di chiusura automatica e sistema di chiusura ammortizzata SoftTeleskopic per risparmiare spazio.



### VarioSafe

Il cassetto VarioSafe presente sui modelli di categoria superiore BioFresh offre una visione d'insieme e garantisce l'ordine. Lo spazio ideale per alimenti e confezioni di piccole dimensioni, tubetti e vasetti. Il cassetto è regolabile in altezza e può essere collocato in diversi punti sulla colonna luminosa.



### GlassLine Premium

GlassLine Premium convince per il suo design elegante e l'uso di materiali di alta qualità. I balconcini della controporta hanno una base in vetro satinato, fianchi in plastica perfettamente sagomati, profili in acciaio inox e portabottiglie. La dotazione è completata dalle due VarioBox rimovibili e trasparenti con coperchio.



### GlassLine

Comfort GlassLine convince per l'alta qualità delle finiture in vetro della controporta. I piani di appoggio per scatolette e bottiglie hanno una base in vetro di sicurezza satinato e un elegante bordo in plastica con portabottiglie regolabile.



### Cassetto BioFresh a estrazione completa con SoftTeleskopic

Tutte le apparecchiature BioFresh di categoria superiore sono dotate di cassette BioFresh a estrazione totale e SoftTeleskopic, il meccanismo di chiusura automatica con ammortizzazione dolce, che rende l'uso quotidiano pratico, sicuro e comodo. I cassette sono completamente estraibili e rimovibili anche quando la porta è aperta con un angolo di 90°.



### Sistema PowerCooling

Il potente sistema PowerCooling garantisce il raffreddamento rapido dei prodotti appena messi in frigorifero e una temperatura di refrigerazione omogenea in tutto il vano interno. Un interruttore a contatto con la porta spegne la ventola quando si apre la porta così da risparmiare preziosa energia.



### SmartFrost

con SmartFrost si riduce notevolmente la formazione di brina nel vano interno e sui prodotti surgelati. In questo modo, non si deve più sbrinare così frequentemente. Le pareti interne sono lisce e quindi particolarmente facili da pulire.



### SoftSystem

Il SoftSystem, nell'elegante colore bianco, in tinta con la porta interna, integrato nella porta ammortizza piacevolmente il movimento di chiusura della porta e garantisce una chiusura delicata anche quando la controporta è a pieno carico. La porta si chiude automaticamente a partire da un angolo di apertura di 30°.



### Elettronica Comfort

L'elettronica Comfort, organizzata in modo chiaro, garantisce il mantenimento preciso della temperatura selezionata. Le impostazioni possono essere effettuate comodamente tramite i pulsanti. È possibile leggere la temperatura del vano frigorifero nel MagicEye tramite l'indicazione numerica sul display LC.



### Cassetto per frutta e verdura

Le apparecchiature di categoria superiore sono dotate di un ampio cassetto per frutta e verdura completamente trasparente su guide telescopiche di alta qualità estremamente scorrevoli che rendono l'uso quotidiano comodo, pratico e piacevole.

## Frigo-congelatore combinato integrabile



### ICPc 3456 Premium

14/6

Cerniere autoportanti / Integrabile

Classe di efficienza energetica:	<b>E</b>
Consumo energetico in 365 giorni / 24 ore:	<b>222 / 0,608 kWh</b>
Volume totale <sup>1</sup> :	<b>294 l</b>
Volume:	Vano frigorifero: <b>219,7 l</b> / Vano congelatore: <b>75 l</b>
Rumorosità (potenza sonora) / Classe di emissione sonora:	<b>32 dB(A) / B, SuperSilent</b>
Classe climatica:	<b>SN-T (da +10 °C a +43 °C)</b>
Dimensioni di nicchia in cm (A / L / P)	<b>177,8-178,8 / 55 / min. 60,5</b>



#### Controllo

- Comando MagicEye, controllo ElectronicTouch a sfioramento
- Display digitale della temperatura per il vano frigorifero e il vano congelatore
- FrostControl
- Allarme in caso di innalzamento della temperatura: ottico e acustico
- Allarme porta aperta: ottico e acustico

#### Vano frigorifero

- PowerCooling
- Allestimento Comfort GlassLine, VarioBoxes, Portauova
- 5 ripiani GlassLine, di cui 1 divisibile e rientrabile
- VarioSafe
- Illuminazione LED
- 1 ampio cassetto per frutta e verdura su guide telescopiche con illuminazione LED

#### Vano congelatore \*\*\*\*

- 3 cassetti, VarioSpace
- Vassoio per cubetti di ghiaccio
- Illuminazione LED
- Tempo di conservazione in caso di black-out: 12 ore
- Capacità di congelazione in 24 ore: 6 kg
- 2 accumulatori di freddo
- Ripiani in vetro di sicurezza

#### Caratteristiche

- Incernieratura delle porte a sinistra e a destra, reversibile

Prezzo consigliato incl. IVA e TRA CHF 2'990.00

Prezzo consigliato excl. IVA e TRA CHF 2'739.96



#### Attenzione:

Apparecchiatura con cerniere autoportanti. La porta del mobile viene montata su quella dell'apparecchiatura. Le cerniere della porta del mobile non sono necessarie.

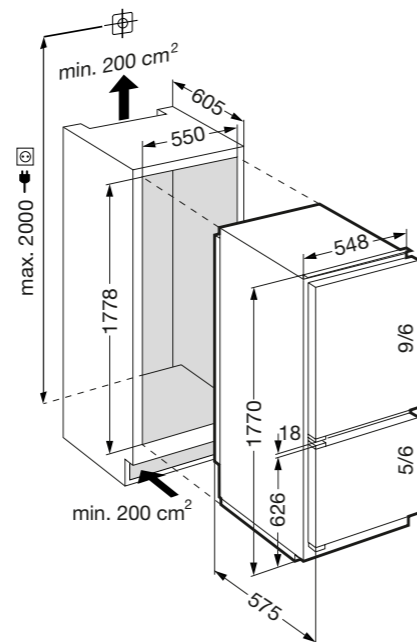

## Frigorifero integrabile



### IKBc 3454 Premium

14/6

Cerniere autoportanti / Integrabile

Classe di efficienza energetica:	<b>E</b>
Consumo energetico in 365 giorni / 24 ore:	<b>206 / 0,564 kWh</b>
Volume totale <sup>1</sup> :	<b>304 l</b>
Volume:	Vano frigorifero: <b>178,5 l</b> / Vano BioFresh: <b>96,3 l</b> / Vano congelatore: <b>30 l</b>
Rumorosità (potenza sonora) / Classe di emissione sonora:	<b>32 dB(A) / B, SuperSilent</b>
Classe climatica:	<b>SN-ST (da +10 °C a +38 °C)</b>
Dimensioni di nicchia in cm (A / L / P)	<b>177,8 / 55 / min. 60,5</b>



#### Controllo

- Comando MagicEye, controllo ElectronicTouch a sfioramento
- Display digitale della temperatura per il vano frigorifero
- Allarme porta aperta: ottico e acustico

#### Vano frigorifero e vano BioFresh

- PowerCooling
- Allestimento Comfort GlassLine, VarioBoxes, Portauova
- 3 ripiani GlassLine, di cui 1 divisibile e rientrabile
- VarioSafe
- Illuminazione LED
- Illuminazione LED del vano BioFresh
- 3 cassetti BioFresh con SoftTelescopic, di cui 2 regolabili HydroSafe o DrySafe

#### Vano congelatore \*\*\*\*

- Cella di congelamento 4 stelle
- Vassoio per cubetti di ghiaccio
- Tempo di conservazione in caso di black-out: 13 ore
- Capacità di congelazione in 24 ore: 3,1 kg

#### Caratteristiche

- Incernieratura delle porte reversibile

Prezzo consigliato incl. IVA e TRA CHF 2'990.00

Prezzo consigliato excl. IVA e TRA CHF 2'739.96



#### Attenzione:

Apparecchiatura con cerniere autoportanti. La porta del mobile viene montata su quella dell'apparecchiatura. Le cerniere della porta del mobile non sono necessarie.

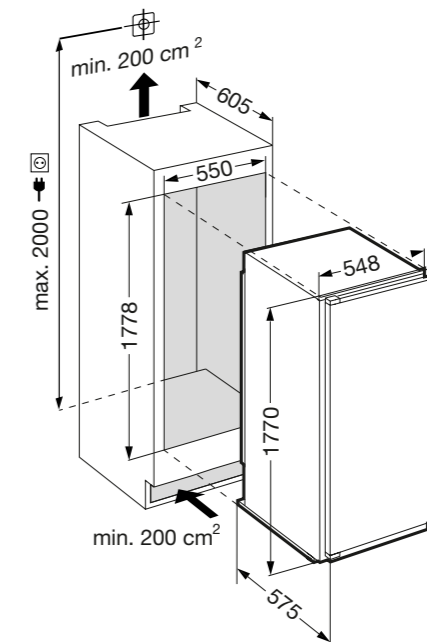

## Frigo-congelatori combinati pannellabili



### ECc 3456 Premium

14/6

- / Pannellabile

Classe di efficienza energetica:	<b>E</b> <small>A G</small>
Consumo energetico in 365 giorni / 24 ore:	<b>222 / 0,608 kWh</b>
Volume totale <sup>1</sup> :	<b>294 l</b>
Volume:	Vano frigorifero: <b>219,7 l</b> / Vano congelatore: <b>75 l</b>
Rumorosità (potenza sonora) / Classe di emissione sonora:	<b>32 dB(A) / B, SuperSilent</b>
Classe climatica:	<b>SN-T (da +10 °C a +43 °C)</b>
Dimensioni di nicchia in cm (A / L / P)	<b>177,8 / 55 / min. 60,5</b>



#### Controllo

- Comando MagicEye, controllo ElectronicTouch a sfioramento
- Display digitale della temperatura per il vano frigorifero e il vano congelatore
- FrostControl
- Allarme in caso di innalzamento della temperatura: ottico e acustico
- Allarme porta aperta: ottico e acustico

#### Vano frigorifero

- PowerCooling
- Allestimento Comfort GlassLine, VarioBoxes, Portauova
- 6 ripiani GlassLine, di cui 1 divisibile e rientrabile
- Illuminazione LED
- 1 ampio cassetto per frutta e verdura su guide telescopiche con illuminazione LED

#### Vano congelatore \*\*\*\*

- 3 cassette, VarioSpace
- Vassoio per cubetti di ghiaccio
- Illuminazione LED
- Tempo di conservazione in caso di black-out: 12 ore
- Capacità di congelazione in 24 ore: 5 kg
- 2 accumulatori di freddo
- Ripiani in vetro di sicurezza

#### Caratteristiche

- Incernieratura delle porte a sinistra e a destra, reversibile

Prezzo consigliato incl. IVA e TRA CHF 2'990.00

Prezzo consigliato excl. IVA e TRA CHF 2'739.96



Dimensioni pannelli decorativi in mm:  
altezza/larghezza scomparto frigorifero 1098/535,  
altezza/larghezza scomparto congelatore 602/535,  
spessore fino a 4 mm.

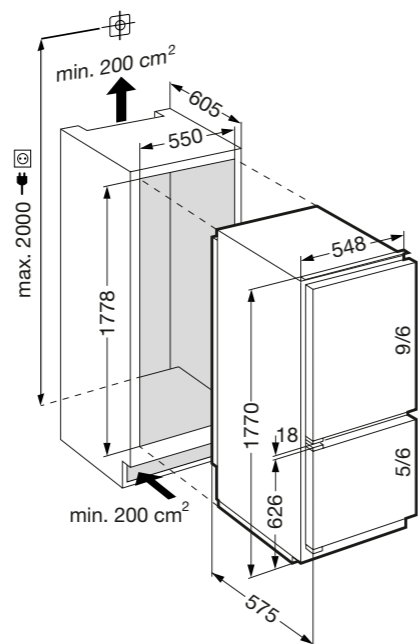

<sup>1</sup> In conformità al regolamento UE 2019/2016, rappresentiamo il volume totale come numero intero (arrotondato) e il volume dello scomparto del congelatore e per gli alimenti freschi con una cifra dopo la virgola.

## Frigo-congelatore combinato integrabile



### ICc 3414 Comfort

14/6

Cerniere autoportanti / Integrabile

Classe di efficienza energetica:	<b>E</b> <small>A G</small>
Consumo energetico in 365 giorni / 24 ore:	<b>222 / 0,608 kWh</b>
Volume totale <sup>1</sup> :	<b>294 l</b>
Volume:	Vano frigorifero: <b>219,7 l</b> / Vano congelatore: <b>75 l</b>
Rumorosità (potenza sonora) / Classe di emissione sonora:	<b>32 dB(A) / B, SuperSilent</b>
Classe climatica:	<b>SN-T (da +10 °C a +43 °C)</b>
Dimensioni di nicchia in cm (A / L / P)	<b>177,8-178,8 / 55 / min. 60,5</b>

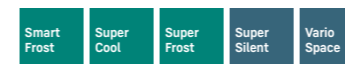

#### Controllo

- Comando MagicEye, controllo ElectronicTouch a sfioramento
- Display digitale della temperatura per il vano frigorifero e il vano congelatore
- FrostControl
- Allarme in caso di innalzamento della temperatura: ottico e acustico
- Allarme porta aperta: ottico e acustico

#### Vano frigorifero

- PowerCooling
- Mensole della controporta in plastica, Portauova
- 6 ripiani GlassLine, di cui 1 divisibile e rientrabile
- Illuminazione LED
- 1 ampio cassetto per frutta e verdura su guide telescopiche con illuminazione LED

#### Vano congelatore \*\*\*\*

- 3 cassette, VarioSpace
- Vassoio per cubetti di ghiaccio
- Tempo di conservazione in caso di black-out: 12 ore
- Capacità di congelazione in 24 ore: 5 kg
- Ripiani in vetro di sicurezza

#### Caratteristiche

- Incernieratura delle porte a sinistra e a destra, reversibile

Prezzo consigliato incl. IVA e TRA CHF 2'650.00

Prezzo consigliato excl. IVA e TRA CHF 2'425.43



#### Attenzione:

Apparecchiatura con cerniere autoportanti. La porta del mobile viene montata su quella dell'apparecchiatura. Le cerniere della porta del mobile non sono necessarie.

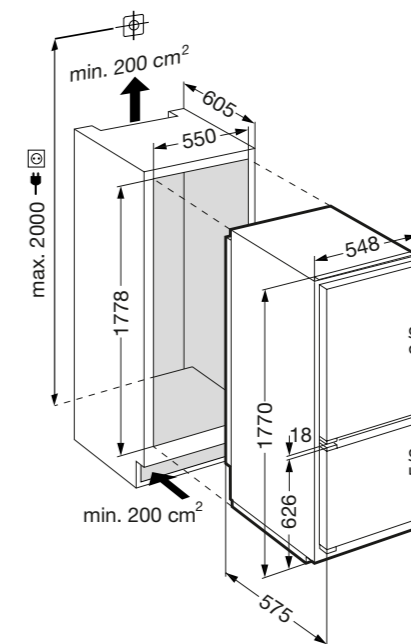

Per la gamma completa delle classi di efficienza si rimanda a pagina 394. Conformemente a (EU) 2017/1369 6a.

## Frigo-congelatori combinati pannellabili



### ICc 3156

Premium

Cerniere autoportanti / Integrabile

Classe di efficienza energetica:



Consumo energetico in 365 giorni / 24 ore:

218 / 0,597 kWh

Volume totale<sup>1</sup>:

266 l

Volume: Vano frigorifero: 191,7 l / Vano congelatore: 75 l

Rumorosità (potenza sonora) / Classe di emissione sonora: 32 dB(A) / B, SuperSilent

Classe climatica: SN-T (da +10 °C a +43 °C)

Dimensioni di nicchia in cm (A / L / P)

165,1 / 55 / min. 60,5

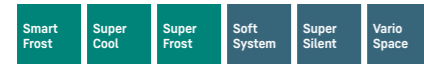

#### Controllo

- Comando MagicEye, controllo ElectronicTouch a sfioramento
- Display digitale della temperatura per il vano frigorifero e il vano congelatore
- FrostControl
- Allarme in caso di innalzamento della temperatura: ottico e acustico
- Allarme porta aperta: ottico e acustico

#### Vano frigorifero

- PowerCooling
- Allestimento Comfort GlassLine, VarioBoxes, Portauova
- 6 ripiani GlassLine, di cui 1 divisibile e rientrabile
- Illuminazione LED
- 1 ampio cassetto per frutta e verdura su guide telescopiche con illuminazione LED

#### Vano congelatore \*\*\*\*

- 3 cassetti, VarioSpace
- Vassoio per cubetti di ghiaccio
- Illuminazione LED
- Tempo di conservazione in caso di black-out: 12 ore
- Capacità di congelazione in 24 ore: 5 kg
- 2 accumulatori di freddo
- Ripiani in vetro di sicurezza

#### Caratteristiche

- Incernieratura delle porte reversibile

Prezzo consigliato incl. IVA e TRA CHF 2'750.00

Prezzo consigliato excl. IVA e TRA CHF 2'517.94



13/6

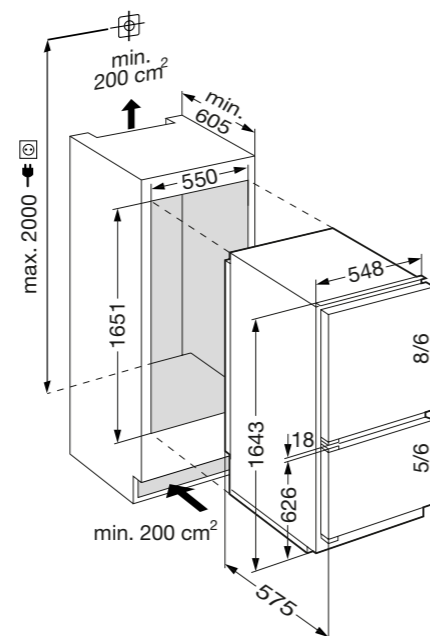

#### Attenzione:

Apparecchiatura con cerniere autoportanti. La porta del mobile viene montata su quella dell'apparecchiatura. Le cerniere della porta del mobile non sono necessarie.

## Frigo-congelatore combinato integrabile



### ICc 2866

Premium

Cerniere autoportanti / Integrabile

Classe di efficienza energetica:



Consumo energetico in 365 giorni / 24 ore:

210 / 0,575 kWh

Volume totale<sup>1</sup>:

237 l

Volume: Vano frigorifero: 162,7 l / Vano congelatore: 75 l

Rumorosità (potenza sonora) / Classe di emissione sonora: 32 dB(A) / B, SuperSilent

Classe climatica: SN-T (da +10 °C a +43 °C)

Dimensioni di nicchia in cm (A / L / P)

152,4 / 55 / min. 60,5



#### Controllo

- Comando MagicEye, controllo ElectronicTouch a sfioramento
- Display digitale della temperatura per il vano frigorifero e il vano congelatore
- FrostControl
- Allarme in caso di innalzamento della temperatura: ottico e acustico
- Allarme porta aperta: ottico e acustico

#### Vano frigorifero

- PowerCooling
- Allestimento Comfort GlassLine, Portauova
- 5 ripiani GlassLine, di cui 1 divisibile e rientrabile
- Illuminazione LED
- 1 ampio cassetto per frutta e verdura su guide telescopiche con illuminazione LED

#### Vano congelatore \*\*\*\*

- 3 cassetti, VarioSpace
- Vassoio per cubetti di ghiaccio
- Illuminazione LED
- Tempo di conservazione in caso di black-out: 12 ore
- Capacità di congelazione in 24 ore: 5 kg
- 2 accumulatori di freddo
- Ripiani in vetro di sicurezza

#### Caratteristiche

- Incernieratura delle porte reversibile

Prezzo consigliato incl. IVA e TRA CHF 2'650.00

Prezzo consigliato excl. IVA e TRA CHF 2'425.43



12/6

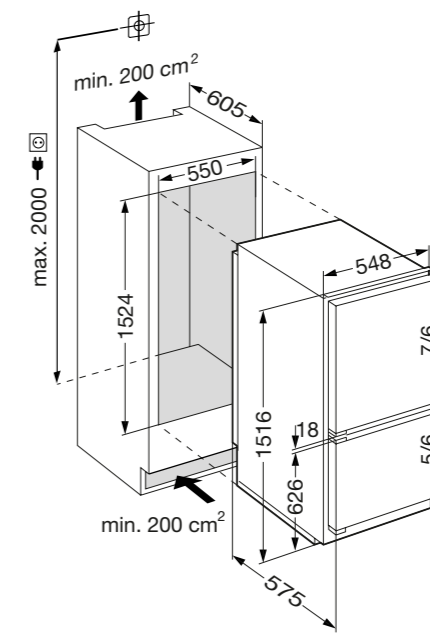

#### Attenzione:

Apparecchiatura con cerniere autoportanti. La porta del mobile viene montata su quella dell'apparecchiatura. Le cerniere della porta del mobile non sono necessarie.

Swiss Excellence **ECc 2866**  
Premium

- / Pannellabile

Classe di efficienza energetica:	<b>E</b>
Consumo energetico in 365 giorni / 24 ore:	<b>210 / 0,575 kWh</b>
Volume totale <sup>1</sup> :	<b>237 l</b>
Volume:	Vano frigorifero: <b>162,7 l</b> / Vano congelatore: <b>75 l</b>
Rumorosità (potenza sonora) / Classe di emissione sonora:	<b>32 dB(A) / B, SuperSilent</b>
Classe climatica:	<b>SN-T (da +10 °C a +43 °C)</b>
Dimensioni di nicchia in cm (A / L / P)	<b>152,4 / 55 / min. 60,5</b>

12/6



- Smart Frost
- Super Cool
- Super Frost
- Super Silent
- Vario Space

**Controllo**

- Comando MagicEye, controllo ElectronicTouch a sfioramento
- Display digitale della temperatura per il vano frigorifero e il vano congelatore
- FrostControl
- Allarme in caso di innalzamento della temperatura: ottico e acustico
- Allarme porta aperta: ottico e acustico

**Vano frigorifero**

- PowerCooling
- Allestimento Comfort GlassLine, Portauova
- 5 ripiani GlassLine, di cui 1 divisibile e rientrabile
- Illuminazione LED
- 1 ampio cassetto per frutta e verdura su guide telescopiche con illuminazione LED

**Vano congelatore \*\*\*\***

- 3 cassetti, VarioSpace
- Vassoio per cubetti di ghiaccio
- Illuminazione LED
- Tempo di conservazione in caso di black-out: 12 ore
- Capacità di congelazione in 24 ore: 5 kg
- 2 accumulatori di freddo
- Ripiani in vetro di sicurezza

**Caratteristiche**

- Incernieratura delle porte reversibile

Prezzo consigliato incl. IVA e TRA CHF 2'790.00  
Prezzo consigliato excl. IVA e TRA CHF 2'554.94

Dimensioni pannelli decorativi in mm:  
altezza/larghezza scomparto frigorifero 844/535,  
altezza/larghezza scomparto congelatore 602/535,  
spessore fino a 4 mm.

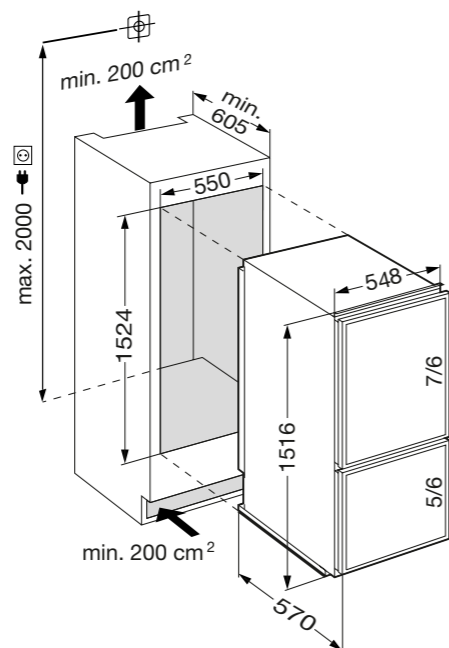

<sup>1</sup> In conformità al regolamento UE 2019/2016, rappresentiamo il volume totale come numero intero (arrotondato) e il volume dello scomparto del congelatore e per gli alimenti freschi con una cifra dopo la virgola.

Swiss Excellence **IKBc 2854**  
Premium

Cerniere autoportanti / Integrabile

Classe di efficienza energetica:	<b>E</b>
Consumo energetico in 365 giorni / 24 ore:	<b>186 / 0,509 kWh</b>
Volume totale <sup>1</sup> :	<b>256 l</b>
Volume:	Vano frigorifero: <b>171,6 l</b> / Vano BioFresh: <b>63,4 l</b> / Vano congelatore: <b>22 l</b>
Rumorosità (potenza sonora) / Classe di emissione sonora:	<b>32 dB(A) / B, SuperSilent</b>
Classe climatica:	<b>SN-ST (da +10 °C a +38 °C)</b>
Dimensioni di nicchia in cm (A / L / P)	<b>152,4 / 55 / min. 60,5</b>

12/6



- Bio Fresh
- Super Cool
- Soft System
- Soft-Telescopic Rails
- Super Silent

**Controllo**

- Comando MagicEye, controllo ElectronicTouch a sfioramento
- Display digitale della temperatura per il vano frigorifero
- Allarme porta aperta: ottico e acustico

**Vano frigorifero e vano BioFresh**

- PowerCooling
- Allestimento Comfort GlassLine, VarioBoxes, Portauova
- 2 ripiani GlassLine, di cui 1 divisibile e rientrabile
- VarioSafe
- Illuminazione LED
- Illuminazione LED del vano BioFresh
- 2 cassetti BioFresh con SoftTelescopic, di cui 1 regolabili HydroSafe o DrySafe

**Vano congelatore \*\*\*\***

- Cella di congelamento 4 stelle
- Vassoio per cubetti di ghiaccio
- Tempo di conservazione in caso di black-out: 12 ore
- Capacità di congelazione in 24 ore: 3,1 kg

**Caratteristiche**

- Incernieratura delle porte reversibile

Prezzo consigliato incl. IVA e TRA CHF 2'790.00  
Prezzo consigliato excl. IVA e TRA CHF 2'554.94

**Attenzione:**

Apparecchiatura con cerniere autoportanti. La porta del mobile viene montata su quella dell'apparecchiatura. Le cerniere della porta del mobile non sono necessarie.

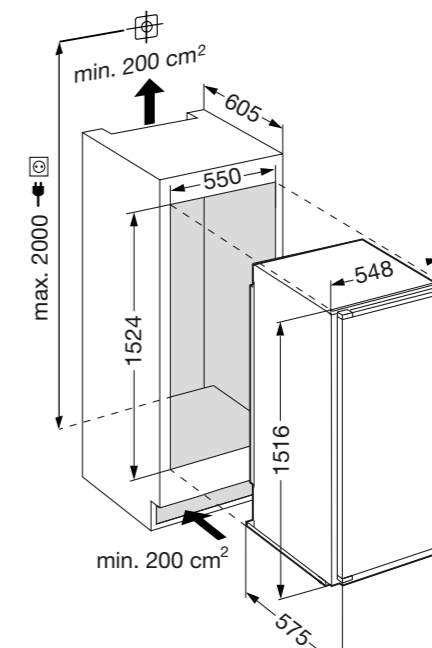

Per la gamma completa delle classi di efficienza si rimanda a pagina 394. Conformemente a (EU) 2017/1369 6a.

Swiss Excellence  
**IKFPc 2854**  
Premium

Cerniere autoportanti / Integrabile

Classe di efficienza energetica:	<b>E</b> <small>A G</small>
Consumo energetico in 365 giorni / 24 ore:	<b>164 / 0,449 kWh</b>
Volume totale <sup>1</sup> :	<b>268 l</b>
Volume:	Vano frigorifero: <b>247 l</b> / Vano congelatore: <b>22 l</b>
Rumorosità (potenza sonora) / Classe di emissione sonora:	<b>31 dB(A) / B, SuperSilent</b>
Classe climatica:	<b>SN-T (da +10 °C a +43 °C)</b>
Dimensioni di nicchia in cm (A / L / P)	<b>152,4 / 55 / min. 60,5</b>

12/6



**Controllo**

- Comando MagicEye, controllo ElectronicTouch a sfioramento
- Display digitale della temperatura per il vano frigorifero
- Allarme porta aperta: ottico e acustico

**Vano frigorifero**

- PowerCooling
- Allestimento Comfort GlassLine, VarioBoxes, Portauova
- 4 ripiani GlassLine, di cui 1 divisibile e rientrabile
- Illuminazione LED
- 2 cestelli per le bottiglie estraibili
- 1 ampio cassetto per frutta e verdura

**Vano congelatore \*\*\*\***

- Cella di congelamento 4 stelle
- Vassoio per cubetti di ghiaccio
- Tempo di conservazione in caso di black-out: 10 ore
- Capacità di congelazione in 24 ore: 3,5 kg

**Caratteristiche**

- Incernieratura delle porte reversibile

Prezzo consigliato incl. IVA e TRA CHF 2'790.00  
Prezzo consigliato excl. IVA e TRA CHF 2'554.94

Swiss Excellence  
**IKPc 2854**  
Premium

Cerniere autoportanti / Integrabile

Classe di efficienza energetica:	<b>E</b> <small>A G</small>
Consumo energetico in 365 giorni / 24 ore:	<b>164 / 0,449 kWh</b>
Volume totale <sup>1</sup> :	<b>276 l</b>
Volume:	Vano frigorifero: <b>254,6 l</b> / Vano congelatore: <b>22 l</b>
Rumorosità (potenza sonora) / Classe di emissione sonora:	<b>32 dB(A) / B, SuperSilent</b>
Classe climatica:	<b>SN-T (da +10 °C a +43 °C)</b>
Dimensioni di nicchia in cm (A / L / P)	<b>152,4 / 55 / min. 60,5</b>

12/6



**Controllo**

- Comando MagicEye, controllo ElectronicTouch a sfioramento
- Display digitale della temperatura per il vano frigorifero
- Allarme porta aperta: ottico e acustico

**Vano frigorifero**

- PowerCooling
- Allestimento Comfort GlassLine, Portauova
- 6 ripiani GlassLine, di cui 1 divisibile e rientrabile
- Illuminazione LED
- 1 ampio cassetto per frutta e verdura su supporti a rulli

**Vano congelatore \*\*\*\***

- Cella di congelamento 4 stelle
- Vassoio per cubetti di ghiaccio
- Tempo di conservazione in caso di black-out: 10 ore
- Capacità di congelazione in 24 ore: 2,5 kg

**Caratteristiche**

- Incernieratura delle porte reversibile

Prezzo consigliato incl. IVA e TRA CHF 2'650.00  
Prezzo consigliato excl. IVA e TRA CHF 2'425.43

**Attenzione:**

Apparecchiatura con cerniere autoportanti. La porta del mobile viene montata su quella dell'apparecchiatura. Le cerniere della porta del mobile non sono necessarie.

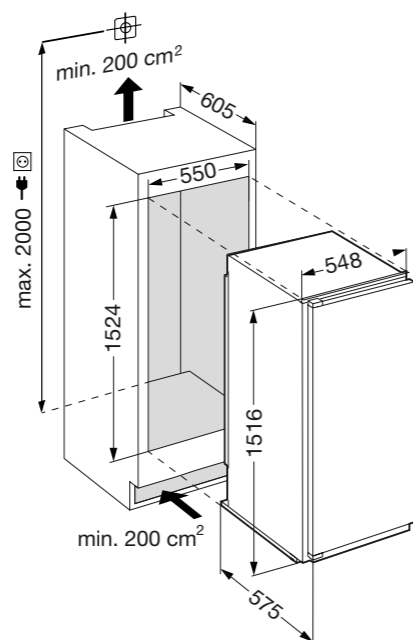

**Attenzione:**

Apparecchiatura con cerniere autoportanti. La porta del mobile viene montata su quella dell'apparecchiatura. Le cerniere della porta del mobile non sono necessarie.

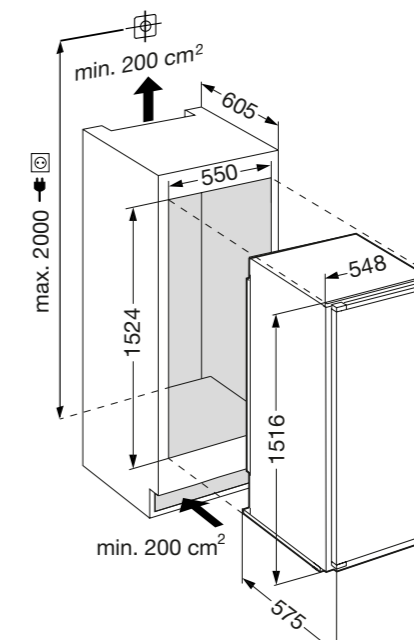

## Frigorifero pannellabile



### EKPc 2854 Premium

- / Pannellabile

Classe di efficienza energetica:	<b>E</b> <small>A G</small>
Consumo energetico in 365 giorni / 24 ore:	<b>164 / 0,449 kWh</b>
Volume totale <sup>1</sup> :	<b>276 l</b>
Volume:	Vano frigorifero: <b>254,6 l</b> / Vano congelatore: <b>22 l</b>
Rumorosità (potenza sonora) / Classe di emissione sonora:	<b>33 dB(A) / B, SuperSilent</b>
Classe climatica:	<b>SN-T (da +10 °C a +43 °C)</b>
Dimensioni di nicchia in cm (A / L / P)	<b>152,4 / 55 / min. 60,5</b>



#### Controllo

- Comando MagicEye, controllo ElectronicTouch a sfioramento
- Display digitale della temperatura per il vano frigorifero
- Allarme porta aperta: ottico e acustico

#### Vano frigorifero

- PowerCooling
- Allestimento Comfort GlassLine, Portauova
- 5 ripiani GlassLine, di cui 1 divisibile e rientrabile
- Illuminazione LED
- 1 ampio cassetto per frutta e verdura su supporti a rulli

#### Vano congelatore \*\*\*\*

- Cella di congelamento 4 stelle
- Vassoio per cubetti di ghiaccio
- Tempo di conservazione in caso di black-out: 10 ore
- Capacità di congelazione in 24 ore: 2,5 kg

#### Caratteristiche

- Incernieratura delle porte reversibile

Prezzo consigliato incl. IVA e TRA CHF 2'690.00

Prezzo consigliato excl. IVA e TRA CHF 2'462.44



Dimensioni pannelli decorativi in mm:  
altezza/larghezza 1478/535,  
spessore fino a 4 mm.

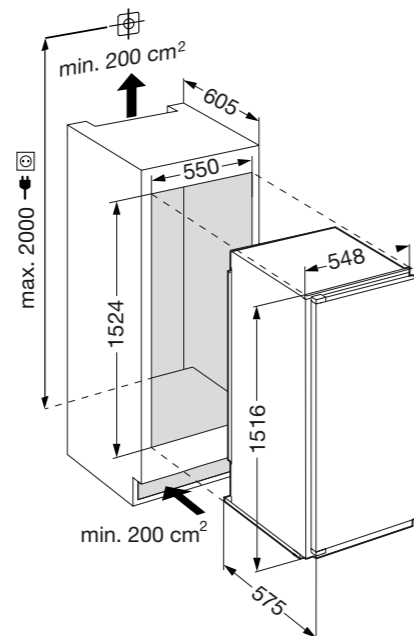

<sup>1</sup> In conformità al regolamento UE 2019/2016, rappresentiamo il volume totale come numero intero (arrotondato) e il volume dello scomparto del congelatore e per gli alimenti freschi con una cifra dopo la virgola.

## Frigorifero integrabile



### IKPc 2554 Premium

Cerniere autoportanti / Integrabile

Classe di efficienza energetica:	<b>E</b> <small>A G</small>
Consumo energetico in 365 giorni / 24 ore:	<b>159 / 0,435 kWh</b>
Volume totale <sup>1</sup> :	<b>221 l</b>
Volume:	Vano frigorifero: <b>199,7 l</b> / Vano congelatore: <b>22 l</b>
Rumorosità (potenza sonora) / Classe di emissione sonora:	<b>31 dB(A) / B, SuperSilent</b>
Classe climatica:	<b>SN-T (da +10 °C a +43 °C)</b>
Dimensioni di nicchia in cm (A / L / P)	<b>127 / 55 / min. 60,5</b>



#### Controllo

- Comando MagicEye, controllo ElectronicTouch a sfioramento
- Display digitale della temperatura per il vano frigorifero
- Allarme porta aperta: ottico e acustico

#### Vano frigorifero

- Allestimento Comfort GlassLine, Portauova
- 4 ripiani GlassLine, di cui 1 divisibile e rientrabile
- Illuminazione LED
- 1 ampio cassetto per frutta e verdura su supporti a rulli

#### Vano congelatore \*\*\*\*

- Cella di congelamento 4 stelle
- Vassoio per cubetti di ghiaccio
- Tempo di conservazione in caso di black-out: 10 ore
- Capacità di congelazione in 24 ore: 4 kg

#### Caratteristiche

- Incernieratura delle porte a sinistra, reversibile

Prezzo consigliato incl. IVA e TRA CHF 2'190.00

Prezzo consigliato excl. IVA e TRA CHF 1'999.90

Disponibile anche nelle versioni:

IKPc 2554-010 con incernieratura a destra

Prezzo consigliato incl. IVA e TRA CHF 2'190.00

Prezzo consigliato excl. IVA e TRA CHF 1'999.90



#### Attenzione:

Apparecchiatura con cerniere autoportanti. La porta del mobile viene montata su quella dell'apparecchiatura. Le cerniere della porta del mobile non sono necessarie.

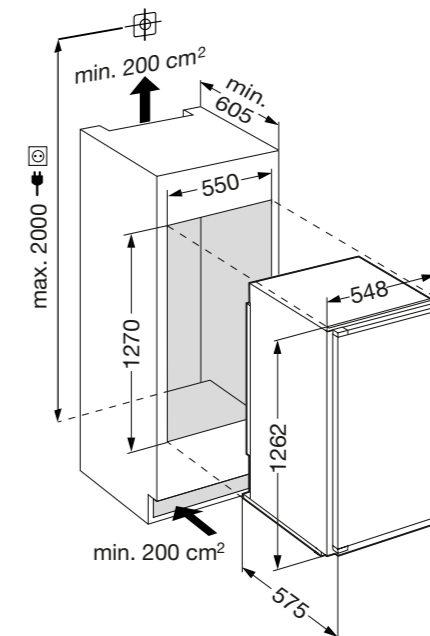

Per la gamma completa delle classi di efficienza si rimanda a pagina 394. Conformemente a (EU) 2017/1369 6a.

## Frigorifero pannellabile



### EKPC 2554 Premium

- / Pannellabile

Classe di efficienza energetica:	<b>E</b> <small>A G</small>
Consumo energetico in 365 giorni / 24 ore:	<b>159 / 0,435 kWh</b>
Volume totale <sup>1</sup> :	<b>221 l</b>
Volume:	Vano frigorifero: <b>199,7 l</b> / Vano congelatore: <b>22 l</b>
Rumorosità (potenza sonora) / Classe di emissione sonora:	<b>33 dB(A) / B, SuperSilent</b>
Classe climatica:	<b>SN-T (da +10 °C a +43 °C)</b>
Dimensioni di nicchia in cm (A / L / P)	<b>127 / 55-55,2 / min. 60,5</b>

↑  
10/6  
↓



#### Controllo

- Comando MagicEye, controllo ElectronicTouch a sfioramento
- Display digitale della temperatura per il vano frigorifero
- Allarme porta aperta: ottico e acustico

#### Vano frigorifero

- Allestimento Comfort GlassLine, Portauova
- 4 ripiani GlassLine, di cui 1 divisibile e rientrabile
- Illuminazione LED
- 1 ampio cassetto per frutta e verdura su supporti a rulli

#### Vano congelatore **\*\*\*\***

- Cella di congelamento 4 stelle
- Vassoio per cubetti di ghiaccio
- Tempo di conservazione in caso di black-out: 10 ore
- Capacità di congelazione in 24 ore: 4 kg

#### Caratteristiche

- Incernieratura delle porte reversibile

Prezzo consigliato incl. IVA e TRA CHF 2'290.00

Prezzo consigliato excl. IVA e TRA CHF 2'092.41



Dimensioni pannelli decorativi in mm:  
altezza/larghezza 1224/535,  
spessore fino a 4 mm.

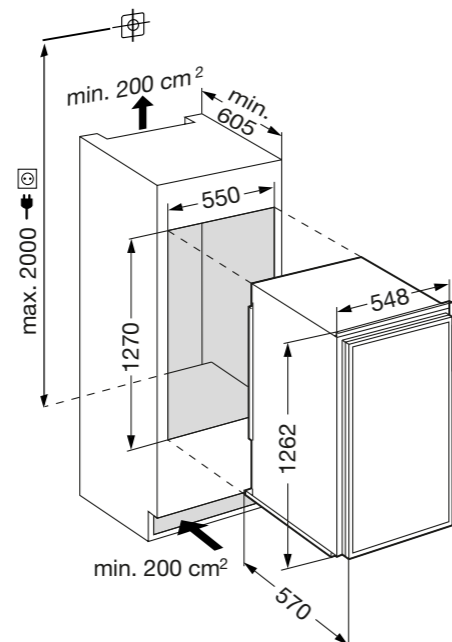

<sup>1</sup> In conformità al regolamento UE 2019/2016, rappresentiamo il volume totale come numero intero (arrotondato) e il volume dello scomparto del congelatore e per gli alimenti freschi con una cifra dopo la virgola.

## Frigorifero integrabile



### IKC 2554 Premium

Cerniere autoportanti / Integrabile

Classe di efficienza energetica:	<b>E</b> <small>A G</small>
Consumo energetico in 365 giorni / 24 ore:	<b>159 / 0,435 kWh</b>
Volume totale <sup>1</sup> :	<b>221 l</b>
Volume:	Vano frigorifero: <b>199,7 l</b> / Vano congelatore: <b>22 l</b>
Rumorosità (potenza sonora) / Classe di emissione sonora:	<b>31 dB(A) / B, SuperSilent</b>
Classe climatica:	<b>SN-T (da +10 °C a +43 °C)</b>
Dimensioni di nicchia in cm (A / L / P)	<b>127 / 55 / min. 60,5</b>

↑  
10/6  
↓



#### Controllo

- Comando MagicEye, controllo ElectronicTouch a sfioramento
- Display digitale della temperatura per il vano frigorifero
- Allarme porta aperta: ottico e acustico

#### Vano frigorifero

- Allestimento Comfort GlassLine, Portauova
- 4 ripiani GlassLine, di cui 1 divisibile e rientrabile
- Illuminazione LED
- 1 ampio cassetto per frutta e verdura su supporti a rulli

#### Vano congelatore **\*\*\*\***

- Cella di congelamento 4 stelle
- Vassoio per cubetti di ghiaccio
- Tempo di conservazione in caso di black-out: 10 ore
- Capacità di congelazione in 24 ore: 4 kg

#### Caratteristiche

- Incernieratura delle porte a sinistra, reversibile

Prezzo consigliato incl. IVA e TRA CHF 1'990.00

Prezzo consigliato excl. IVA e TRA CHF 1'814.89



#### Attenzione:

Apparecchiatura con cerniere autoportanti. La porta del mobile viene montata su quella dell'apparecchiatura. Le cerniere della porta del mobile non sono necessarie.

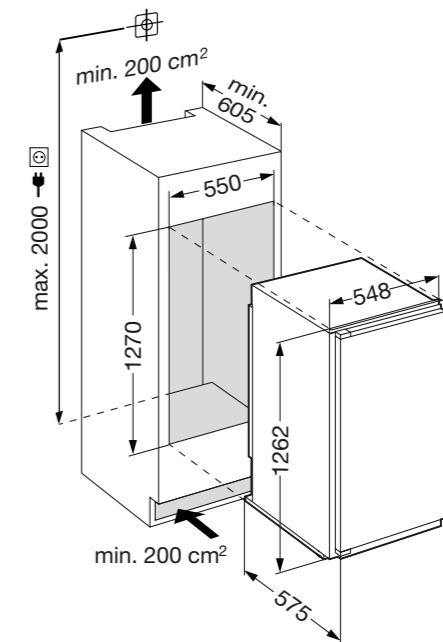

Per la gamma completa delle classi di efficienza si rimanda a pagina 394. Conformemente a (EU) 2017/1369 6a.

## Frigorifero pannellabile



### EKc 2514 Comfort

- / Pannellabile

Classe di efficienza energetica:	<b>E</b>
Consumo energetico in 365 giorni / 24 ore:	<b>158 / 0,432 kWh</b>
Volume totale <sup>1</sup> :	<b>215 l</b>
Volume:	Vano frigorifero: <b>194 l</b> / Vano congelatore: <b>22 l</b>
Rumorosità (potenza sonora) / Classe di emissione sonora:	<b>37 dB(A) / C</b>
Classe climatica:	<b>SN (da +10 °C a +32 °C)</b>
Dimensioni di nicchia in cm (A / L / P)	<b>127 / 55 / min. 60,5</b>

↑  
10/6  
↓



#### Controllo

- Comando MagicEye, controllo elettronico con pulsanti
- Display digitale della temperatura per il vano frigorifero

#### Vano frigorifero

- Allestimento Comfort GlassLine, Portauova
- 4 ripiani GlassLine, di cui 1 divisibile e rientrabile
- Illuminazione LED
- 1 ampio cassetto per frutta e verdura su supporti a rulli

#### Vano congelatore \*\*\*\*

- Cella di congelamento 4 stelle
- Vassoio per cubetti di ghiaccio
- Tempo di conservazione in caso di black-out: 9 ore
- Capacità di congelazione in 24 ore: 2,5 kg

#### Caratteristiche

- Incernieratura delle porte a sinistra, reversibile

Prezzo consigliato incl. IVA e TRA CHF 1'990.00

Prezzo consigliato excl. IVA e TRA CHF 1'814.89

#### Disponibile anche nelle versioni:

EKc 2514-010 con incernieratura a destra

Prezzo consigliato incl. IVA e TRA CHF 1'990.00

Prezzo consigliato excl. IVA e TRA CHF 1'814.89

Dimensioni pannelli decorativi in mm:  
altezza/larghezza 1184/535,  
spessore fino a 4 mm.

Con griglia di aerazione integrata,  
nessuna nicchia di  
ventilazione necessaria.

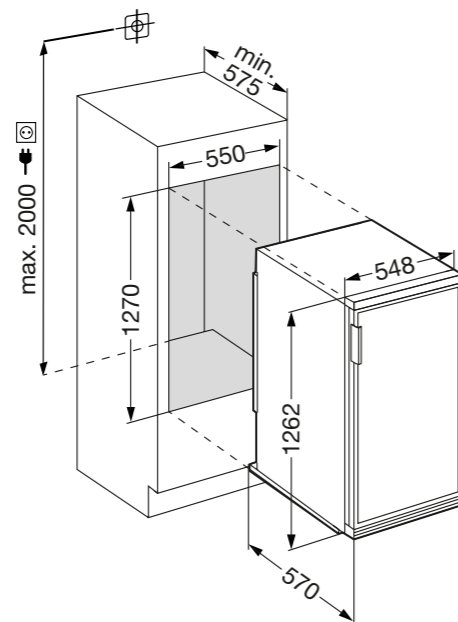

<sup>1</sup> In conformità al regolamento UE 2019/2016, rappresentiamo il volume totale come numero intero (arrotondato) e il volume dello scomparto del congelatore e per gli alimenti freschi con una cifra dopo la virgola.

## Frigorifero integrabile

### IKc 1714 Comfort

Cerniere autoportanti / Integrabile sottopiano

Classe di efficienza energetica:	<b>E</b>
Consumo energetico in 365 giorni / 24 ore:	<b>149 / 0,408 kWh</b>
Volume totale <sup>1</sup> :	<b>142 l</b>
Volume:	Vano frigorifero: <b>125,6 l</b> / Vano congelatore: <b>17 l</b>
Rumorosità (potenza sonora) / Classe di emissione sonora:	<b>32 dB(A) / B, SuperSilent</b>
Classe climatica:	<b>SN-ST (da +10 °C a +38 °C)</b>
Dimensioni di nicchia in cm (A / L / P)	<b>88,9 / 55 / min. 60,5</b>

↑  
7/6  
↓



#### Controllo

- Comando MagicEye, controllo elettronico con pulsanti
- Display digitale della temperatura per il vano frigorifero

#### Vano frigorifero

- Allestimento Comfort GlassLine, Portauova
- 3 ripiani GlassLine, di cui 1 divisibile e rientrabile
- Illuminazione LED
- 2 cassette per frutta e verdura

#### Vano congelatore \*\*\*\*

- Cella di congelamento 4 stelle
- Vassoio per cubetti di ghiaccio
- Tempo di conservazione in caso di black-out: 9 ore
- Capacità di congelazione in 24 ore: 3 kg

#### Caratteristiche

- Incernieratura delle porte reversibile

Prezzo consigliato incl. IVA e TRA CHF 1'790.00

Prezzo consigliato excl. IVA e TRA CHF 1'629.87

#### Attenzione:

Apparecchiatura con cerniere autoportanti. La porta del mobile viene montata su quella dell'apparecchiatura. Le cerniere della porta del mobile non sono necessarie.

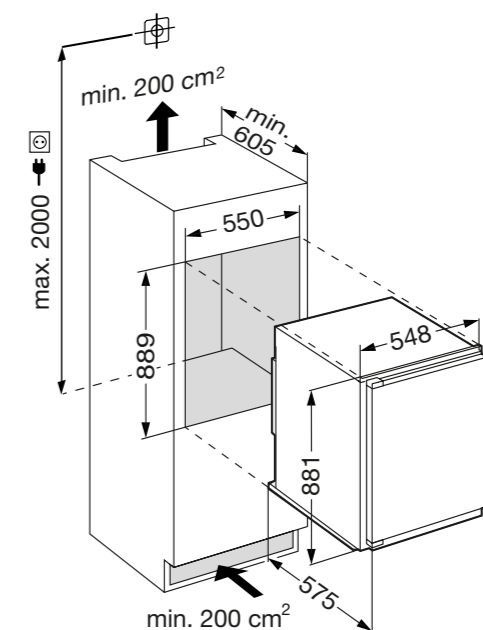

Per la gamma completa delle classi di efficienza si rimanda a pagina 394. Conformemente a (EU) 2017/1369 6a.



Ekc 1424 Comfort



## EKc 1424 Comfort

- / Pannellabile sottopiano

Classe di efficienza energetica:	<b>E</b> <small>A G</small>
Consumo energetico in 365 giorni / 24 ore:	<b>151 / 0,413 kWh</b>
Volume totale <sup>1</sup> :	<b>103 l</b>
Volume:	Vano frigorifero: <b>86,4 l</b> / Vano congelatore: <b>17 l</b>
Rumorosità (potenza sonora) / Classe di emissione sonora:	<b>36 dB(A) / C</b>
Classe climatica:	<b>SN (da +10 °C a +32 °C)</b>
Dimensioni di nicchia in cm (A / L / P)	<b>76,2 / 55 / min. 60,5</b>



### Controllo

- Comando MagicEye, controllo elettronico con pulsanti
- Display digitale della temperatura per il vano frigorifero

### Vano frigorifero

- Allestimento Comfort GlassLine, Portauova
- 2 ripiani GlassLine, di cui 1 divisibile e rientrabile
- Illuminazione LED
- 1 ampio cassetto per frutta e verdura

### Vano congelatore **\*\*\*\***

- Cella di congelamento 4 stelle
- Vassoio per cubetti di ghiaccio
- Tempo di conservazione in caso di black-out: 9 ore
- Capacità di congelazione in 24 ore: 4 kg

### Caratteristiche

- Incernieratura delle porte a sinistra, reversibile

**Prezzo consigliato incl. IVA e TRA CHF 1'590.00**

**Prezzo consigliato excl. IVA e TRA CHF 1'444.86**

**Disponibile anche nelle versioni:**

**EKc 1424-010** con incernieratura a destra

**Prezzo consigliato incl. IVA e TRA CHF 1'590.00**

**Prezzo consigliato excl. IVA e TRA CHF 1'444.86**

6/6



Standard SMS

Dimensioni pannelli decorativi in mm:  
altezza/larghezza 677/535,  
spessore fino a 4 mm.

Con griglia di aerazione integrata,  
nessuna nicchia di  
ventilazione necessaria.

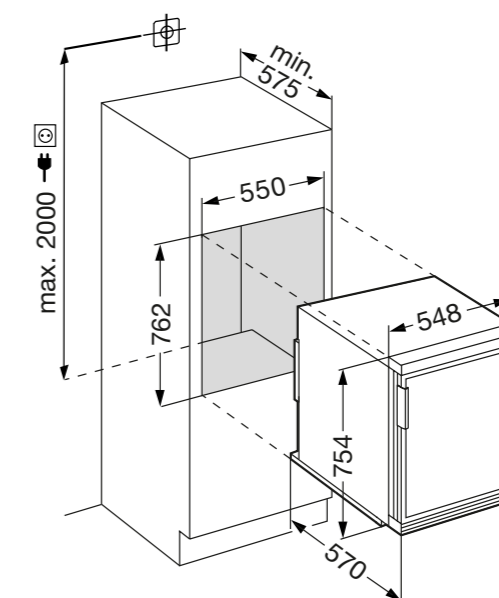

<sup>1</sup> In conformità al regolamento UE 2019/2016, rappresentiamo il volume totale come numero intero (arrotondato) e il volume dello scomparto del congelatore e per gli alimenti freschi con una cifra dopo la virgola. Per la gamma completa delle classi di efficienza si rimanda a pagina 394. Conformemente a (EU) 2017/1369 6a.

# Apparecchiatura da posizionamento libero



CBNsda 775i ○ Serie Prime

## Fate una dichiarazione. Nella progettazione della cucina.

Ormai i frigoriferi non sono più dei semplici elettrodomestici bianchi. Dato che la separazione netta tra zona pranzo e zona giorno diventa sempre più rara, il ruolo del design cresce di importanza. Puristico nelle forme, il nuovo Liebherr seduce per i suoi contorni insoliti, le superfici eleganti e la silhouette senza fron-

zoli. Un look classico ed esclusivo che consente alle nostre apparecchiature da posizionamento libero da un lato di integrarsi perfettamente in qualsiasi cucina moderna e dall'altro di spiccare sul resto. Ma basta con le parole: il design parla da sé.

I nostri modelli sono disponibili con display direttamente integrato nella porta oppure, per i puristi, all'interno dell'apparecchiatura.



XRFbd 5220 ♦ Serie Plus

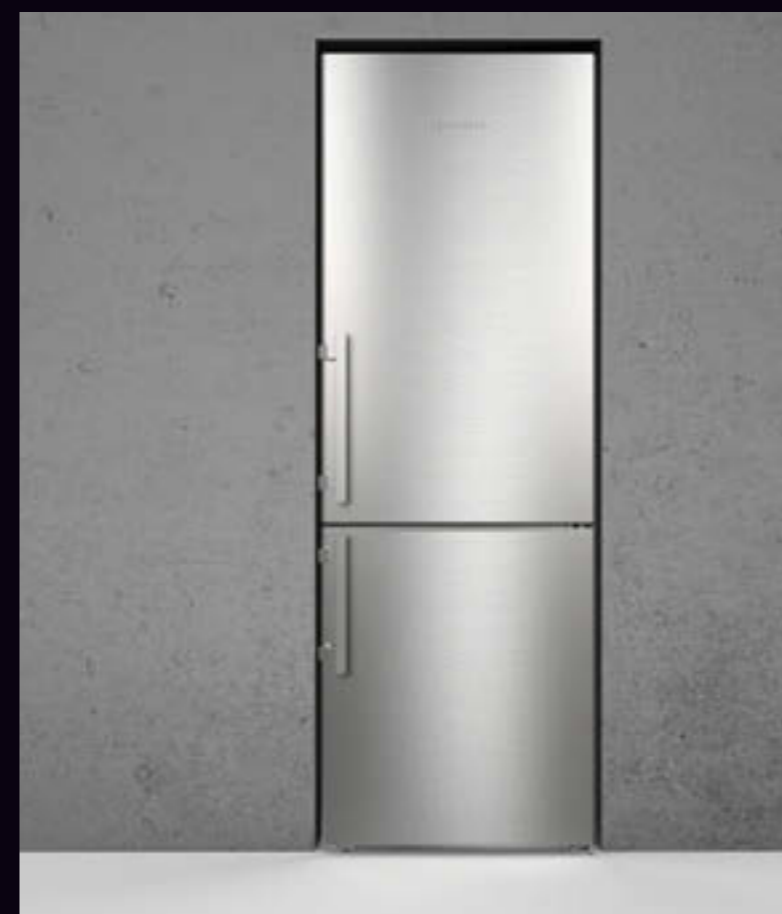

### InteriorFit. incasso perfetto

Sfruttare in modo elegante le nicchie della cucina. Grazie a InteriorFit, le nostre apparecchiature a installazione libera si integrano nella vostra cucina con soluzioni salvaspazio, non richiedono alcuna distanza minima dalle pareti o dai mobili adiacenti per la ventilazione laterale. Nella vostra cucina sporge solo la porta del frigorifero. Tutto il resto è invisibile.



Black  
Steel  
Interior

**Attenzione all'estetica sia all'interno che all'esterno:**

Per le nostre apparecchiature della gamma BlackSteel abbiamo scelto l'acciaio inox nero all'interno e all'esterno, un tripudio di eleganza.

CBNbsa10 575i ○ Serie Prime

## Le nostre opzioni: eleganza, eleganza o eleganza.

Ogni cucina è unica, pertanto non dovrete accontentarvi di un frigorifero ordinario. Realizziamo i nostri modelli scegliendo da una selezione di materiali di eccellente qualità dalle caratteristiche differenti, colori discreti e maniglie ergonomiche. Non state in pensiero per le decisioni dei vostri clienti: con queste opzioni esclusive non possono sbagliare.

### Maniglie

#### Maniglia con meccanismo di apertura

La maniglia segue dolcemente il movimento della mano, agevolando ancora di più l'apertura della porta.



#### Maniglia incassata

Uniformità priva di rilievi. L'elegante incavo si armonizza con una cucina dal design minimalista e senza maniglie.

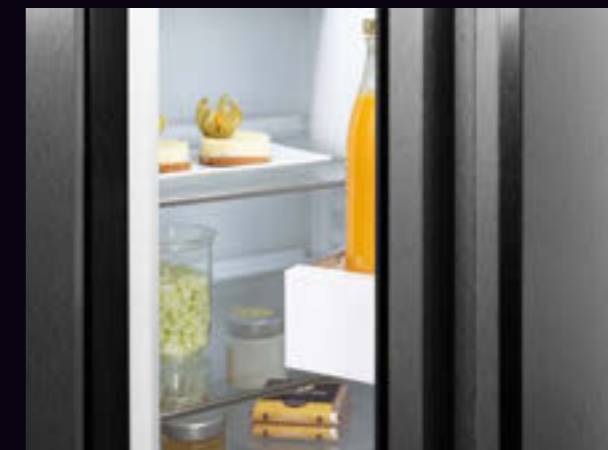

### Frontali

#### Superfici

Potete scegliere tra i modelli raffigurati:

SmartSteel



BlackSteel

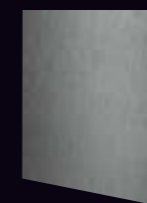

SteelFinish



White



### Interni BlackSteel

Grazie agli elementi BlackSteel, anche le apparecchiature da posizionamento libero e le apparecchiature da incasso scelte diventano un esclusivo richiamo visivo di arredo.





**Congelatori difficili da aprire: un problema del passato.**

Grazie alla nuova tecnologia EasyOpen, i congelatori possono essere aperti senza problemi e senza sforzo in qualsiasi momento, anche senza maniglia. Come? Grazie all'innovativa guarnizione della porta e alla nuova tecnologia BluPerformance siamo riusciti a ridurre della metà le forze necessarie per l'apertura della porta. A ingombro ridotto, semplice, confortevole.

## Lo spazio adatto ai vostri bisogni

Grazie alla funzione VarioTemp, la temperatura del vano congelatore può essere regolata in modo continuo tra -2 °C e +14 °C in alternativa al vano frigorifero.

In questo modo è possibile affrontare con facilità anche le feste con molte persone, infatti la zona in cui i prodotti vengono normalmente congelati può essere utilizzata come zona di refrigerazione in più per stuzzichini o bevande oppure come vano cantina per gli alimenti sensibili al freddo come patate, cipolle e simili.

La famiglia è cresciuta e lo spazio nel frigo-congelatore combinato inizia a scarseggiare? Nessun problema. Con VarioTemp è possibile utilizzare come frigorifero anche gli scomparti del congelatore. Abbinandolo a un congelatore separato, si avrà spazio sufficiente per provvedere al fabbisogno alimentare anche di una famiglia numerosa.



**Utilizzo come vano congelatore (-18 °C)**



**SpaceBox**

Ideale per tutto ciò che richiede un po' più di spazio.



**VarioSpace**

Pratico per cibi surgelati voluminosi, ad esempio per una torta a più piani.



**Utilizzo come vano frigorifero (da -2 a +9 °C)**



**Utilizzo come vano cantina (+14 °C)**

C B N s t b

1 2 3 4 5 6 +

5 7 9 i

7 + 8 9 10

### 1 Gruppo di prodotti

R	Refrigerator (frigorifero)
C	Combination (combinazione)
F	Freezer (congelatore)

### 2 + 3 Tecnologia/Attrezzatura

-	EasyFresh
B	BioFresh preserva
N	NoFrost

### 4 + 5 Materiali

sf	SteelFinish
sd	Porta SmartSteel
st	SmartSteel
bd	Porta BlackSteel
bs	BlackSteel

### 6 Classe di efficienza energetica

a	Classe di efficienza energetica A
b	Classe di efficienza energetica B
c	Classe di efficienza energetica C
d	Classe di efficienza energetica D
e	Classe di efficienza energetica E
f	Classe di efficienza energetica F
g	Classe di efficienza energetica G

### + Ultraefficienti \*

10	Classe di efficienza energetica A -10%
20	Classe di efficienza energetica A -20%
30	Classe di efficienza energetica A -30%

### 7 + 8 Dimensioni

#### 60 cm di larghezza

42	125 cm
46	145 cm
50	165 cm
52	185 cm
57	200 cm

#### 70 cm di larghezza

66	145 cm
70	165 cm
72	185 cm

### 9 Serie

0-1	Pure
2-4	Plus
5-6	Prime
7-9	Peak

### 10 Specifica

0-7	Numero cassetti del congelatore
1	con 4 vani congelatore
i	incl. SmartDeviceBox

#### Side-by-Side

0	EasyFresh
5	BioFresh   1 apparecchiatura
6	BioFresh   2 apparecchiature



CBNsda 575i ○ Serie Prime

Apparecchiatura da posizionamento libero

# Panoramica assortimento

- △ Serie Peak
- Serie Prime
- ◇ Serie Plus
- Serie Pure

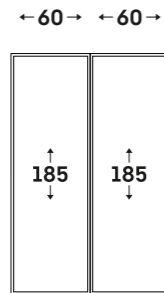

## Side-by-side

Combinati   Frigorifero				
BioFresh				
NoFrost   EasyFresh	<b>XRCsd 5255</b>			227
IceMaker	SBNsdd 526i	SRsdc 525i		
Combinati   Combinati				
EasyFresh				
EasyFresh   EasyFresh	<b>XCCsd 5250</b>			228
NoFrost   NoFrost	SCNsdc 525i	SCNsdc 525i		

## Side-by-Side

Vino/Congelatore   Frigorifero				
BioFresh Professional				
Vino   HydroBreeze	<b>XRCbs 5295</b>			222
NoFrost   InfinitySpring	SWNbsd 529i	SRBbsc 529i		
IceMaker	<b>XRCst 5295</b>			223
	SWNstd 529i	SRBstc 529i		
Congelatore   Frigorifero				
BioFresh Professional				
NoFrost   HydroBreeze	<b>XRFbs 5295</b>			224
IceTower   InfinitySpring	SFNbsd 529i	SRBbsc 529i		
	<b>XRFst 5295</b>			225
	SFNstd 529i	SRBstc 529i		
NoFrost   Fish & SeaFood	<b>XRFsd 5265</b>			226
IceTower	SFNsdd 526i	SRBsdd 526i		
BioFresh				
NoFrost   BioFresh	<b>XRFst 5245</b>			230
IceTower	SFNsfd 5247	SRBsfc 5220		
NoFrost   BioFresh	<b>XRFst 5225</b>			233
	SFNsfd 5227	SRBsfc 5220		
EasyFresh				
NoFrost   EasyFresh	<b>XRFsd 5250</b>			229
IceTower	SFNsdd 526i	SRsdc 525i		
	<b>XRFst 5240</b>			231
	SFNsfd 5247	SRsfd 5220		
NoFrost   EasyFresh	<b>XRFsd 5230</b>			232
	SFNsdd 5237	SRsdd 5230		
	<b>XRFbd 5220</b>			235
	SFNbdd 5227	SRbdd 5220		
	<b>XRFst 5220</b>			236
	SFNsfd 5227	SRsfd 5220		
	<b>XRF 5220</b>			237
	SFNd 5227	SRd 5220		

# Panoramica assortimento

- △ Serie Peak
- Serie Prime
- ◇ Serie Plus
- Serie Pure

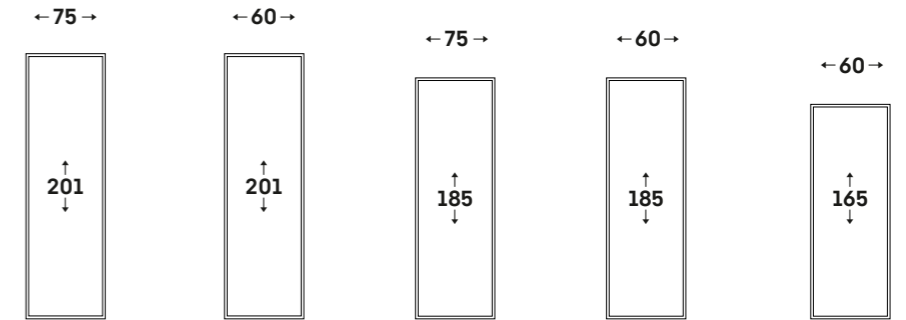

## Frigo-congelatore combinato - BioFresh Professional

NoFrost				
HydroBreeze/IceMaker/VarioTemp		<b>CBNstb 579i</b>	250	

## Frigo-congelatore combinato - BioFresh

NoFrost				
EasyTwist-Ice/VarioTemp		<b>CBNsda 575i</b>	252	<b>CBNsdc 765i</b> 246
VarioTemp	<b>CBNsda 775i</b> 245	<b>CBNbsa10 575i-1</b>		
EasyTwist-Ice		<b>CBNbda 572i</b>	254	<b>CBNbda 5223</b> 257
		<b>CBNsfc 572i</b>	254	<b>CBNsda 5223</b>
		<b>CBNsda 572i</b>	255	<b>CBNsfc 5223</b> 258
		<b>CBNa 572i</b>	255	<b>CBNc 5223</b>
		<b>CBNc 5723</b>	256	<b>CBNsdc 522i</b> 259
		<b>CBNsdc 573i</b>	253	

## Frigo-congelatore combinato - EasyFresh

NoFrost				
IceMaker	<b>CNsdd 776i</b> 246	<b>CNsfc 574i</b>	260	
EasyTwist-Ice	<b>CNsdd 775i</b> 247	<b>CNbdc 573i</b>	260	
	<b>CNsfd 7723</b> 249	<b>CNbda 5723</b>	261	<b>CNbdb 5223</b> 265
	<b>CNd 7723</b> 248	<b>CNsda 5723</b>	261	<b>CNsdb 5223</b> 265
	<b>CNsfa 7723</b> 248	<b>CNc 5724</b>	262	
		<b>CNsfd 5704</b>	262	<b>CNsfd 5204</b> 266
		<b>KGnsf 57Va03</b>	263	<b>CNd 5204</b> 266
		<b>CNa 5703</b>	263	<b>CNsdc 5203</b> 267
		<b>CNsfd 5703</b>	264	<b>CNsfd 5203</b> 267
		<b>CNc 5703</b>	264	<b>CNc 5203</b> 268
				<b>CNsfc 5023</b> 269
				<b>CNc 5023</b> 269

# Panoramica assortimento

- △ Serie Peak
- Serie Prime
- ◇ Serie Plus
- Serie Pure

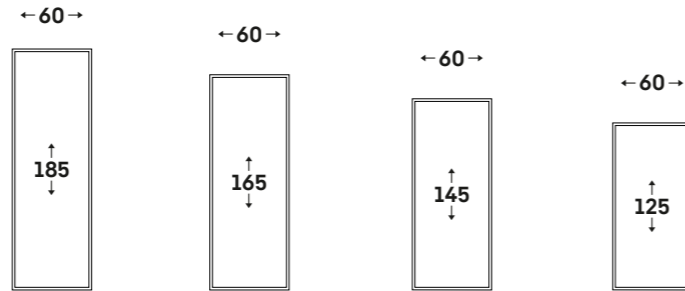

## Frigoriferi

BioFresh Professional				
HydroBreeze/Fish & Seafood	RBbsc 528i	278		
BioFresh				
Frigorifero totalmente BioFresh			RBa30 425i	283
	RBsdc 525i	279		
	RBbsb 525i	279		
	RBsfd 5221	280		
	RBc 5220	281		
EasyFresh				
Elemento estraibile per bottiglie	RDsfd 5220	284		
			Rd 5000	284
			Rsfd 4600	285
			Rd 4200	286
			Rd 4600	285

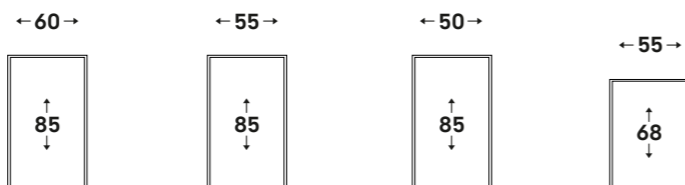

## i frigoriferi da tavolo

EasyFresh	Rsdci 1621	310		
	Rci 1621	310		
	Rsdci 1620	311		
	Rci 1620	311		
Cassetto per frutta e verdura			Rc 1401	312
			Rc 1400	312
			Rd 1201	313
			Rd 1200	314
			Re 1000	314

# Panoramica assortimento

- △ Serie Peak
- Serie Prime
- ◇ Serie Plus
- Serie Pure

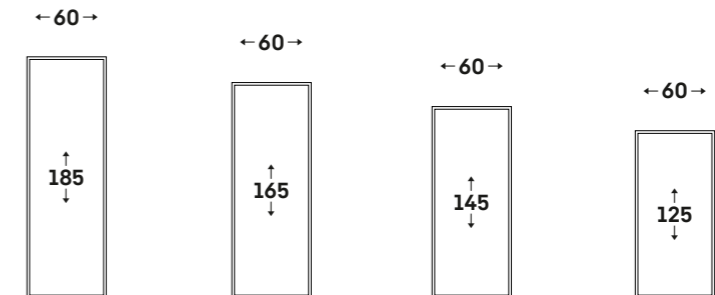

## Congelatori

NoFrost				
EasyTwist-Ice	FNc 527i	300	FNc 507i	302
	FNd 525i	300	FNb 505i	303
	FNd 522i	301	FNd 5026	304
	FNe 5207	301	FNe 5006	304
			FNc 467i	305
			FNb 465i	305
			FNd 4625	306
			FNe 4605	306
			FNb 425i	307
			FNd 4224	307
			FNe 4204	307

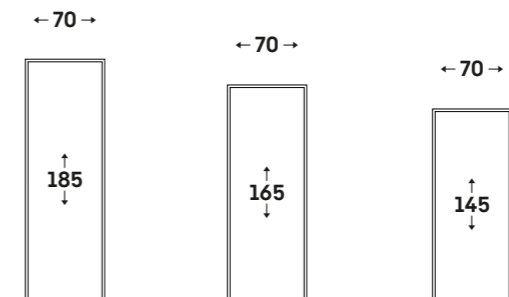

## Congelatori

NoFrost			
EasyTwist-Ice	FNc 727i	296	
	FNd 7227	296	
			FNc 7026
			FNd 7026
			FNc 6635
			FNc 6625
			FNd 6625

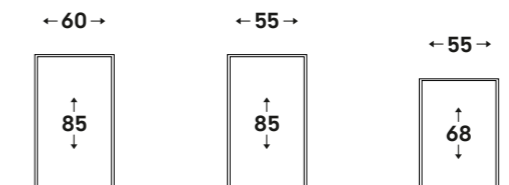

## Congelatori da tavolo

NoFrost	FNsddi 1624	315	FNe 1404	317
	FNdi 1624	316		
SmartFrost			Fc 1404	318
			Fc 1404	318
			Fe 1003	319

# Soluzioni French Door



Apparecchiatura da posizionamento libero

MBbsdi 9024 ◊ Serie Plus

# Tipologia



- 1** Gruppo di prodotti  
M Multidoor
- 2** Tecnologia/Equipaggiamento  
- EasyFresh  
B BioFresh
- 3 + 4** Materiali  
bs BlackSteel  
ts TerraSteel  
st SmartSteel  
sd Porta SmartSteel
- 5** Classe di efficienza energetica  
a Classe di efficienza energetica A  
b Classe di efficienza energetica B  
c Classe di efficienza energetica C  
d Classe di efficienza energetica D  
e Classe di efficienza energetica E
- 6** Specifica  
i incl. SmartDeviceBox

- 7 + 8** Tipologia apparecchiatura  
95 2 porte, 2 cassette congelatore  
90 a 4 porte
- 9** Serie  
0-1 Pure  
2-4 Plus  
5-6 Prime
- 10** acqua/ghiaccio  
0 Senza acqua/ghiaccio  
2 IceMaker meccanico  
4 IceMaker automatico  
6 InfinitySpring + IceMaker  
8 IceCenter

# Panoramica assortimento

- Serie Prime
- ◇ Serie Plus
- Serie Pure

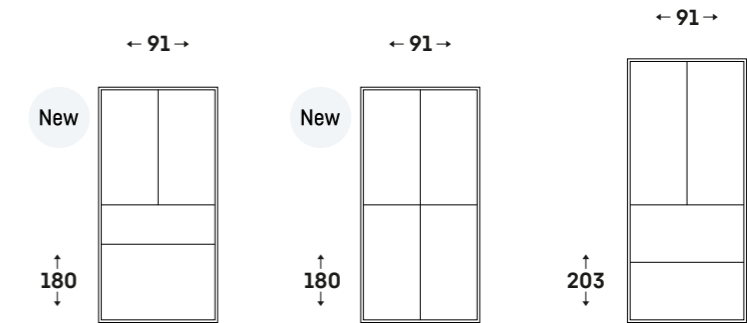

## Soluzioni French Door

	2 porte, 2 cassette congelatore	a 4 porte	2 porte, 2 cassette congelatore
BioFresh Professional/HydroBreeze			
InfinitySpring/IceMaker/MoodLight/ VarioTempZone	MBbsdi 9556   214		
BioFresh			
Water & Ice-Centre/VarioTempZone	MBbsdi 9528   214		
	MBsddi 9528   215   216		
	MBtsdi 9528   215		
IceMaker/VarioTempZone		MBbsdi 9024   216	
		MBsddi 9024   217   218	
IceMaker			CBNste 8872   244

Apparecchiatura da posizionamento libero

# Panoramica delle serie

2 porte,  
2 cassette congelatore



◆ Serie Plus



◇ Serie Prime

a 4 porte



○ Serie Pure



◆ Serie Plus



◇ Serie Prime

	○ Serie Pure	◆ Serie Plus	◇ Serie Prime
<b>Tecnologia di refrigerazione</b>	EasyFresh	<b>BioFresh con SoftTelescopic</b>	<b>BioFresh Professional con SoftTelescopic</b>
			<b>HydroBreeze</b>
	DuoCooling	DuoCooling	DuoCooling
	Filtro FreshAir	Filtro FreshAir	Filtro FreshAir
	NoFrost	NoFrost	NoFrost <b>su guide telescopiche</b>
	Sistema PowerCooling	Sistema PowerCooling	Sistema PowerCooling
<b>Comfort e flessibilità</b>	VarioTempZone	VarioTempZone	VarioTempZone
	Smorzatore di chiusura SoftSystem	Smorzatore di chiusura SoftSystem	Smorzatore di chiusura SoftSystem
	Pratica regolazione in altezza per i piani in vetro	Pratica regolazione in altezza per i piani in vetro	Pratica regolazione in altezza per i piani in vetro
	Opzioni di conservazione per i piani in vetro	Opzioni di conservazione per i piani in vetro	Opzioni di conservazione per i piani in vetro
	Portauova	Portauova	Portauova
	Divisorio per porta flessibile	Divisorio per porta flessibile	Divisorio per porta flessibile
	Ripiani per porta flessibili per il vano frigorifero	Ripiani per porta flessibili per il vano frigorifero	Ripiani per porta flessibili per il vano frigorifero
	Organizer per porta per il vano frigorifero	Organizer per porta per il vano frigorifero	Organizer per porta per il vano frigorifero
	Cassetto universale	Cassetto universale	Cassetto universale
		<b>FlexBox</b>	FlexBox
		<b>Ripiano per le bottiglie sopra i cassette BioFresh</b>	Ripiano per le bottiglie sopra i cassette BioFresh
	Ripiani per porta per vano congelatore	Ripiani per porta per vano congelatore	Ripiani per porta per vano congelatore
	VarioSpace	VarioSpace	VarioSpace
	FlexDoorSystem	FlexDoorSystem	FlexDoorSystem
<b>Design</b>			<b>MoodLight</b>
			<b>LightTower</b>
	Illuminazione LED dall'alto	Illuminazione LED dall'alto	Illuminazione LED dall'alto
	Display Touch & Swipe	Display Touch & Swipe	Display Touch & Swipe
		<b>Illuminazione LED del BioFresh</b>	Illuminazione LED del BioFresh
	Illuminazione LED del vano congelatore	Illuminazione LED del vano congelatore	Illuminazione a LED del vano congelatore
	Ripiani per porta GlassLine	<b>Interno Glass &amp; Steel</b>	Interno Glass & Steel
	Maniglia incassata	Maniglia incassata	Maniglia incassata
<b>Connectivity (Smart-DeviceBox)</b>	integrabile	<b>integrato</b> (modelli "i")	integrato (modelli "i")
<b>Acqua e ghiaccio</b>	EasyTwist-Ice		
	IceMaker	IceMaker	IceMaker
		<b>IceMaker e InfinitySpring</b>	IceMaker e InfinitySpring
		<b>Water &amp; Ice-Center</b>	Water e Ice-Center

La differenziazione delle dotazioni è ancora più evidente nelle serie superiori.

## Vantaggi per gli accessori



### MoodLight

Dona all'ambiente un vero highlight: L'illuminazione indiretta e dimmerabile delle maniglie incassate e del Water & Ice-Center conferisce un'atmosfera particolarmente elegante.



### FlexDoorSystem

Grazie all'eccezionale sistema di guarnizione brevettato, aprire e chiudere le porte è facilissimo, anche singolarmente. Silenzioso ed ermetico 100%, con conseguente risparmio energetico.



### Water & Ice-Center

Vi fornisce acqua fredda, cubetti di ghiaccio e ghiaccio tritato a volontà 24 ore al giorno. Praticità: Con l'erogatore d'acqua, la quantità d'acqua può essere scelta in base al contenitore.



### InfinitySpring

L'erogatore dell'acqua con attacco alla rete idrica consente di attingere acqua sempre fresca e pulita senza gocciolare. Per assaporare l'acqua filtrata basta esercitare una pressione sul pannello con la caraffa o il bicchiere. In questo modo si evita di dover acquistare l'acqua in bottiglia e si contribuisce alla sostenibilità ambientale.



### Interno Steel

In pregiato acciaio inossidabile – a colore col materiale esterno – conferisce alla parete posteriore un aspetto elegante. Inoltre, è adatto all'uso alimentare, è igienico e riduce la visibilità delle impronte.



### SmartDevice

Tramite smartphone è possibile modificare le impostazioni, controllare la temperatura e ricevere informazioni relative allo stato. I modelli „i“ sono già dotati di SmartDeviceBox, negli altri casi la si può aggiungere come accessorio.



### BioFresh con HydroBreeze

Non solo effetto wow: La nebbia fredda, infatti, abbinata a una temperatura appena sopra i 0 °C nel cassetto BioFresh, è proprio quello che ci vuole per mantenere gli alimenti freschi e croccanti a lungo.



### Display Touch & Swipe

L'uso di tutti i modelli French-Door è particolarmente facile e intuitivo. È possibile selezionare qualsiasi funzione toccando e sfiorando il display.



### IceMaker

Per una festa estiva o una semplice limonata: Con l'IceMaker automatico con attacco alla rete idrica, i cubetti di ghiaccio sono sempre pronti per rinfrescare qualsiasi drink.



### EasyTwist-Ice

Consente di preparare una scorta di cubetti di ghiaccio in modo semplice e veloce, anche senza attacco alla rete idrica: Versare l'acqua nel serbatoio, congelare e staccare i cubetti di ghiaccio con una rotazione. L'EasyTwist-Ice è facile da pulire e garantisce una produzione di cubetti di ghiaccio sempre igienica.



### VarioTempZone

Massima flessibilità: La VarioTempZone può essere impostata con precisione da -18 fino a -10 °C e da -2 fino a +5 °C, fungendo così, al bisogno, da vano di congelazione o raffreddamento.



### Estrazione parallela

Il sistema di estrazione parallela consente di aprire e chiudere gli ampi cassetti NoFrost in modo facile, scorrevole e senza il minimo rallentamento, persino al massimo del carico.



**Swiss Excellence**

### MBbsdi 9556 Prime

Classe di efficienza energetica:	<b>D</b>
Consumo energetico in 365 giorni / 24 ore:	<b>291 / 0,797 kWh<sup>1</sup></b>
Volume totale <sup>2</sup> :	<b>586 l</b>
Volume: Vano frigorifero: <b>255,1 l</b> / Vano BioFresh: <b>100,6 l</b> / Vano congelatore: <b>231 l</b>	
Rumorosità (potenza sonora) / Classe di emissione sonora:	<b>39 dB(A) / C</b>
Classe climatica:	<b>SN-ST (da +10 °C a +38 °C)</b>
Porte / Fianchi:	<b>BlackSteel / BlackSteel</b>
Dimensioni esterne in cm (A / L / P)	<b>180,5 / 90,6 / 74,5<sup>1</sup></b>

**Swiss Excellence**

### MBbsdi 9528 Plus

Classe di efficienza energetica:	<b>D</b>
Consumo energetico in 365 giorni / 24 ore:	<b>284 / 0,778 kWh<sup>1</sup></b>
Volume totale <sup>2</sup> :	<b>538 l</b>
Volume: Vano frigorifero: <b>214,1 l</b> / Vano BioFresh: <b>93,9 l</b> / Cella a 0 stelle: <b>16,5 l</b> / Vano congelatore: <b>230 l</b>	
Rumorosità (potenza sonora) / Classe di emissione sonora:	<b>39 dB(A) / C</b>
Classe climatica:	<b>SN-ST (da +10 °C a +38 °C)</b>
Porte / Fianchi:	<b>BlackSteel / BlackSteel</b>
Dimensioni esterne in cm (A / L / P)	<b>180,5 / 90,6 / 74,5<sup>1</sup></b>

**Swiss Excellence**

### MBsddi 9528 Plus

Classe di efficienza energetica:	<b>D</b>
Consumo energetico in 365 giorni / 24 ore:	<b>284 / 0,778 kWh<sup>1</sup></b>
Volume totale <sup>2</sup> :	<b>538 l</b>
Volume: Vano frigorifero: <b>214,1 l</b> / Vano BioFresh: <b>93,9 l</b> / Cella a 0 stelle: <b>16,5 l</b> / Vano congelatore: <b>230 l</b>	
Rumorosità (potenza sonora) / Classe di emissione sonora:	<b>39 dB(A) / C</b>
Classe climatica:	<b>SN-ST (da +10 °C a +38 °C)</b>
Porte / Fianchi:	<b>SmartSteel / Silver</b>
Dimensioni esterne in cm (A / L / P)	<b>180,5 / 90,6 / 74,5<sup>1</sup></b>

**Swiss Excellence**

### MBtsdi 9528 Plus

Classe di efficienza energetica:	<b>D</b>
Consumo energetico in 365 giorni / 24 ore:	<b>284 / 0,778 kWh<sup>1</sup></b>
Volume totale <sup>2</sup> :	<b>538 l</b>
Volume: Vano frigorifero: <b>214,1 l</b> / Vano BioFresh: <b>93,9 l</b> / Cella a 0 stelle: <b>16,6 l</b> / Vano congelatore: <b>230 l</b>	
Rumorosità (potenza sonora) / Classe di emissione sonora:	<b>39 dB(A) / C</b>
Classe climatica:	<b>SN-ST (da +10 °C a +38 °C)</b>
Porte / Fianchi:	<b>TerraSteel / TerraSteel</b>
Dimensioni esterne in cm (A / L / P)	<b>180,5 / 90,6 / 74,5<sup>1</sup></b>

Bio Fresh Professional	Hydro Breeze	Duo Cooling	No Frost	Super Cool	Super Frost	Glass & Steel Interior	Mood Light
Infinity Spring	Ice Maker	Flex Door System	Soft System	Soft-Telescopic Rails	Touch & Swipe Display	Smart Device	

Bio Fresh	Duo Cooling	No Frost	Super Cool	Super Frost	Vario Temp Zone	Water & Ice Centre	Flex Door System
Soft-Telescopic Rails	Touch & Swipe Display	Smart Device					

Bio Fresh	Duo Cooling	No Frost	Super Cool	Super Frost	Vario Temp Zone	Water & Ice Centre	Flex Door System
Soft-Telescopic Rails	Touch & Swipe Display	Smart Device					

Bio Fresh	Duo Cooling	No Frost	Super Cool	Super Frost	Vario Temp Zone	Water & Ice Centre	Flex Door System
Soft-Telescopic Rails	Touch & Swipe Display	Smart Device					

- Controllo**
- Display a colori TFT da 2,4" dietro la porta, elettronica Touch & Swipe
  - Display digitale della temperatura per il vano frigorifero, il vano congelatore e il vano BioFresh
  - SmartDeviceBox in dotazione
  - Allarme in caso di innalzamento della temperatura: ottico e acustico
  - Allarme porta aperta: ottico e acustico

- Vano congelatore **★ ★ ★ ★****
- IceMaker con connessione fissa all'impianto idrico da 3/4"
  - Produzione di cubetti di ghiaccio in 24 ore: 0,8 kg
  - Scomparto per il ghiaccio 2,3 kg
  - Illuminazione LED
  - Tempo di conservazione in caso di black-out: 12 ore
  - Capacità di congelazione in 24 ore: 9 kg
  - Cassetto universale

- Vano frigorifero e vano BioFresh**
- PowerCooling con filtro FreshAir ai carboni attivi e Ambilight
  - Allestimento Comfort GlassLine, Portauova, Vaschetta per il burro
  - 2 Divisori ribaltabili per porta interna
  - 2 Organizer per divisori porta
  - 4 ripiani GlassLine
  - Ripiano portabottiglie integrato
  - Illuminazione LED a colonna su entrambi i lati e dall'alto
  - Illuminazione LED del vano BioFresh
  - 2 cassette BioFresh con SoftTelescopic, 1 per frutta e verdura con HydroBreeze, 1 per carne e latticini
  - InfinitySpring con connessione fissa all'impianto idrico da 3/4"

- Caratteristiche**
- Maniglie integrate
  - Maniglie di trasporto, anteriori e posteriori, ruote posteriori per il trasporto
  - Piedini anteriori e posteriori regolabili in altezza
  - Incernieratura delle porte a sinistra e a destra, fissa
  - Guarnizione della porta rimovibile
  - Parete posteriore in BlackSteel

**Prezzo consigliato incl. IVA e TRA CHF 6'190.00**  
**Prezzo consigliato excl. IVA e TRA CHF 5'679.88**

**Disponibile T3 2025**

- Controllo**
- Display a colori TFT da 2,4" dietro la porta, elettronica Touch & Swipe
  - Display digitale della temperatura per il vano frigorifero e il vano congelatore
  - SmartDeviceBox in dotazione
  - Allarme in caso di innalzamento della temperatura: ottico e acustico
  - Allarme porta aperta: ottico e acustico

- Vano frigorifero e vano BioFresh**
- PowerCooling con filtro FreshAir ai carboni attivi
  - Allestimento Comfort GlassLine, Portauova, Vaschetta per il burro
  - 2 Divisori ribaltabili per porta interna
  - 1 Organizer per divisoria porta
  - 4 ripiani GlassLine
  - Opzione di conservazione per i ripiani in vetro
  - Ripiano portabottiglie integrato
  - Illuminazione LED dall'alto
  - Illuminazione LED del vano BioFresh
  - 2 cassette BioFresh con SoftTelescopic, 1 per frutta e verdura, 1 per carne e latticini
  - Erogatore Water & Ice con collegamento alla rete idrica 3/4"

- Vano congelatore **★ ★ ★ ★****
- Produzione di cubetti di ghiaccio in 24 ore: 1,8 kg
  - Scomparto per il ghiaccio 1,8 kg
  - Illuminazione LED
  - Tempo di conservazione in caso di black-out: 12 ore
  - Capacità di congelazione in 24 ore: 5 kg
  - Cassetto universale
  - Cassetto superiore del congelatore è utilizzabile come VarioTempZone

- Caratteristiche**
- Maniglie integrate
  - Maniglie di trasporto, anteriori e posteriori, ruote posteriori per il trasporto
  - Piedini anteriori e posteriori regolabili in altezza
  - Incernieratura delle porte a sinistra e a destra, fissa
  - Guarnizione della porta rimovibile
  - Parete posteriore in BlackSteel

**Prezzo consigliato incl. IVA e TRA CHF 4'990.00**  
**Prezzo consigliato excl. IVA e TRA CHF 4'569.80**

**Disponibile T3 2025**

- Controllo**
- Display a colori TFT da 2,4" dietro la porta, elettronica Touch & Swipe
  - Display digitale della temperatura per il vano frigorifero e il vano congelatore
  - SmartDeviceBox in dotazione
  - Allarme in caso di innalzamento della temperatura: ottico e acustico
  - Allarme porta aperta: ottico e acustico

- Vano frigorifero e vano BioFresh**
- PowerCooling con filtro FreshAir ai carboni attivi
  - Allestimento Comfort GlassLine, Portauova, Vaschetta per il burro
  - 2 Divisori ribaltabili per porta interna
  - 1 Organizer per divisoria porta
  - 4 ripiani GlassLine
  - Opzione di conservazione per i ripiani in vetro
  - Ripiano portabottiglie integrato
  - Illuminazione LED dall'alto
  - Illuminazione LED del vano BioFresh
  - 2 cassette BioFresh con SoftTelescopic, 1 per frutta e verdura, 1 per carne e latticini
  - Erogatore Water & Ice con collegamento alla rete idrica 3/4"

- Vano congelatore **★ ★ ★ ★****
- Produzione di cubetti di ghiaccio in 24 ore: 1,8 kg
  - Scomparto per il ghiaccio 1,8 kg
  - Illuminazione LED
  - Tempo di conservazione in caso di black-out: 12 ore
  - Capacità di congelazione in 24 ore: 5 kg
  - Cassetto universale
  - Cassetto superiore del congelatore è utilizzabile come VarioTempZone

- Caratteristiche**
- Maniglie integrate
  - Maniglie di trasporto, anteriori e posteriori, ruote posteriori per il trasporto
  - Piedini anteriori e posteriori regolabili in altezza
  - Incernieratura delle porte a sinistra e a destra, fissa
  - Guarnizione della porta rimovibile
  - Pannello posteriore con effetto acciaio inox

**Prezzo consigliato incl. IVA e TRA CHF 4'990.00**  
**Prezzo consigliato excl. IVA e TRA CHF 4'569.80**

**Disponibile T3 2025**

- Controllo**
- Display a colori TFT da 2,4" dietro la porta, elettronica Touch & Swipe
  - Display digitale della temperatura per il vano frigorifero e il vano congelatore
  - SmartDeviceBox in dotazione
  - Allarme in caso di innalzamento della temperatura: ottico e acustico
  - Allarme porta aperta: ottico e acustico

- Vano frigorifero e vano BioFresh**
- PowerCooling con filtro FreshAir ai carboni attivi
  - Allestimento Comfort GlassLine, Portauova, Vaschetta per il burro
  - 2 Divisori ribaltabili per porta interna
  - 1 Organizer per divisoria porta
  - 4 ripiani GlassLine
  - Opzione di conservazione per i ripiani in vetro
  - Ripiano portabottiglie integrato
  - Illuminazione LED dall'alto
  - Illuminazione LED del vano BioFresh
  - 2 cassette BioFresh con SoftTelescopic, 1 per frutta e verdura, 1 per carne e latticini
  - Erogatore Water & Ice con collegamento alla rete idrica 3/4"

- Vano congelatore **★ ★ ★ ★****
- Produzione di cubetti di ghiaccio in 24 ore: 1,8 kg
  - Scomparto per il ghiaccio 1,8 kg
  - Illuminazione LED
  - Tempo di conservazione in caso di black-out: 12 ore
  - Capacità di congelazione in 24 ore: 5 kg
  - Cassetto universale
  - Cassetto superiore del congelatore è utilizzabile come VarioTempZone

- Caratteristiche**
- Maniglie integrate
  - Maniglie di trasporto, anteriori e posteriori, ruote posteriori per il trasporto
  - Piedini anteriori e posteriori regolabili in altezza
  - Incernieratura delle porte a sinistra e a destra, fissa
  - Guarnizione della porta rimovibile
  - Pannello posteriore in acciaio SmartSteel

**Prezzo consigliato incl. IVA e TRA CHF 5'190.00**  
**Prezzo consigliato excl. IVA e TRA CHF 4'754.81**

**Disponibile T3 2025**

<sup>1</sup> Il consumo energetico indicato è raggiunto utilizzando il distanziatore murale fornito con l'apparecchiatura. Il mancato uso del distanziatore murale non compromette il funzionamento dell'apparecchiatura. Il distanziatore murale aumenta la profondità dell'apparecchiatura di 1,0 cm rispetto a quanto indicato.

<sup>2</sup> In conformità al regolamento UE 2019/2016, rappresentiamo il volume totale come numero intero (arrotondato) e il volume dello scomparto del congelatore e per gli alimenti freschi con una cifra dopo la virgola. Per la gamma completa delle classi di efficienza si rimanda a pagina 394. Conformemente a (EU) 2017/1369 6a.



### Interno Steel

In pregiato acciaio inossidabile – a colore col materiale esterno – conferisce alla parete posteriore un aspetto elegante. Inoltre, è adatto all'uso alimentare, è igienico e riduce la visibilità delle impronte.



### IceMaker

Per una festa estiva o una semplice limonata: Con l'IceMaker automatico con attacco alla rete idrica, i cubetti di ghiaccio sono sempre pronti per rinfrescare qualsiasi drink.



## MBbsdi 9024

Plus

Classe di efficienza energetica:	
Consumo energetico in 365 giorni / 24 ore:	287 / 0,786 kWh <sup>1</sup>
Volume totale <sup>2</sup> :	572 l
Volume: Vano frigorifero: 253,5 l / Vano BioFresh: 100,2 l / Vano congelatore: 219 l	
Rumorosità (potenza sonora) / Classe di emissione sonora:	39 dB(A) / C
Classe climatica:	SN-ST (da +10 °C a +38 °C)
Porte / Fianchi:	BlackSteel / BlackSteel
Dimensioni esterne in cm (A / L / P)	180,5 / 90,6 / 74,5 <sup>1</sup>

Bio Fresh	Duo Cooling	No Frost	Super Cool	Super Frost	Vario Temp Zone	Ice Maker	Flex Door System	Soft-Telescopic Rails
Touch & Swipe Display	Vario Space	Smart Device						

#### Controllo

- Display a colori TFT da 2,4" dietro la porta, elettronica Touch & Swipe
- Display digitale della temperatura per il vano frigorifero e il vano congelatore
- SmartDeviceBox in dotazione
- Allarme in caso di innalzamento della temperatura: ottico e acustico
- Allarme porta aperta: ottico e acustico

#### Vano frigorifero e vano BioFresh

- PowerCooling con filtro FreshAir ai carboni attivi
- Allestimento Comfort GlassLine, Portauova, Vaschetta per il burro
- 2 Divisori ribaltabili per porta interna
- 2 Organizer per divisori porta
- 4 ripiani GlassLine
- Ripiano portabottiglie integrato
- Illuminazione LED dall'alto
- Illuminazione LED del vano BioFresh
- 2 cassette BioFresh con SoftTelescopic, 1 per frutta e verdura, 1 per carne e latticini

#### Vano congelatore

- 4 cassette, VarioSpace
- IceMaker con connessione fissa all'impianto idrico da 3/4"

- Produzione di cubetti di ghiaccio in 24 ore: 1,2 kg
- Scomparto per il ghiaccio 6,0 kg
- Illuminazione LED
- Tempo di conservazione in caso di blackout: 14 ore
- Capacità di congelazione in 24 ore: 5 kg
- Vano congelatore a destra è utilizzabile come VarioTempZone

#### Caratteristiche

- Maniglie integrate
- Maniglie di trasporto, anteriori e posteriori, ruote posteriori per il trasporto
- Piedini anteriori e posteriori regolabili in altezza
- Incernieratura delle porte a sinistra e a destra, fissa
- Guarnizione della porta rimovibile
- Parete posteriore in BlackSteel

Prezzo consigliato incl. IVA e TRA  
CHF 4'390.00

Prezzo consigliato excl. IVA e TRA  
CHF 4'014.75

Disponibile T3 2025

<sup>1</sup> Il consumo energetico indicato è raggiunto utilizzando il distanziatore murale fornito con l'apparecchiatura. Il mancato uso del distanziatore murale non compromette il funzionamento dell'apparecchiatura. Il distanziatore murale aumenta la profondità dell'apparecchiatura di 1,0 cm rispetto a quanto indicato.



### Display Touch & Swipe

L'uso di tutti i modelli French-Door è particolarmente facile e intuitivo. È possibile selezionare qualsiasi funzione toccando e sfiorando il display.



### FlexDoorSystem

Grazie all'eccezionale sistema di guarnizione brevettato, aprire e chiudere le porte è facilissimo, anche singolarmente. Silenzioso ed ermetico 100%, con conseguente risparmio energetico.



## MBsddi 9024

Plus

Classe di efficienza energetica:	
Consumo energetico in 365 giorni / 24 ore:	287 / 0,786 kWh <sup>1</sup>
Volume totale <sup>2</sup> :	572 l
Volume: Vano frigorifero: 253,5 l / Vano BioFresh: 100,2 l / Vano congelatore: 219 l	
Rumorosità (potenza sonora) / Classe di emissione sonora:	39 dB(A) / C
Classe climatica:	SN-ST (da +10 °C a +38 °C)
Porte / Fianchi:	SmartSteel / Silver
Dimensioni esterne in cm (A / L / P)	180,5 / 90,6 / 74,5 <sup>1</sup>

Bio Fresh	Duo Cooling	No Frost	Super Cool	Super Frost	Vario Temp Zone	Ice Maker	Flex Door System	Soft-Telescopic Rails
Touch & Swipe Display	Vario Space	Smart Device						

#### Controllo

- Display a colori TFT da 2,4" dietro la porta, elettronica Touch & Swipe
- Display digitale della temperatura per il vano frigorifero e il vano congelatore
- SmartDeviceBox in dotazione
- Allarme in caso di innalzamento della temperatura: ottico e acustico
- Allarme porta aperta: ottico e acustico

#### Vano frigorifero e vano BioFresh

- PowerCooling con filtro FreshAir ai carboni attivi
- Allestimento Comfort GlassLine, Portauova, Vaschetta per il burro
- 2 Divisori ribaltabili per porta interna
- 2 Organizer per divisori porta
- 4 ripiani GlassLine
- Ripiano portabottiglie integrato
- Illuminazione LED dall'alto
- Illuminazione LED del vano BioFresh
- 2 cassette BioFresh con SoftTelescopic, 1 per frutta e verdura, 1 per carne e latticini

#### Vano congelatore

- 4 cassette, VarioSpace
- IceMaker con connessione fissa all'impianto idrico da 3/4"

- Produzione di cubetti di ghiaccio in 24 ore: 1,2 kg
- Scomparto per il ghiaccio 6,0 kg
- Illuminazione LED
- Tempo di conservazione in caso di blackout: 14 ore
- Capacità di congelazione in 24 ore: 5 kg
- Vano congelatore a destra è utilizzabile come VarioTempZone

#### Caratteristiche

- Maniglie integrate
- Maniglie di trasporto, anteriori e posteriori, ruote posteriori per il trasporto
- Piedini anteriori e posteriori regolabili in altezza
- Incernieratura delle porte a sinistra e a destra, fissa
- Guarnizione della porta rimovibile
- Pannello posteriore con effetto acciaio inox

Prezzo consigliato incl. IVA e TRA  
CHF 4'190.00

Prezzo consigliato excl. IVA e TRA  
CHF 3'829.74

Disponibile T3 2025

<sup>2</sup> In conformità al regolamento UE 2019/2016, rappresentiamo il volume totale come numero intero (arrotondato) e il volume dello scomparto del congelatore e per gli alimenti freschi con una cifra dopo la virgola. Per la gamma completa delle classi di efficienza si rimanda a pagina 394. Conformemente a (EU) 2017/1369 6a.

# Soluzioni Side-by-Side



Apparecchiatura da posizionamento libero

XRCbs 5295 Δ Serie Peak

## Vantaggi per gli accessori



### BioFresh Professional con HydroBreeze

Refrigerazione professionale. La nebbia fredda dell'HydroBreeze, infatti, abbinata a una temperatura appena sopra 0 °C nel cassetto, è proprio quello che ci vuole per conservare più a lungo frutta e verdura. Senza contare l'effetto ottico a sorpresa. HydroBreeze si attiva ogni 90 minuti per 4 secondi e per 8 secondi all'apertura della porta.



### BioFresh Professional con Fish & Seafood

Per tutti gli amanti del pesce: nel cassetto Fish & Seafood, il pesce e i frutti di mare si conservano alla temperatura ottimale di -2 °C, in modo professionale come dal pescivendolo. La dimensione della zona a -2 °C può essere regolata in modo flessibile, così da poter conservare carne e latticini alla temperatura ottimale di 0 °C nell'area rimanente.



### EasyFresh

Il nostro cassetto EasyFresh aiuta a preservare tutta la freschezza dei prodotti appena acquistati. Che si tratti di frutta o verdura non confezionata: qui tutto viene conservato in modo ottimale. La presenza di alimenti determina un aumento dell'umidità all'interno del cassetto. Così gli alimenti restano freschi a lungo.



### SoftTelescopic

È un piacere aprire i cassetti BioFresh: non solo per la freschezza degli alimenti, ma anche per la facilità con cui si aprono oltre al fatto che si chiudono dolcemente e in modo quasi automatico. Questo grazie alle guide telescopiche su cui i cassetti scivolano dolcemente verso l'esterno. E poiché si estendono completamente, si ha una visione ottimale del contenuto.



### InfinitySpring

Una sorgente di acqua fresca e potabile in cucina: sembra una favola, ma si tratta di InfinitySpring. L'erogatore dell'acqua consente di attingere acqua sempre fresca e pulita senza gocciolare. Per assaporarla basta esercitare una pressione sul pannello con la caraffa o il bicchiere. In questo modo si evita di dover acquistare l'acqua in bottiglia e si contribuisce alla sostenibilità ambientale.

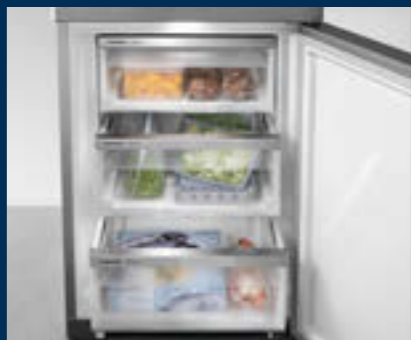

### VarioTemp

La grande libertà di conservazione degli alimenti nel frigo-congelatore combinato diventa tangibile: la temperatura può essere impostata con precisione tra +2 °C e +14 °C. Questo spazio è quindi utilizzabile come zona di refrigerazione aggiuntiva, ad esempio per bevande e spuntini in occasione di feste a breve termine, oppure in modo permanente, ad esempio come vano cantina.



### Display Touch & Swipe

Liebherr obbedisce a ogni vostro comando: grazie al display Touch & Swipe, è possibile controllare il frigorifero con comandi semplici e intuitivi. È possibile selezionare funzioni come "SuperCool" sul display a colori toccandolo e sfiorandolo. Anche la temperatura si può regolare con la stessa facilità. E quando non si sta operando attivamente sul display, questo mostra la temperatura attuale.



### LightTower

Per un'illuminazione ottimale dell'interno: le LightTower presentano gli alimenti con la luce migliore e sono posizionate in modo tale che il frigorifero pieno sia sempre illuminato su un'ampia superficie. L'integrazione a filo nelle pareti laterali lascia inoltre più spazio agli alimenti.



### IceMaker con collegamento per l'attacco dell'acqua

Sono rimasti dei cubetti di ghiaccio? Con l'IceMaker questa domanda è superflua. Nell'IceMaker con attacco alla rete idrica, l'acqua proviene direttamente dal rubinetto. La funzione MaxIce permette di produrre fino a 1,5 kg di cubetti di ghiaccio al giorno. Grazie al divisorio flessibile per il ghiaccio, è possibile dividere lo scomparto a piacimento e variare la quantità di cubetti di ghiaccio da conservare, semplicemente in base alle proprie esigenze.



### Sistema di chiusura SoftSystem

Dalla colazione allo spuntino di mezzanotte, sono molte le occasioni per aprire e chiudere il frigorifero. E con Liebherr è molto divertente: grazie al SoftSystem, la porta del frigorifero si chiude in modo ammortizzato e sicuro, oltre che facile e silenzioso. Le bottiglie sistemate nella controporta rimangono ferme al loro posto - senza sbattere od oscillare.



### SmartDevice

Siete pronti per un futuro all'insegna della smart home? Le apparecchiature Liebherr sì. Lo SmartDeviceBox è già integrato in alcuni modelli e integrabile in tutti gli altri (SmartDevice ready) e collega a Internet la vostra apparecchiatura Liebherr. Lo SmartDeviceBox si installa in pochi passaggi e spalanca le porte di un mondo digitale ricco di possibilità.



### Filtro ai carboni attivi FreshAir

L'odore di alcuni alimenti è talvolta poco gradevole. Ma questo non è un problema per Liebherr: grazie ai carboni attivi FreshAir, all'interno c'è sempre aria fresca. Il filtro è posizionato direttamente sul flusso d'aria nell'alloggiamento della ventola e neutralizza gli odori il più possibile. Il display ricorda di sostituire il filtro.



### XRCbs 5295

Peak

←121→



#### SWNbsd 529i

Classe di efficienza energetica:	<b>D</b> <sup>A</sup> / <sub>G</sub>
Consumo energetico in 365 giorni / 24 ore:	<b>190 / 0,520 kWh<sup>1</sup></b>
Volume totale <sup>2</sup> :	<b>303 l</b>
Volume:	Cantina per vini <b>171,1 l</b> / Vano congelatore: <b>133 l</b>
Rumorosità (potenza sonora) / Classe di emissione sonora:	<b>36 dB(A) / C</b>
Classe climatica:	<b>SN-T (da +10 °C a +43 °C)</b>
Porte / Fianchi:	<b>BlackSteel / BlackSteel</b>
Dimensioni esterne in cm (A / L / P)	<b>185,5 / 59,7 / 67,5<sup>1</sup></b>

Wine	No Frost	Super Frost	Glass & Steel Interior	Light Tower	Ice Maker	Soft System	Touch & Swipe Display
Vario Space	Smart Device						

#### Controllo

- Display a colori TFT da 2,4" dietro la porta, elettronica Touch & Swipe
- Display digitale della temperatura per la cantina per vini e il vano congelatore
- SmartDeviceBox in dotazione
- Allarme in caso di innalzamento della temperatura: ottico e acustico
- Allarme porta aperta: ottico e acustico

#### Vano congelatore **\*\*\*\***

- 4 cassette, di cui 3 su guide telescopiche, VarioSpace
- IceMaker con connessione fissa all'impianto idrico da 3/4", illuminazione LED
- Produzione di cubetti di ghiaccio in 24 ore: 1,2 kg
- Comparto per il ghiaccio 5,4 kg
- Illuminazione LED
- Tempo di conservazione in caso di black-out: 20 ore
- Capacità di congelazione in 24 ore: 10 kg
- Ripiani in vetro di sicurezza

#### Cantina per vini

- 3 zone di temperatura, regolabili da +5°C a +20°C

- 3 circuiti di raffreddamento
- Raffreddamento ventilato con filtro dell'aria ai carboni attivi FreshAir
- Regolazione dell'umidità tramite ventilatore
- Illuminazione laterale LED indipendente, regolabile in intensità
- 6 ripiani, di cui 4 su guide telescopiche

#### Caratteristiche

- Parete laterale destra riscaldata per essere affiancata a frigoriferi, congelatori o cantine
- Maniglie con meccanismo di apertura integrato
- Maniglie di trasporto, anteriori e posteriori, ruote posteriori per il trasporto
- Piedini anteriori regolabili in altezza
- Incernieratura delle porte a sinistra, reversibile
- Guarnizione della porta rimovibile
- Parete posteriore in BlackSteel

**Prezzo consigliato incl. IVA e TRA CHF 5'190.00**

**Prezzo consigliato excl. IVA e TRA CHF 4'775.11**

#### SRBbsc 529i

Classe di efficienza energetica:	<b>C</b> <sup>A</sup> / <sub>G</sub>
Consumo energetico in 365 giorni / 24 ore:	<b>108 / 0,295 kWh<sup>1</sup></b>
Volume totale <sup>2</sup> :	<b>386 l</b>
Volume:	Vano frigorifero: <b>246,2 l</b> / Vano BioFresh: <b>140,6 l</b>
Rumorosità (potenza sonora) / Classe di emissione sonora:	<b>34 dB(A) / B, SuperSilent</b>
Classe climatica:	<b>SN-T (da +10 °C a +43 °C)</b>
Porte / Fianchi:	<b>BlackSteel / BlackSteel</b>
Dimensioni esterne in cm (A / L / P)	<b>185,5 / 59,7 / 67,5<sup>1</sup></b>

Bio Fresh Professional	Hydro Breeze	Super Cool	Glass & Steel Interior	Light Tower	Infinity Spring	Soft System	Soft-Telescopic Rails
Super Silent	Touch & Swipe Display	Smart Device					

#### Controllo

- Display a colori TFT da 2,4" dietro la porta, elettronica Touch & Swipe
- Display digitale della temperatura per il vano frigorifero e il vano BioFresh
- SmartDeviceBox in dotazione
- Allarme in caso di innalzamento della temperatura: ottico e acustico
- Allarme porta aperta: ottico e acustico

#### Vano frigorifero e vano BioFresh

- PowerCooling con filtro FreshAir ai carboni attivi e Ambilight
- Allestimento Premium GlassLine, VarioBoxes estraibili, Portauova, Vaschetta per il burro
- 4 ripiani GlassLine, di cui 1 divisibile e rientrabile
- VarioSafe
- Ripiano portabottiglie integrato
- Illuminazione laterale LED
- Illuminazione LED del vano BioFresh
- 3 cassette BioFresh con SoftTelescopic, 2 per frutta e verdura, di cui 1 con HydroBreeze, 1 per carne e latticini, 1 FlexSystem
- InfinitySpring con connessione fissa all'impianto idrico da 3/4"

#### Caratteristiche

- Parete laterale sinistra riscaldata per essere affiancata a frigoriferi, congelatori o cantine
- Maniglia con meccanismo di apertura integrato BlackSteel-Look
- Maniglie di trasporto, anteriori e posteriori, ruote posteriori per il trasporto
- Piedini anteriori regolabili in altezza
- Incernieratura delle porte reversibile
- Guarnizione della porta rimovibile
- Parete posteriore, senza condensa, e controporta in BlackSteel

**Prezzo consigliato incl. IVA e TRA CHF 3'890.00**

**Prezzo consigliato excl. IVA e TRA CHF 3'572.52**



### XRCst 5295

Peak

←121→



#### SWNstd 529i

Classe di efficienza energetica:	<b>D</b> <sup>A</sup> / <sub>G</sub>
Consumo energetico in 365 giorni / 24 ore:	<b>190 / 0,520 kWh<sup>1</sup></b>
Volume totale <sup>2</sup> :	<b>303 l</b>
Volume:	Cantina per vini <b>171,1 l</b> / Vano congelatore: <b>133 l</b>
Rumorosità (potenza sonora) / Classe di emissione sonora:	<b>36 dB(A) / C</b>
Classe climatica:	<b>SN-T (da +10 °C a +43 °C)</b>
Porte / Fianchi:	<b>SmartSteel / SmartSteel</b>
Dimensioni esterne in cm (A / L / P)	<b>185,5 / 59,7 / 67,5<sup>1</sup></b>

Wine	No Frost	Super Frost	Glass & Steel Interior	Light Tower	Ice Maker	Soft System	Touch & Swipe Display
Vario Space	Smart Device						

#### Controllo

- Display a colori TFT da 2,4" dietro la porta, elettronica Touch & Swipe
- Display digitale della temperatura per la cantina per vini e il vano congelatore
- SmartDeviceBox in dotazione
- Allarme in caso di innalzamento della temperatura: ottico e acustico
- Allarme porta aperta: ottico e acustico

#### Vano congelatore **\*\*\*\***

- 4 cassette, di cui 3 su guide telescopiche, VarioSpace
- IceMaker con connessione fissa all'impianto idrico da 3/4", illuminazione LED
- Produzione di cubetti di ghiaccio in 24 ore: 1,2 kg
- Comparto per il ghiaccio 5,4 kg
- Illuminazione LED
- Tempo di conservazione in caso di black-out: 20 ore
- Capacità di congelazione in 24 ore: 10 kg
- Ripiani in vetro di sicurezza

#### Cantina per vini

- 3 zone di temperatura, regolabili da +5°C a +20°C

- 3 circuiti di raffreddamento
- Raffreddamento ventilato con filtro dell'aria ai carboni attivi FreshAir
- Regolazione dell'umidità tramite ventilazione
- Illuminazione laterale LED indipendente, regolabile in intensità
- 6 ripiani, di cui 4 su guide telescopiche

#### Caratteristiche

- Parete laterale destra riscaldata per essere affiancata a frigoriferi, congelatori o cantine
- Maniglie con meccanismo di apertura integrato
- Maniglie di trasporto, anteriori e posteriori, ruote posteriori per il trasporto
- Piedini anteriori regolabili in altezza
- Incernieratura delle porte a sinistra, reversibile
- Guarnizione della porta rimovibile
- Parete posteriore interna in acciaio SmartSteel

**Prezzo consigliato incl. IVA e TRA CHF 5'190.00**

**Prezzo consigliato excl. IVA e TRA CHF 4'775.11**

#### SRBstc 529i

Classe di efficienza energetica:	<b>C</b> <sup>A</sup> / <sub>G</sub>
Consumo energetico in 365 giorni / 24 ore:	<b>108 / 0,295 kWh<sup>1</sup></b>
Volume totale <sup>2</sup> :	<b>386 l</b>
Volume:	Vano frigorifero: <b>246,2 l</b> / Vano BioFresh: <b>140,6 l</b>
Rumorosità (potenza sonora) / Classe di emissione sonora:	<b>34 dB(A) / B, SuperSilent</b>
Classe climatica:	<b>SN-T (da +10 °C a +43 °C)</b>
Porte / Fianchi:	<b>SmartSteel / SmartSteel</b>
Dimensioni esterne in cm (A / L / P)	<b>185,5 / 59,7 / 67,5<sup>1</sup></b>

Bio Fresh Professional	Hydro Breeze	Super Cool	Glass & Steel Interior	Light Tower	Infinity Spring	Soft System	Soft-Telescopic Rails
Super Silent	Touch & Swipe Display	Smart Device					

#### Controllo

- Display a colori TFT da 2,4" dietro la porta, elettronica Touch & Swipe
- Display digitale della temperatura per il vano frigorifero e il vano BioFresh
- SmartDeviceBox in dotazione
- Allarme in caso di innalzamento della temperatura: ottico e acustico
- Allarme porta aperta: ottico e acustico

#### Vano frigorifero e vano BioFresh

- PowerCooling con filtro FreshAir ai carboni attivi e Ambilight
- Allestimento Premium GlassLine, VarioBoxes estraibili, Portauova, Vaschetta per il burro
- 4 ripiani GlassLine, di cui 1 divisibile e rientrabile
- VarioSafe
- Ripiano portabottiglie integrato
- Illuminazione laterale LED
- Illuminazione LED del vano BioFresh
- 3 cassette BioFresh con SoftTelescopic, 2 per frutta e verdura, di cui 1 con HydroBreeze, 1 per carne e latticini, 1 FlexSystem
- InfinitySpring con connessione fissa all'impianto idrico da 3/4"

#### Caratteristiche

- Parete laterale sinistra riscaldata per essere affiancata a frigoriferi, congelatori o cantine
- Maniglia con meccanismo di apertura integrato
- Maniglie di trasporto, anteriori e posteriori, ruote posteriori per il trasporto
- Piedini anteriori regolabili in altezza
- Incernieratura delle porte reversibile
- Guarnizione della porta rimovibile
- Parete posteriore, senza condensa, e controporta in acciaio SmartSteel

**Prezzo consigliato incl. IVA e TRA CHF 3'890.00**

**Prezzo consigliato excl. IVA e TRA CHF 3'572.52**

<sup>1</sup> Il consumo energetico indicato è raggiunto utilizzando il distanziatore murale fornito con l'apparecchiatura. Il mancato uso del distanziatore murale non compromette il funzionamento dell'apparecchiatura. Il distanziatore murale aumenta la profondità dell'apparecchiatura di 1,5 cm rispetto a quanto indicato.

<sup>2</sup> In conformità al regolamento UE 2019/2016, rappresentiamo il volume totale come numero intero (arrotondato) e il volume dello scomparto del congelatore e per gli alimenti freschi con una cifra dopo la virgola. Per la gamma completa delle classi di efficienza si rimanda a pagina 394. Conformemente a (EU) 2017/1369 6a.



## XRFbs 5295

Peak



### SFNbsd 529i

Classe di efficienza energetica:	<b>D</b> <sup>A</sup> / <sub>G</sub>
Consumo energetico in 365 giorni / 24 ore:	<b>199 / 0,545 kWh<sup>1</sup></b>
Volume totale <sup>2</sup> :	<b>277 l</b>
Rumorosità (potenza sonora) / Classe di emissione sonora:	<b>34 dB(A) / B, SuperSilent</b>
Classe climatica:	<b>SN-T (da +10 °C a +43 °C)</b>
Porte / Fianchi:	<b>BlackSteel / BlackSteel</b>
Dimensioni esterne in cm (A / L / P)	<b>185,5 / 59,7 / 67,5<sup>1</sup></b>

No Frost	Super Frost	LED	Ice Tower	Soft System	Telescopic Rails	Super Silent	Touch & Swipe Display
Space Box	Vario Space	Easy Open	Smart Device				

#### Controllo

- Display a colori TFT da 2,4" dietro la porta, elettronica Touch & Swipe
- Display digitale della temperatura
- SmartDeviceBox in dotazione
- Allarme in caso di innalzamento della temperatura: ottico e acustico
- Allarme porta aperta: ottico e acustico

#### Vano congelatore **\*\*\*\***

- 7 cassetti, di cui 4 su guide telescopiche, VarioSpace
- Cassetto superiore con comoda funzione di inclinazione
- IceTower
- IceMaker con connessione fissa all'impianto idrico da 3/4", Illuminazione LED
- Produzione di cubetti di ghiaccio in 24 ore: 0,8 kg
- Scomparto per il ghiaccio 8,0 kg
- Illuminazione LED
- Tempo di conservazione in caso di black-out: 16 ore
- Capacità di congelazione in 24 ore: 18 kg
- 1 accumulatore di freddo
- Ripiani in vetro di sicurezza

#### Caratteristiche

- Parete laterale destra riscaldata per essere affiancata a frigoriferi, congelatori o cantine
- Maniglia con meccanismo di apertura integrato BlackSteel-Look
- Maniglie di trasporto, anteriori e posteriori, ruote posteriori per il trasporto
- Piedini anteriori regolabili in altezza
- Incernieratura delle porte a sinistra, reversibile
- Guarnizione della porta rimovibile
- Modanature decorative BlackSteel

#### Prezzo consigliato incl. IVA e TRA

CHF 3'690.00

#### Prezzo consigliato excl. IVA e TRA

CHF 3'387.51

### SRBbsc 529i

Classe di efficienza energetica:	<b>C</b> <sup>A</sup> / <sub>G</sub>
Consumo energetico in 365 giorni / 24 ore:	<b>108 / 0,295 kWh<sup>1</sup></b>
Volume totale <sup>2</sup> :	<b>386 l</b>
Volume:	Vano frigorifero: <b>246,2 l</b> / Vano BioFresh: <b>140,6 l</b>
Rumorosità (potenza sonora) / Classe di emissione sonora:	<b>34 dB(A) / B, SuperSilent</b>
Classe climatica:	<b>SN-T (da +10 °C a +43 °C)</b>
Porte / Fianchi:	<b>BlackSteel / BlackSteel</b>
Dimensioni esterne in cm (A / L / P)	<b>185,5 / 59,7 / 67,5<sup>1</sup></b>

Bio Fresh Professional	Hydro Breeze	Super Cool	Glass & Steel Interior	Light Tower	Infinity Spring	Soft System	Soft-Telescopic Rails
Super Silent	Touch & Swipe Display	Smart Device					

#### Controllo

- Display a colori TFT da 2,4" dietro la porta, elettronica Touch & Swipe
- Display digitale della temperatura per il vano frigorifero e il vano BioFresh
- SmartDeviceBox in dotazione
- Allarme in caso di innalzamento della temperatura: ottico e acustico
- Allarme porta aperta: ottico e acustico

#### Vano frigorifero e vano BioFresh

- PowerCooling con filtro FreshAir ai carboni attivi e Ambilight
- Allestimento Premium GlassLine, VarioBoxes estraibili, Portauova, Vaschetta per il burro
- 4 ripiani GlassLine, di cui 1 divisibile e rientrabile
- VarioSafe
- Ripiano portabottiglie integrato
- Illuminazione laterale LED
- Illuminazione LED del vano BioFresh
- 3 cassetti BioFresh con SoftTelescopic, 2 per frutta e verdura, di cui 1 con HydroBreeze, 1 per carne e latticini, 1 FlexSystem
- InfinitySpring con connessione fissa all'impianto idrico da 3/4"

#### Caratteristiche

- Parete laterale sinistra riscaldata per essere affiancata a frigoriferi, congelatori o cantine
- Maniglia con meccanismo di apertura integrato BlackSteel-Look
- Maniglie di trasporto, anteriori e posteriori, ruote posteriori per il trasporto
- Piedini anteriori regolabili in altezza
- Incernieratura delle porte reversibile
- Guarnizione della porta rimovibile
- Parete posteriore, senza condensa, e controporta in BlackSteel

#### Prezzo consigliato incl. IVA e TRA

CHF 3'890.00

#### Prezzo consigliato excl. IVA e TRA

CHF 3'572.52



## XRFst 5295

Peak



### SFNstd 529i

Classe di efficienza energetica:	<b>D</b> <sup>A</sup> / <sub>G</sub>
Consumo energetico in 365 giorni / 24 ore:	<b>199 / 0,545 kWh<sup>1</sup></b>
Volume totale <sup>2</sup> :	<b>277 l</b>
Rumorosità (potenza sonora) / Classe di emissione sonora:	<b>34 dB(A) / B, SuperSilent</b>
Classe climatica:	<b>SN-T (da +10 °C a +43 °C)</b>
Porte / Fianchi:	<b>SmartSteel / SmartSteel</b>
Dimensioni esterne in cm (A / L / P)	<b>185,5 / 59,7 / 67,5<sup>1</sup></b>

No Frost	Super Frost	LED	Ice Tower	Soft System	Telescopic Rails	Super Silent	Touch & Swipe Display
Space Box	Vario Space	Easy Open	Smart Device				

#### Controllo

- Display a colori TFT da 2,4" dietro la porta, elettronica Touch & Swipe
- Display digitale della temperatura
- SmartDeviceBox in dotazione
- Allarme in caso di innalzamento della temperatura: ottico e acustico
- Allarme porta aperta: ottico e acustico

#### Vano congelatore **\*\*\*\***

- 7 cassetti, di cui 4 su guide telescopiche, VarioSpace
- Cassetto superiore con comoda funzione di inclinazione
- IceTower
- IceMaker con connessione fissa all'impianto idrico da 3/4", Illuminazione LED
- Produzione di cubetti di ghiaccio in 24 ore: 0,8 kg
- Scomparto per il ghiaccio 8,0 kg
- Illuminazione LED
- Tempo di conservazione in caso di black-out: 16 ore
- Capacità di congelazione in 24 ore: 18 kg
- 1 accumulatore di freddo
- Ripiani in vetro di sicurezza

#### Caratteristiche

- Parete laterale destra riscaldata per essere affiancata a frigoriferi, congelatori o cantine
- Maniglia con meccanismo di apertura integrato
- Maniglie di trasporto, anteriori e posteriori, ruote posteriori per il trasporto
- Piedini anteriori regolabili in altezza
- Incernieratura delle porte a sinistra, reversibile
- Guarnizione della porta rimovibile

#### Prezzo consigliato incl. IVA e TRA

CHF 3'690.00

#### Prezzo consigliato excl. IVA e TRA

CHF 3'387.51

### SRBstc 529i

Classe di efficienza energetica:	<b>C</b> <sup>A</sup> / <sub>G</sub>
Consumo energetico in 365 giorni / 24 ore:	<b>108 / 0,295 kWh<sup>1</sup></b>
Volume totale <sup>2</sup> :	<b>386 l</b>
Volume:	Vano frigorifero: <b>246,2 l</b> / Vano BioFresh: <b>140,6 l</b>
Rumorosità (potenza sonora) / Classe di emissione sonora:	<b>34 dB(A) / B, SuperSilent</b>
Classe climatica:	<b>SN-T (da +10 °C a +43 °C)</b>
Porte / Fianchi:	<b>SmartSteel / SmartSteel</b>
Dimensioni esterne in cm (A / L / P)	<b>185,5 / 59,7 / 67,5<sup>1</sup></b>

Bio Fresh Professional	Hydro Breeze	Super Cool	Glass & Steel Interior	Light Tower	Infinity Spring	Soft System	Soft-Telescopic Rails
Super Silent	Touch & Swipe Display	Smart Device					

#### Controllo

- Display a colori TFT da 2,4" dietro la porta, elettronica Touch & Swipe
- Display digitale della temperatura per il vano frigorifero e il vano BioFresh
- SmartDeviceBox in dotazione
- Allarme in caso di innalzamento della temperatura: ottico e acustico
- Allarme porta aperta: ottico e acustico

#### Vano frigorifero e vano BioFresh

- PowerCooling con filtro FreshAir ai carboni attivi e Ambilight
- Allestimento Premium GlassLine, VarioBoxes estraibili, Portauova, Vaschetta per il burro
- 4 ripiani GlassLine, di cui 1 divisibile e rientrabile
- VarioSafe
- Ripiano portabottiglie integrato
- Illuminazione laterale LED
- Illuminazione LED del vano BioFresh
- 3 cassetti BioFresh con SoftTelescopic, 2 per frutta e verdura, di cui 1 con HydroBreeze, 1 per carne e latticini, 1 FlexSystem
- InfinitySpring con connessione fissa all'impianto idrico da 3/4"

#### Caratteristiche

- Parete laterale sinistra riscaldata per essere affiancata a frigoriferi, congelatori o cantine
- Maniglia con meccanismo di apertura integrato
- Maniglie di trasporto, anteriori e posteriori, ruote posteriori per il trasporto
- Piedini anteriori regolabili in altezza
- Incernieratura delle porte reversibile
- Guarnizione della porta rimovibile
- Parete posteriore, senza condensa, e controporta in acciaio SmartSteel

#### Prezzo consigliato incl. IVA e TRA

CHF 3'890.00

#### Prezzo consigliato excl. IVA e TRA

CHF 3'572.52

<sup>1</sup> Il consumo energetico indicato è raggiunto utilizzando il distanziatore murale fornito con l'apparecchiatura. Il mancato uso del distanziatore murale non compromette il funzionamento dell'apparecchiatura. Il distanziatore murale aumenta la profondità dell'apparecchiatura di 1,5 cm rispetto a quanto indicato.

<sup>2</sup> In conformità al regolamento UE 2019/2016, rappresentiamo il volume totale come numero intero (arrotondato) e il volume dello scomparto del congelatore e per gli alimenti freschi con una cifra dopo la virgola. Per la gamma completa delle classi di efficienza si rimanda a pagina 394. Conformemente a (EU) 2017/1369 6a.



←121→

### XRFsd 5265

Prime



#### SFNsddd 526i

Classe di efficienza energetica:	<b>D</b> <sup>A</sup> / <sub>G</sub>
Consumo energetico in 365 giorni / 24 ore:	<b>199 / 0,545 kWh<sup>1</sup></b>
Volume totale <sup>2</sup> :	<b>277 l</b>
Rumorosità (potenza sonora) / Classe di emissione sonora:	<b>34 dB(A) / B, SuperSilent</b>
Classe climatica:	<b>SN-T (da +10 °C a +43 °C)</b>
Porte / Fianchi:	<b>SmartSteel / Silver</b>
Dimensioni esterne in cm (A / L / P)	<b>185,5 / 59,7 / 67,5<sup>1</sup></b>

No Frost	Super Frost	LED	Ice Tower	Soft System	Super Silent	Touch & Swipe Display	Space Box
Vario Space	Easy Open	Smart Device					

#### Controllo

- Display a colori TFT da 2,4" dietro la porta, elettronica Touch & Swipe
- Display digitale della temperatura
- SmartDeviceBox in dotazione
- Allarme in caso di innalzamento della temperatura: ottico e acustico
- Allarme porta aperta: ottico e acustico

#### Vano congelatore **\*\*\*\***

- 7 cassetti con guida integrata, VarioSpace
- Cassetto superiore con comoda funzione di inclinazione
- IceTower
- IceMaker con connessione fissa all'impianto idrico da 3/4"
- Produzione di cubetti di ghiaccio in 24 ore: 0,8 kg
- Scomparto per il ghiaccio 8,0 kg
- Illuminazione LED
- Tempo di conservazione in caso di black-out: 16 ore
- Capacità di congelazione in 24 ore: 18 kg
- 1 accumulatore di freddo

#### Caratteristiche

- Parete laterale destra riscaldata per essere affiancata a frigoriferi, congelatori o cantine
- Maniglia con meccanismo di apertura integrato
- Maniglie di trasporto, anteriori e posteriori, ruote posteriori per il trasporto
- Piedini anteriori regolabili in altezza
- Incernieratura delle porte a sinistra, reversibile
- Guarnizione della porta rimovibile

**Prezzo consigliato incl. IVA e TRA**

**CHF 2'590.00**

**Prezzo consigliato excl. IVA e TRA**

**CHF 2'369.93**

#### SRBsddd 526i

Classe di efficienza energetica:	<b>D</b> <sup>A</sup> / <sub>G</sub>
Consumo energetico in 365 giorni / 24 ore:	<b>134 / 0,367 kWh<sup>1</sup></b>
Volume totale <sup>2</sup> :	<b>384 l</b>
Volume:	Vano frigorifero: <b>245,8 l</b> / Vano BioFresh: <b>138,4 l</b>
Rumorosità (potenza sonora) / Classe di emissione sonora:	<b>34 dB(A) / B, SuperSilent</b>
Classe climatica:	<b>SN-T (da +10 °C a +43 °C)</b>
Porte / Fianchi:	<b>SmartSteel / Silver</b>
Dimensioni esterne in cm (A / L / P)	<b>185,5 / 59,7 / 67,5<sup>1</sup></b>

Bio Fresh Professional	Fish & Seafood	Super Cool	Glass & Steel Interior	Light Tower	Soft System	Soft Telescopic Rails	Super Silent
Touch & Swipe Display	Smart Device						

#### Controllo

- Display a colori TFT da 2,4" dietro la porta, elettronica Touch & Swipe
- Display digitale della temperatura per il vano frigorifero e il vano BioFresh
- SmartDeviceBox in dotazione
- Allarme in caso di innalzamento della temperatura: ottico e acustico
- Allarme porta aperta: ottico e acustico

#### Vano frigorifero e vano BioFresh

- PowerCooling con filtro FreshAir ai carboni attivi
- Allestimento Premium GlassLine, VarioBoxes estraibili, Portauova, Vaschetta per il burro
- 4 ripiani GlassLine, di cui 1 divisibile e rientrabile
- VarioSafe
- Ripiano portabottiglie integrato
- Illuminazione laterale LED
- Illuminazione LED del vano BioFresh
- 3 cassetti BioFresh con SoftTelescopic, 1 per frutta e verdura, 1 per pesce e frutti di mare, 1 per carne e latticini

#### Caratteristiche

- Parete laterale sinistra riscaldata per essere affiancata a frigoriferi, congelatori o cantine
- Maniglia con meccanismo di apertura integrato
- Maniglie di trasporto, anteriori e posteriori, ruote posteriori per il trasporto
- Piedini anteriori regolabili in altezza
- Incernieratura delle porte reversibile
- Guarnizione della porta rimovibile
- Parete posteriore interna in acciaio SmartSteel

**Prezzo consigliato incl. IVA e TRA**

**CHF 2'790.00**

**Prezzo consigliato excl. IVA e TRA**

**CHF 2'554.94**



←121→

### XRCsd 5255

Prime



#### SBNsddd 526i

Classe di efficienza energetica:	<b>D</b> <sup>A</sup> / <sub>G</sub>
Consumo energetico in 365 giorni / 24 ore:	<b>171 / 0,468 kWh<sup>1</sup></b>
Volume totale <sup>2</sup> :	<b>313 l</b>
Volume:	Vano BioFresh: <b>180,7 l</b> / Vano congelatore: <b>133 l</b>
Rumorosità (potenza sonora) / Classe di emissione sonora:	<b>34 dB(A) / B, SuperSilent</b>
Classe climatica:	<b>SN-T (da +10 °C a +43 °C)</b>
Porte / Fianchi:	<b>SmartSteel / Silver</b>
Dimensioni esterne in cm (A / L / P)	<b>185,5 / 59,7 / 67,5<sup>1</sup></b>

Bio Fresh	No Frost	Super Frost	Vario Temp	Glass & Steel Interior	Ice Maker	Soft System	Soft Telescopic Rails
Super Silent	Touch & Swipe Display	Vario Space	Smart Device				

#### Controllo

- Display a colori TFT da 2,4" dietro la porta, elettronica Touch & Swipe
- Display digitale della temperatura per il vano BioFresh e il vano congelatore
- SmartDeviceBox in dotazione
- Allarme in caso di innalzamento della temperatura: ottico e acustico
- Allarme porta aperta: ottico e acustico

#### Vano frigorifero e vano BioFresh

- PowerCooling con filtro FreshAir ai carboni attivi
- Allestimento Premium GlassLine, VarioBoxes estraibili
- 1 ripiano GlassLine, di cui 1 divisibile e rientrabile
- Ripiano portabottiglie integrato
- Illuminazione LED dall'alto
- Illuminazione LED del vano BioFresh
- 2 cassetti BioFresh con SoftTelescopic, 2 per frutta e verdura

#### Vano congelatore **\*\*\*\***

- 4 cassetti, VarioSpace
- IceMaker con connessione fissa all'impianto idrico da 3/4"

- Produzione di cubetti di ghiaccio in 24 ore: 1,2 kg
- Scomparto per il ghiaccio 5,4 kg
- Illuminazione LED
- Tempo di conservazione in caso di black-out: 20 ore
- Capacità di congelazione in 24 ore: 10 kg
- Ripiani in vetro di sicurezza

#### Caratteristiche

- Parete laterale destra riscaldata per essere affiancata a frigoriferi, congelatori o cantine
- Maniglie con meccanismo di apertura integrato
- Maniglie di trasporto, anteriori e posteriori, ruote posteriori per il trasporto
- Piedini anteriori regolabili in altezza
- Incernieratura delle porte a sinistra, reversibile
- Guarnizione della porta rimovibile
- Parete posteriore interna in acciaio SmartSteel

**Prezzo consigliato incl. IVA e TRA**

**CHF 3'690.00**

**Prezzo consigliato excl. IVA e TRA**

**CHF 3'387.51**

#### SRsdc 525i

Classe di efficienza energetica:	<b>C</b> <sup>A</sup> / <sub>G</sub>
Consumo energetico in 365 giorni / 24 ore:	<b>79 / 0,216 kWh<sup>1</sup></b>
Volume totale <sup>2</sup> :	<b>401 l</b>
Rumorosità (potenza sonora) / Classe di emissione sonora:	<b>35 dB(A) / B, SuperSilent</b>
Classe climatica:	<b>SN-T (da +10 °C a +43 °C)</b>
Porte / Fianchi:	<b>SmartSteel / Silver</b>
Dimensioni esterne in cm (A / L / P)	<b>185,5 / 59,7 / 67,5<sup>1</sup></b>

Easy Fresh	Super Cool	Glass & Steel Interior	Light Tower	Soft System	Super Silent	Touch & Swipe Display	Smart Device
------------	------------	------------------------	-------------	-------------	--------------	-----------------------	--------------

#### Controllo

- Display a colori TFT da 2,4" dietro la porta, elettronica Touch & Swipe
- Display digitale della temperatura
- SmartDeviceBox in dotazione
- Allarme in caso di innalzamento della temperatura: ottico e acustico
- Allarme porta aperta: ottico e acustico

#### Vano frigorifero

- PowerCooling con filtro FreshAir ai carboni attivi
- Allestimento Premium GlassLine, VarioBoxes estraibili, Portauova, Vaschetta per il burro
- 6 ripiani GlassLine, di cui 1 divisibile e rientrabile
- VarioSafe
- Ripiano ondulato portabottiglie
- Illuminazione laterale LED
- 1 cassetto EasyFresh su guide telescopiche

#### Caratteristiche

- Parete laterale sinistra riscaldata per essere affiancata a frigoriferi, congelatori o cantine
- Maniglia con meccanismo di apertura integrato
- Maniglie di trasporto, anteriori e posteriori, ruote posteriori per il trasporto
- Piedini anteriori regolabili in altezza
- Incernieratura delle porte reversibile
- Guarnizione della porta rimovibile
- Parete posteriore interna in acciaio SmartSteel

**Prezzo consigliato incl. IVA e TRA**

**CHF 2'590.00**

**Prezzo consigliato excl. IVA e TRA**

**CHF 2'369.93**

<sup>1</sup> Il consumo energetico indicato è raggiunto utilizzando il distanziatore murale fornito con l'apparecchiatura. Il mancato uso del distanziatore murale non compromette il funzionamento dell'apparecchiatura. Il distanziatore murale aumenta la profondità dell'apparecchiatura di 1,5 cm rispetto a quanto indicato.

<sup>2</sup> In conformità al regolamento UE 2019/2016, rappresentiamo il volume totale come numero intero (arrotondato) e il volume dello scomparto del congelatore e per gli alimenti freschi con una cifra dopo la virgola. Per la gamma completa delle classi di efficienza si rimanda a pagina 394. Conformemente a (EU) 2017/1369 6a.



←121→



Swiss Excellence



## XCCsd 5250

Prime

### SCNsd 525i 617

Classe di efficienza energetica:	<b>C</b> <sup>A</sup> / <sub>1</sub>
Consumo energetico in 365 giorni / 24 ore:	<b>161 / 0,441 kWh<sup>1</sup></b>
Volume totale <sup>2</sup> :	<b>331 l</b>
Volume:	Vano frigorifero: <b>228,7 l</b> / Vano congelatore: <b>103 l</b>
Rumorosità (potenza sonora) / Classe di emissione sonora:	<b>34 dB(A) / B, SuperSilent</b>
Classe climatica:	<b>SN-T (da +10 °C a +43 °C)</b>
Porte / Fianchi:	<b>SmartSteel / Silver</b>
Dimensioni esterne in cm (A / L / P)	<b>185,5 / 59,7 / 67,5<sup>1</sup></b>

Easy Fresh	No Frost	Super Cool	Super Frost	Vario Temp	Glass & Steel Interior	Light Tower	Soft System
Super Silent	Touch & Swipe Display	Vario Space	Smart Device				

#### Controllo

- Display a colori TFT da 2,4" dietro la porta, elettronica Touch & Swipe
- Display digitale della temperatura per il vano frigorifero e il vano congelatore
- SmartDeviceBox in dotazione
- Allarme in caso di innalzamento della temperatura: ottico e acustico
- Allarme porta aperta: ottico e acustico

#### Vano frigorifero

- PowerCooling con filtro FreshAir ai carboni attivi
- Allestimento Premium GlassLine, VarioBoxes estraibili, Portauova, Vaschetta per il burro
- 4 ripiani GlassLine, di cui 1 divisibile e rientrabile
- VarioSafe
- Ripiano ondulato portabottiglie
- Illuminazione laterale LED
- 1 cassetto EasyFresh su guide telescopiche

#### Vano congelatore **\*\*\*\***

- 3 cassette, VarioSpace

- Vassoio per cubetti di ghiaccio con coperchio
- Illuminazione LED
- Tempo di conservazione in caso di black-out: 20 ore
- Capacità di congelazione in 24 ore: 10 kg
- Ripiani in vetro di sicurezza

#### Caratteristiche

- Parete laterale destra riscaldata per essere affiancata a frigoriferi, congelatori o cantine
- Maniglie con meccanismo di apertura integrato
- Maniglie di trasporto, anteriori e posteriori, ruote posteriori per il trasporto
- Piedini anteriori regolabili in altezza
- Incernieratura delle porte a sinistra, reversibile
- Guarnizione della porta rimovibile
- Parete posteriore interna in acciaio SmartSteel

Prezzo consigliato incl. IVA e TRA

**CHF 2'990.00**

Prezzo consigliato excl. IVA e TRA

**CHF 2'739.96**

### SCNsd 525i

Classe di efficienza energetica:	<b>C</b> <sup>A</sup> / <sub>1</sub>
Consumo energetico in 365 giorni / 24 ore:	<b>161 / 0,441 kWh<sup>1</sup></b>
Volume totale <sup>2</sup> :	<b>331 l</b>
Volume:	Vano frigorifero: <b>228,7 l</b> / Vano congelatore: <b>103 l</b>
Rumorosità (potenza sonora) / Classe di emissione sonora:	<b>34 dB(A) / B, SuperSilent</b>
Classe climatica:	<b>SN-T (da +10 °C a +43 °C)</b>
Porte / Fianchi:	<b>SmartSteel / Silver</b>
Dimensioni esterne in cm (A / L / P)	<b>185,5 / 59,7 / 67,5<sup>1</sup></b>

Easy Fresh	No Frost	Super Cool	Super Frost	Vario Temp	Glass & Steel Interior	Light Tower	Soft System
Super Silent	Touch & Swipe Display	Vario Space	Smart Device				

#### Controllo

- Display a colori TFT da 2,4" dietro la porta, elettronica Touch & Swipe
- Display digitale della temperatura per il vano frigorifero e il vano congelatore
- SmartDeviceBox in dotazione
- Allarme in caso di innalzamento della temperatura: ottico e acustico
- Allarme porta aperta: ottico e acustico

#### Vano frigorifero

- PowerCooling con filtro FreshAir ai carboni attivi
- Allestimento Premium GlassLine, VarioBoxes estraibili, Portauova, Vaschetta per il burro
- 4 ripiani GlassLine, di cui 1 divisibile e rientrabile
- VarioSafe
- Ripiano ondulato portabottiglie
- Illuminazione laterale LED
- 1 cassetto EasyFresh su guide telescopiche

#### Vano congelatore **\*\*\*\***

- 3 cassette, VarioSpace

- Vassoio per cubetti di ghiaccio con coperchio
- Illuminazione LED
- Tempo di conservazione in caso di black-out: 20 ore
- Capacità di congelazione in 24 ore: 10 kg
- Ripiani in vetro di sicurezza

#### Caratteristiche

- Parete laterale sinistra riscaldata per essere affiancata a frigoriferi, congelatori o cantine
- Maniglie con meccanismo di apertura integrato
- Maniglie di trasporto, anteriori e posteriori, ruote posteriori per il trasporto
- Piedini anteriori regolabili in altezza
- Incernieratura delle porte reversibile
- Guarnizione della porta rimovibile
- Parete posteriore interna in acciaio SmartSteel

Prezzo consigliato incl. IVA e TRA

**CHF 2'990.00**

Prezzo consigliato excl. IVA e TRA

**CHF 2'739.96**

<sup>1</sup> Il consumo energetico indicato è raggiunto utilizzando il distanziatore murale fornito con l'apparecchiatura. Il mancato uso del distanziatore murale non compromette il funzionamento dell'apparecchiatura. Il distanziatore murale aumenta la profondità dell'apparecchiatura di 1,5 cm rispetto a quanto indicato.



←121→



Swiss Excellence



## XRFsd 5250

Prime

### SFNsdd 526i

Classe di efficienza energetica:	<b>D</b> <sup>A</sup> / <sub>2</sub>
Consumo energetico in 365 giorni / 24 ore:	<b>199 / 0,545 kWh<sup>1</sup></b>
Volume totale <sup>2</sup> :	<b>277 l</b>
Rumorosità (potenza sonora) / Classe di emissione sonora:	<b>34 dB(A) / B, SuperSilent</b>
Classe climatica:	<b>SN-T (da +10 °C a +43 °C)</b>
Porte / Fianchi:	<b>SmartSteel / Silver</b>
Dimensioni esterne in cm (A / L / P)	<b>185,5 / 59,7 / 67,5<sup>1</sup></b>

No Frost	Super Frost	LED	Ice Tower	Soft System	Super Silent	Touch & Swipe Display	Space Box
Vario Space	Easy Open	Smart Device					

#### Controllo

- Display a colori TFT da 2,4" dietro la porta, elettronica Touch & Swipe
- Display digitale della temperatura
- SmartDeviceBox in dotazione
- Allarme in caso di innalzamento della temperatura: ottico e acustico
- Allarme porta aperta: ottico e acustico

#### Vano congelatore **\*\*\*\***

- 7 cassette con guida integrata, VarioSpace
- Cassetto superiore con comoda funzione di inclinazione
- IceTower
- IceMaker con connessione fissa all'impianto idrico da 3/4"
- Produzione di cubetti di ghiaccio in 24 ore: 0,8 kg
- Comparto per il ghiaccio 8,0 kg
- Illuminazione LED
- Tempo di conservazione in caso di black-out: 16 ore
- Capacità di congelazione in 24 ore: 18 kg
- 1 accumulatore di freddo

#### Caratteristiche

- Parete laterale destra riscaldata per essere affiancata a frigoriferi, congelatori o cantine
- Maniglia con meccanismo di apertura integrato
- Maniglie di trasporto, anteriori e posteriori, ruote posteriori per il trasporto
- Piedini anteriori regolabili in altezza
- Incernieratura delle porte a sinistra, reversibile
- Guarnizione della porta rimovibile

Prezzo consigliato incl. IVA e TRA

**CHF 2'590.00**

Prezzo consigliato excl. IVA e TRA

**CHF 2'369.93**

### SRsdc 525i

Classe di efficienza energetica:	<b>C</b> <sup>A</sup> / <sub>1</sub>
Consumo energetico in 365 giorni / 24 ore:	<b>79 / 0,216 kWh<sup>1</sup></b>
Volume totale <sup>2</sup> :	<b>401 l</b>
Rumorosità (potenza sonora) / Classe di emissione sonora:	<b>35 dB(A) / B, SuperSilent</b>
Classe climatica:	<b>SN-T (da +10 °C a +43 °C)</b>
Porte / Fianchi:	<b>SmartSteel / Silver</b>
Dimensioni esterne in cm (A / L / P)	<b>185,5 / 59,7 / 67,5<sup>1</sup></b>

Easy Fresh	Super Cool	Glass & Steel Interior	Light Tower	Soft System	Super Silent	Touch & Swipe Display	Smart Device

#### Controllo

- Display a colori TFT da 2,4" dietro la porta, elettronica Touch & Swipe
- Display digitale della temperatura
- SmartDeviceBox in dotazione
- Allarme in caso di innalzamento della temperatura: ottico e acustico
- Allarme porta aperta: ottico e acustico

#### Vano frigorifero

- PowerCooling con filtro FreshAir ai carboni attivi
- Allestimento Premium GlassLine, VarioBoxes estraibili, Portauova, Vaschetta per il burro
- 6 ripiani GlassLine, di cui 1 divisibile e rientrabile
- VarioSafe
- Ripiano ondulato portabottiglie
- Illuminazione laterale LED
- 1 cassetto EasyFresh su guide telescopiche

#### Caratteristiche

- Parete laterale sinistra riscaldata per essere affiancata a frigoriferi, congelatori o cantine
- Maniglia con meccanismo di apertura integrato
- Maniglie di trasporto, anteriori e posteriori, ruote posteriori per il trasporto
- Piedini anteriori regolabili in altezza
- Incernieratura delle porte reversibile
- Guarnizione della porta rimovibile
- Parete posteriore interna in acciaio SmartSteel

Prezzo consigliato incl. IVA e TRA

**CHF 2'590.00**

Prezzo consigliato excl. IVA e TRA

**CHF 2'369.93**

<sup>2</sup> In conformità al regolamento UE 2019/2016, rappresentiamo il volume totale come numero intero (arrotondato) e il volume dello scomparto del congelatore e per gli alimenti freschi con una cifra dopo la virgola. Per la gamma completa delle classi di efficienza si rimanda a pagina 394. Conformemente a (EU) 2017/1369 6a.



←123→

## XRFsf 5245

Plus



### SFNsf 5247

Classe di efficienza energetica:	<b>D</b> <sup>A</sup> / <sub>G</sub> <sup>1</sup>
Consumo energetico in 365 giorni / 24 ore:	<b>199 / 0,545 kWh</b> <sup>1</sup>
Volume totale <sup>2</sup> :	<b>277 l</b>
Rumorosità (potenza sonora) / Classe di emissione sonora:	<b>36 dB(A) / C</b>
Classe climatica:	<b>SN-T (da +10 °C a +43 °C)</b>
Porte / Fianchi:	<b>SteelFinish / Silver</b>
Dimensioni esterne in cm (A / L / P)	<b>185,5 / 59,7 / 67,5</b> <sup>1</sup>



#### Controllo

- Display LCD monocromatico dietro la porta, con controllo Touch
- Display digitale della temperatura
- Predisposto per SmartDeviceBox - da ordinare separatamente
- Allarme in caso di innalzamento della temperatura: ottico e acustico
- Allarme porta aperta: ottico e acustico

#### Vano congelatore **\*\*\*\***

- 7 cassette con guida integrata, VarioSpace
- Cassetto superiore con comoda funzione di inclinazione
- IceTower
- IceMaker con connessione fissa all'impianto idrico da 3/4"
- Produzione di cubetti di ghiaccio in 24 ore: 0,8 kg
- Comparto per il ghiaccio 8,0 kg
- Tempo di conservazione in caso di black-out: 16 ore
- Capacità di congelazione in 24 ore: 18 kg

#### Caratteristiche

- Parete laterale destra riscaldata per essere affiancata a frigoriferi, congelatori o cantine
- Maniglia verticale integrata
- Maniglie di trasporto, anteriori e posteriori, ruote posteriori per il trasporto
- Piedini anteriori regolabili in altezza
- Incernieratura delle porte a sinistra, reversibile
- Guarnizione della porta rimovibile

Prezzo consigliato incl. IVA e TRA CHF 2'190.00

Prezzo consigliato excl. IVA e TRA CHF 1'999.90

### SRBsf 5220

Classe di efficienza energetica:	<b>C</b> <sup>A</sup> / <sub>G</sub> <sup>1</sup>
Consumo energetico in 365 giorni / 24 ore:	<b>101 / 0,276 kWh</b> <sup>1</sup>
Volume totale <sup>2</sup> :	<b>382 l</b>
Volume:	Vano frigorifero: <b>288,7 l</b> / Vano BioFresh: <b>93,7 l</b>
Rumorosità (potenza sonora) / Classe di emissione sonora:	<b>34 dB(A) / B, SuperSilent</b>
Classe climatica:	<b>SN-T (da +10 °C a +43 °C)</b>
Porte / Fianchi:	<b>SteelFinish / Silver</b>
Dimensioni esterne in cm (A / L / P)	<b>185,5 / 59,7 / 67,5</b> <sup>1</sup>



#### Controllo

- Display LCD monocromatico dietro la porta, con controllo Touch
- Display digitale della temperatura per il vano frigorifero
- Predisposto per SmartDeviceBox - da ordinare separatamente
- Allarme in caso di innalzamento della temperatura: ottico e acustico
- Allarme porta aperta: ottico e acustico

#### Vano frigorifero e vano BioFresh

- PowerCooling con filtro FreshAir ai carboni attivi
- Mensole della controporta in plastica, Portauova, FlexCube
- 6 ripiani GlassLine, di cui 1 divisibile e rientrabile
- VarioSafe
- Ripiano portabottiglie integrato
- Illuminazione LED dall'alto
- 2 cassette BioFresh su guide telescopiche, 1 per frutta e verdura, 1 per carne e latticini

#### Caratteristiche

- Parete laterale sinistra riscaldata per essere affiancata a frigoriferi, congelatori o cantine
- Maniglia verticale integrata
- Maniglie di trasporto, anteriori e posteriori, ruote posteriori per il trasporto
- Piedini anteriori regolabili in altezza
- Incernieratura delle porte reversibile
- Guarnizione della porta rimovibile

Prezzo consigliato incl. IVA e TRA CHF 1'990.00

Prezzo consigliato excl. IVA e TRA CHF 1'814.89

<sup>1</sup> Il consumo energetico indicato è raggiunto utilizzando il distanziatore murale fornito con l'apparecchiatura. Il mancato uso del distanziatore murale non compromette il funzionamento dell'apparecchiatura. Il distanziatore murale aumenta la profondità dell'apparecchiatura di 1,5 cm rispetto a quanto indicato.



←123→

## XRFsf 5240

Plus



### SFNsf 5247

Classe di efficienza energetica:	<b>D</b> <sup>A</sup> / <sub>G</sub> <sup>1</sup>
Consumo energetico in 365 giorni / 24 ore:	<b>199 / 0,545 kWh</b> <sup>1</sup>
Volume totale <sup>2</sup> :	<b>277 l</b>
Rumorosità (potenza sonora) / Classe di emissione sonora:	<b>36 dB(A) / C</b>
Classe climatica:	<b>SN-T (da +10 °C a +43 °C)</b>
Porte / Fianchi:	<b>SteelFinish / Silver</b>
Dimensioni esterne in cm (A / L / P)	<b>185,5 / 59,7 / 67,5</b> <sup>1</sup>



#### Controllo

- Display LCD monocromatico dietro la porta, con controllo Touch
- Display digitale della temperatura
- Predisposto per SmartDeviceBox - da ordinare separatamente
- Allarme in caso di innalzamento della temperatura: ottico e acustico
- Allarme porta aperta: ottico e acustico

#### Vano congelatore **\*\*\*\***

- 7 cassette con guida integrata, VarioSpace
- Cassetto superiore con comoda funzione di inclinazione
- IceTower
- IceMaker con connessione fissa all'impianto idrico da 3/4"
- Produzione di cubetti di ghiaccio in 24 ore: 0,8 kg
- Comparto per il ghiaccio 8,0 kg
- Tempo di conservazione in caso di black-out: 16 ore
- Capacità di congelazione in 24 ore: 18 kg

#### Caratteristiche

- Parete laterale destra riscaldata per essere affiancata a frigoriferi, congelatori o cantine
- Maniglia verticale integrata
- Maniglie di trasporto, anteriori e posteriori, ruote posteriori per il trasporto
- Piedini anteriori regolabili in altezza
- Incernieratura delle porte a sinistra, reversibile
- Guarnizione della porta rimovibile

Prezzo consigliato incl. IVA e TRA CHF 2'190.00

Prezzo consigliato excl. IVA e TRA CHF 1'999.90

### SRsf 5220

Classe di efficienza energetica:	<b>D</b> <sup>A</sup> / <sub>G</sub> <sup>1</sup>
Consumo energetico in 365 giorni / 24 ore:	<b>98 / 0,268 kWh</b> <sup>1</sup>
Volume totale <sup>2</sup> :	<b>399 l</b>
Rumorosità (potenza sonora) / Classe di emissione sonora:	<b>35 dB(A) / B, SuperSilent</b>
Classe climatica:	<b>SN-T (da +10 °C a +43 °C)</b>
Porte / Fianchi:	<b>SteelFinish / Silver</b>
Dimensioni esterne in cm (A / L / P)	<b>185,5 / 59,7 / 67,5</b> <sup>1</sup>



#### Controllo

- Display LCD monocromatico dietro la porta, con controllo Touch
- Display digitale della temperatura
- Predisposto per SmartDeviceBox - da ordinare separatamente
- Allarme in caso di innalzamento della temperatura: ottico e acustico
- Allarme porta aperta: ottico e acustico

#### Vano frigorifero

- PowerCooling con filtro FreshAir ai carboni attivi
- Mensole della controporta in plastica, Portauova, FlexCube
- 6 ripiani GlassLine, di cui 1 divisibile e rientrabile
- VarioSafe
- Ripiano ondulato portabottiglie
- Illuminazione LED dall'alto
- 1 cassetto EasyFresh su binari di scorrimento integrati

#### Caratteristiche

- Parete laterale sinistra riscaldata per essere affiancata a frigoriferi, congelatori o cantine
- Maniglia verticale integrata
- Maniglie di trasporto, anteriori e posteriori, ruote posteriori per il trasporto
- Piedini anteriori regolabili in altezza
- Incernieratura delle porte reversibile
- Guarnizione della porta rimovibile

Prezzo consigliato incl. IVA e TRA CHF 1'890.00

Prezzo consigliato excl. IVA e TRA CHF 1'722.38

<sup>2</sup> In conformità al regolamento UE 2019/2016, rappresentiamo il volume totale come numero intero (arrotondato) e il volume dello scomparto del congelatore e per gli alimenti freschi con una cifra dopo la virgola. Per la gamma completa delle classi di efficienza si rimanda a pagina 394. Conformemente a (EU) 2017/1369 6a.



## XRFsd 5230

Plus



### SFNsdd 5237

Classe di efficienza energetica:	<b>D</b> <sup>A</sup> / <sub>1</sub> / <sub>2</sub>
Consumo energetico in 365 giorni / 24 ore:	<b>199 / 0,545 kWh<sup>1</sup></b>
Volume totale <sup>2</sup> :	<b>277 l</b>
Rumorosità (potenza sonora) / Classe di emissione sonora:	<b>36 dB(A) / C</b>
Classe climatica:	<b>SN-T (da +10 °C a +43 °C)</b>
Progettato per operare a temperatura ambiente fino a -15 °C	
Porte / Fianchi:	<b>SmartSteel / Silver</b>
Dimensioni esterne in cm (A / L / P)	<b>185,5 / 59,7 / 67,5<sup>1</sup></b>



#### Controllo

- Display LCD monocromatico dietro la porta, con controllo Touch
- Display digitale della temperatura
- Predisposto per SmartDeviceBox - da ordinare separatamente
- Allarme in caso di innalzamento della temperatura: ottico e acustico
- Allarme porta aperta: ottico e acustico

#### Vano congelatore **E\*\*\*\***

- 7 cassetti con guida integrata, VarioSpace
- Cassetto superiore con comoda funzione di inclinazione
- Vassoio per cubetti di ghiaccio
- Tempo di conservazione in caso di black-out: 16 ore
- Capacità di congelazione in 24 ore: 18 kg

#### Caratteristiche

- Parete laterale destra riscaldata per essere affiancata a frigoriferi, congelatori o cantine
- Maniglia con meccanismo di apertura integrato
- Maniglie di trasporto, anteriori e posteriori, ruote posteriori per il trasporto
- Piedini anteriori regolabili in altezza
- Incernieratura delle porte a sinistra, reversibile
- Guarnizione della porta rimovibile

Prezzo consigliato incl. IVA e TRA CHF 1'890.00

Prezzo consigliato excl. IVA e TRA CHF 1'722.38

### SRsdd 5230

Classe di efficienza energetica:	<b>D</b> <sup>A</sup> / <sub>1</sub> / <sub>2</sub>
Consumo energetico in 365 giorni / 24 ore:	<b>98 / 0,268 kWh<sup>1</sup></b>
Volume totale <sup>2</sup> :	<b>399 l</b>
Rumorosità (potenza sonora) / Classe di emissione sonora:	<b>35 dB(A) / B, SuperSilent</b>
Classe climatica:	<b>SN-T (da +10 °C a +43 °C)</b>
Porte / Fianchi:	<b>SmartSteel / Silver</b>
Dimensioni esterne in cm (A / L / P)	<b>185,5 / 59,7 / 67,5<sup>1</sup></b>



#### Controllo

- Display LCD monocromatico dietro la porta, con controllo Touch
- Display digitale della temperatura
- Predisposto per SmartDeviceBox - da ordinare separatamente
- Allarme in caso di innalzamento della temperatura: ottico e acustico
- Allarme porta aperta: ottico e acustico

#### Vano frigorifero

- PowerCooling con filtro FreshAir ai carboni attivi
- Mensole della controporta in plastica, Portauova, FlexCube
- 6 ripiani GlassLine, di cui 1 divisibile e rientrabile
- VarioSafe
- Ripiano ondulato portabottiglie
- Illuminazione LED dall'alto
- 1 cassetto EasyFresh su binari di scorrimento integrati

#### Caratteristiche

- Parete laterale sinistra riscaldata per essere affiancata a frigoriferi, congelatori o cantine
- Maniglia con meccanismo di apertura integrato
- Maniglie di trasporto, anteriori e posteriori, ruote posteriori per il trasporto
- Piedini anteriori regolabili in altezza
- Incernieratura delle porte reversibile
- Guarnizione della porta rimovibile

Prezzo consigliato incl. IVA e TRA CHF 1'990.00

Prezzo consigliato excl. IVA e TRA CHF 1'814.89



## XRFsf 5225

Plus



### SFNsfd 5227

Classe di efficienza energetica:	<b>D</b> <sup>A</sup> / <sub>1</sub> / <sub>2</sub>
Consumo energetico in 365 giorni / 24 ore:	<b>199 / 0,545 kWh<sup>1</sup></b>
Volume totale <sup>2</sup> :	<b>277 l</b>
Rumorosità (potenza sonora) / Classe di emissione sonora:	<b>36 dB(A) / C</b>
Classe climatica:	<b>SN-T (da +10 °C a +43 °C)</b>
Progettato per operare a temperatura ambiente fino a -15 °C	
Porte / Fianchi:	<b>SteelFinish / Silver</b>
Dimensioni esterne in cm (A / L / P)	<b>185,5 / 59,7 / 67,5<sup>1</sup></b>



#### Controllo

- Display LCD monocromatico dietro la porta, con controllo Touch
- Display digitale della temperatura
- Predisposto per SmartDeviceBox - da ordinare separatamente
- Allarme in caso di innalzamento della temperatura: ottico e acustico
- Allarme porta aperta: ottico e acustico

#### Vano congelatore **E\*\*\*\***

- 7 cassetti con guida integrata, VarioSpace
- Cassetto superiore con comoda funzione di inclinazione
- Vassoio per cubetti di ghiaccio
- Tempo di conservazione in caso di black-out: 16 ore
- Capacità di congelazione in 24 ore: 18 kg

#### Caratteristiche

- Parete laterale destra riscaldata per essere affiancata a frigoriferi, congelatori o cantine
- Maniglia verticale integrata
- Maniglie di trasporto, anteriori e posteriori, ruote posteriori per il trasporto
- Piedini anteriori regolabili in altezza
- Incernieratura delle porte a sinistra, reversibile
- Guarnizione della porta rimovibile

Prezzo consigliato incl. IVA e TRA CHF 1'890.00

Prezzo consigliato excl. IVA e TRA CHF 1'722.38

### SRBsf 5220

Classe di efficienza energetica:	<b>C</b> <sup>A</sup> / <sub>1</sub> / <sub>2</sub>
Consumo energetico in 365 giorni / 24 ore:	<b>101 / 0,276 kWh<sup>1</sup></b>
Volume totale <sup>2</sup> :	<b>382 l</b>
Volume:	Vano frigorifero: <b>288,7 l</b> / Vano BioFresh: <b>93,7 l</b>
Rumorosità (potenza sonora) / Classe di emissione sonora:	<b>34 dB(A) / B, SuperSilent</b>
Classe climatica:	<b>SN-T (da +10 °C a +43 °C)</b>
Porte / Fianchi:	<b>SteelFinish / Silver</b>
Dimensioni esterne in cm (A / L / P)	<b>185,5 / 59,7 / 67,5<sup>1</sup></b>



#### Controllo

- Display LCD monocromatico dietro la porta, con controllo Touch
- Display digitale della temperatura per il vano frigorifero
- Predisposto per SmartDeviceBox - da ordinare separatamente
- Allarme in caso di innalzamento della temperatura: ottico e acustico
- Allarme porta aperta: ottico e acustico

#### Vano frigorifero e vano BioFresh

- PowerCooling con filtro FreshAir ai carboni attivi
- Mensole della controporta in plastica, Portauova, FlexCube
- 6 ripiani GlassLine, di cui 1 divisibile e rientrabile
- VarioSafe
- Ripiano portabottiglie integrato
- Illuminazione LED dall'alto
- 2 cassetti BioFresh su guide telescopiche, 1 per frutta e verdura, 1 per carne e latticini

#### Caratteristiche

- Parete laterale sinistra riscaldata per essere affiancata a frigoriferi, congelatori o cantine
- Maniglia verticale integrata
- Maniglie di trasporto, anteriori e posteriori, ruote posteriori per il trasporto
- Piedini anteriori regolabili in altezza
- Incernieratura delle porte reversibile
- Guarnizione della porta rimovibile

Prezzo consigliato incl. IVA e TRA CHF 1'990.00

Prezzo consigliato excl. IVA e TRA CHF 1'814.89



XRFbd 5220 ♦ Serie Plus



←123→



## XRFbd 5220

Plus

### SFNbdd 5227

Classe di efficienza energetica:	<b>D</b> <sup>1</sup>
Consumo energetico in 365 giorni / 24 ore:	<b>199 / 0,545 kWh<sup>1</sup></b>
Volume totale <sup>2</sup> :	<b>277 l</b>
Rumorosità (potenza sonora) / Classe di emissione sonora:	<b>36 dB(A) / C</b>
Classe climatica:	<b>SN-T (da +10 °C a +43 °C)</b>
Progettato per operare a temperatura ambiente fino a -15 °C	
Porte / Fianchi:	<b>BlackSteel / Nero</b>
Dimensioni esterne in cm (A / L / P)	<b>185,5 / 59,7 / 67,5<sup>1</sup></b>

No Frost	Super Frost	Touch Display	Space Box	Vario Space	Easy Open	Smart Device Ready
----------	-------------	---------------	-----------	-------------	-----------	--------------------

### Controllo

- Display LCD monocromatico dietro la porta, con controllo Touch
- Display digitale della temperatura
- Predisposto per SmartDeviceBox - da ordinare separatamente
- Allarme in caso di innalzamento della temperatura: ottico e acustico
- Allarme porta aperta: ottico e acustico

### Vano congelatore **E\*\*\***

- 7 cassetti con guida integrata, VarioSpace
- Cassetto superiore con comoda funzione di inclinazione
- Vassoio per cubetti di ghiaccio
- Tempo di conservazione in caso di black-out: 16 ore
- Capacità di congelazione in 24 ore: 18 kg

### Caratteristiche

- Parete laterale destra riscaldata per essere affiancata a frigoriferi, congelatori o cantine
- Maniglia verticale integrata
- Maniglie di trasporto, anteriori e posteriori, ruote posteriori per il trasporto
- Piedini anteriori regolabili in altezza
- Incernieratura delle porte a sinistra, reversibile
- Guarnizione della porta rimovibile

Prezzo consigliato incl. IVA e TRA CHF 1'890.00

Prezzo consigliato excl. IVA e TRA CHF 1'722.38

### SRbdd 5220

Classe di efficienza energetica:	<b>D</b> <sup>1</sup>
Consumo energetico in 365 giorni / 24 ore:	<b>98 / 0,268 kWh<sup>1</sup></b>
Volume totale <sup>2</sup> :	<b>399 l</b>
Rumorosità (potenza sonora) / Classe di emissione sonora:	<b>35 dB(A) / B, SuperSilent</b>
Classe climatica:	<b>SN-T (da +10 °C a +43 °C)</b>
Porte / Fianchi:	<b>BlackSteel / Nero</b>
Dimensioni esterne in cm (A / L / P)	<b>185,5 / 59,7 / 67,5<sup>1</sup></b>

Easy Fresh	Super Cool	Super Silent	Touch Display	Smart Device Ready
------------	------------	--------------	---------------	--------------------

### Controllo

- Display LCD monocromatico dietro la porta, con controllo Touch
- Display digitale della temperatura
- Predisposto per SmartDeviceBox - da ordinare separatamente
- Allarme in caso di innalzamento della temperatura: ottico e acustico
- Allarme porta aperta: ottico e acustico

### Vano frigorifero

- PowerCooling con filtro FreshAir ai carboni attivi
- Mensole della controporta in plastica, Portauova, FlexCube
- 6 ripiani GlassLine, di cui 1 divisibile e rientrabile
- VarioSafe
- Ripiano ondulato portabottiglie
- Illuminazione LED dall'alto
- 1 cassetto EasyFresh su binari di scorrimento integrati

### Caratteristiche

- Parete laterale sinistra riscaldata per essere affiancata a frigoriferi, congelatori o cantine
- Maniglia verticale integrata
- Maniglie di trasporto, anteriori e posteriori, ruote posteriori per il trasporto
- Piedini anteriori regolabili in altezza
- Incernieratura delle porte reversibile
- Guarnizione della porta rimovibile

Prezzo consigliato incl. IVA e TRA CHF 1'790.00

Prezzo consigliato excl. IVA e TRA CHF 1'629.87

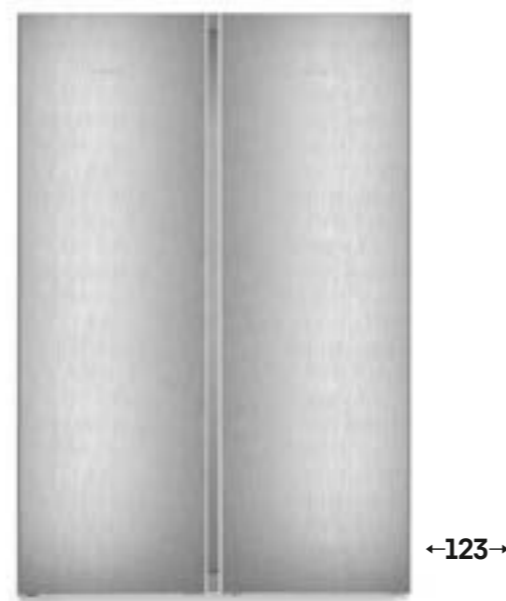

## XRFsf 5220

Plus



### SFNsf 5227

Classe di efficienza energetica:	<b>D</b> <sup>A</sup> / <sub>G</sub> <sup>1</sup>
Consumo energetico in 365 giorni / 24 ore:	<b>199 / 0,545 kWh</b> <sup>1</sup>
Volume totale <sup>2</sup> :	<b>277 l</b>
Rumorosità (potenza sonora) / Classe di emissione sonora:	<b>36 dB(A) / C</b>
Classe climatica:	<b>SN-T (da +10 °C a +43 °C)</b>
Progettato per operare a temperatura ambiente fino a -15 °C	
Porte / Fianchi:	<b>SteelFinish / Silver</b>
Dimensioni esterne in cm (A / L / P)	<b>185,5 / 59,7 / 67,5</b> <sup>1</sup>

No Frost	Super Frost	Touch Display	Space Box	Vario Space	Easy Open	Smart Device Ready
----------	-------------	---------------	-----------	-------------	-----------	--------------------

### Controllo

- Display LCD monocromatico dietro la porta, con controllo Touch
- Display digitale della temperatura
- Predisposto per SmartDeviceBox - da ordinare separatamente
- Allarme in caso di innalzamento della temperatura: ottico e acustico
- Allarme porta aperta: ottico e acustico

### Vano congelatore **E\*\*\*\***

- 7 cassette con guida integrata, VarioSpace
- Cassetto superiore con comoda funzione di inclinazione
- Vassoio per cubetti di ghiaccio
- Tempo di conservazione in caso di black-out: 16 ore
- Capacità di congelazione in 24 ore: 18 kg

### Caratteristiche

- Parete laterale destra riscaldata per essere affiancata a frigoriferi, congelatori o cantine
- Maniglia verticale integrata
- Maniglie di trasporto, anteriori e posteriori, ruote posteriori per il trasporto
- Piedini anteriori regolabili in altezza
- Incernieratura delle porte a sinistra, reversibile
- Guarnizione della porta rimovibile

Prezzo consigliato incl. IVA e TRA CHF 1'890.00

Prezzo consigliato excl. IVA e TRA CHF 1'722.38

### SRsf 5220

Classe di efficienza energetica:	<b>D</b> <sup>A</sup> / <sub>G</sub> <sup>1</sup>
Consumo energetico in 365 giorni / 24 ore:	<b>98 / 0,268 kWh</b> <sup>1</sup>
Volume totale <sup>2</sup> :	<b>399 l</b>
Rumorosità (potenza sonora) / Classe di emissione sonora:	<b>35 dB(A) / B,</b>
<b>SuperSilent</b>	
Classe climatica:	<b>SN-T (da +10 °C a +43 °C)</b>
Porte / Fianchi:	<b>SteelFinish / Silver</b>
Dimensioni esterne in cm (A / L / P)	<b>185,5 / 59,7 / 67,5</b> <sup>1</sup>

Easy Fresh	Super Cool	Super Silent	Touch Display	Smart Device Ready
------------	------------	--------------	---------------	--------------------

### Controllo

- Display LCD monocromatico dietro la porta, con controllo Touch
- Display digitale della temperatura
- Predisposto per SmartDeviceBox - da ordinare separatamente
- Allarme in caso di innalzamento della temperatura: ottico e acustico
- Allarme porta aperta: ottico e acustico

### Vano frigorifero

- PowerCooling con filtro FreshAir ai carboni attivi
- Mensole della controporta in plastica, Portauova, FlexCube
- 6 ripiani GlassLine, di cui 1 divisibile e rientrabile
- VarioSafe
- Ripiano ondulato portabottiglie
- Illuminazione LED dall'alto
- 1 cassetto EasyFresh su binari di scorrimento integrati

### Caratteristiche

- Parete laterale sinistra riscaldata per essere affiancata a frigoriferi, congelatori o cantine
- Maniglia verticale integrata
- Maniglie di trasporto, anteriori e posteriori, ruote posteriori per il trasporto
- Piedini anteriori regolabili in altezza
- Incernieratura delle porte reversibile
- Guarnizione della porta rimovibile

Prezzo consigliato incl. IVA e TRA CHF 1'890.00

Prezzo consigliato excl. IVA e TRA CHF 1'722.38



## XRF 5220

Plus



### SFN 5227

Classe di efficienza energetica:	<b>D</b> <sup>A</sup> / <sub>G</sub> <sup>1</sup>
Consumo energetico in 365 giorni / 24 ore:	<b>199 / 0,545 kWh</b> <sup>1</sup>
Volume totale <sup>2</sup> :	<b>277 l</b>
Rumorosità (potenza sonora) / Classe di emissione sonora:	<b>36 dB(A) / C</b>
Classe climatica:	<b>SN-T (da +10 °C a +43 °C)</b>
Progettato per operare a temperatura ambiente fino a -15 °C	
Porte / Fianchi:	<b>Bianco / Bianco</b>
Dimensioni esterne in cm (A / L / P)	<b>185,5 / 59,7 / 67,5</b> <sup>1</sup>

No Frost	Super Frost	Touch Display	Space Box	Vario Space	Easy Open	Smart Device Ready
----------	-------------	---------------	-----------	-------------	-----------	--------------------

### Controllo

- Display LCD monocromatico dietro la porta, con controllo Touch
- Display digitale della temperatura
- Predisposto per SmartDeviceBox - da ordinare separatamente
- Allarme in caso di innalzamento della temperatura: ottico e acustico
- Allarme porta aperta: ottico e acustico

### Vano congelatore **E\*\*\*\***

- 7 cassette con guida integrata, VarioSpace
- Cassetto superiore con comoda funzione di inclinazione
- Vassoio per cubetti di ghiaccio
- Tempo di conservazione in caso di black-out: 16 ore
- Capacità di congelazione in 24 ore: 18 kg

### Caratteristiche

- Parete laterale destra riscaldata per essere affiancata a frigoriferi, congelatori o cantine
- Maniglia verticale integrata
- Maniglie di trasporto, anteriori e posteriori, ruote posteriori per il trasporto
- Piedini anteriori regolabili in altezza
- Incernieratura delle porte a sinistra, reversibile
- Guarnizione della porta rimovibile

Prezzo consigliato incl. IVA e TRA CHF 1'690.00

Prezzo consigliato excl. IVA e TRA CHF 1'537.37

### SR 5220

Classe di efficienza energetica:	<b>D</b> <sup>A</sup> / <sub>G</sub> <sup>1</sup>
Consumo energetico in 365 giorni / 24 ore:	<b>98 / 0,268 kWh</b> <sup>1</sup>
Volume totale <sup>2</sup> :	<b>399 l</b>
Rumorosità (potenza sonora) / Classe di emissione sonora:	<b>35 dB(A) / B,</b>
<b>SuperSilent</b>	
Classe climatica:	<b>SN-T (da +10 °C a +43 °C)</b>
Porte / Fianchi:	<b>Bianco / Bianco</b>
Dimensioni esterne in cm (A / L / P)	<b>185,5 / 59,7 / 67,5</b> <sup>1</sup>

Easy Fresh	Super Cool	Super Silent	Touch Display	Smart Device Ready
------------	------------	--------------	---------------	--------------------

### Controllo

- Display LCD monocromatico dietro la porta, con controllo Touch
- Display digitale della temperatura
- Predisposto per SmartDeviceBox - da ordinare separatamente
- Allarme in caso di innalzamento della temperatura: ottico e acustico
- Allarme porta aperta: ottico e acustico

### Vano frigorifero

- PowerCooling con filtro FreshAir ai carboni attivi
- Mensole della controporta in plastica, Portauova, FlexCube
- 6 ripiani GlassLine, di cui 1 divisibile e rientrabile
- VarioSafe
- Ripiano ondulato portabottiglie
- Illuminazione LED dall'alto
- 1 cassetto EasyFresh su binari di scorrimento integrati

### Caratteristiche

- Parete laterale sinistra riscaldata per essere affiancata a frigoriferi, congelatori o cantine
- Maniglia verticale integrata
- Maniglie di trasporto, anteriori e posteriori, ruote posteriori per il trasporto
- Piedini anteriori regolabili in altezza
- Incernieratura delle porte reversibile
- Guarnizione della porta rimovibile

Prezzo consigliato incl. IVA e TRA CHF 1'790.00

Prezzo consigliato excl. IVA e TRA CHF 1'629.37

<sup>1</sup> Il consumo energetico indicato è raggiunto utilizzando il distanziatore murale fornito con l'apparecchiatura. Il mancato uso del distanziatore murale non compromette il funzionamento dell'apparecchiatura. Il distanziatore murale aumenta la profondità dell'apparecchiatura di 1,5 cm rispetto a quanto indicato.

<sup>2</sup> In conformità al regolamento UE 2019/2016, rappresentiamo il volume totale come numero intero (arrotondato) e il volume dello scomparto del congelatore e per gli alimenti freschi con una cifra dopo la virgola. Per la gamma completa delle classi di efficienza si rimanda a pagina 394. Conformemente a (EU) 2017/1369 6a.

## Frigo-congelatori combinati



Apparecchiatura da posizionamento libero



CBNsdB 775i ○ Serie Prime

## Vantaggi per gli accessori



### BioFresh

A una temperatura appena superiore a 0 °C e con un'umidità dell'aria ideale, frutta, verdura, carne, pesce e latticini conservano le loro preziose vitamine, il loro aroma delicato e il loro aspetto invitante molto più a lungo rispetto a un vano frigorifero di tipo tradizionale.



### EasyFresh

Il nostro cassetto EasyFresh aiuta a preservare tutta la freschezza dei prodotti appena acquistati. Che si tratti di frutta o verdura non confezionata: qui tutto viene conservato in modo ottimale. La presenza di alimenti determina un aumento dell'umidità all'interno del cassetto. Così gli alimenti restano freschi a lungo.



### NoFrost

Quando aprite il congelatore, desiderate trovare alimenti congelati, ma di sicuro non ghiaccio o brina. NoFrost protegge il vano congelatore dal ghiaccio indesiderato, che oltretutto consuma molta energia generando costi più alti. Grazie a NoFrost, non sarà più necessario sbrinare il vano congelatore con conseguente risparmio di denaro, tempo e fatica.



### Display touch

Fatto per essere toccato: mediante il display Touch & Swipe, è possibile controllare il frigorifero con comandi semplici e intuitivi. Tutte le funzioni sono disposte in modo chiaro sul display. Ad esempio, per selezionare le funzioni o controllare la temperatura effettiva del frigorifero basta un lieve tocco.



### Maniglia incassata

Particolare e funzionale: grazie alla maniglia incassata ed ergonomica che corre verticalmente per tutta la lunghezza, il frigorifero si apre con estrema facilità. Inoltre, il design moderno e purista consente una perfetta integrazione nella cucina senza maniglie.



### InteriorFit

Completate il design purista della vostra cucina: i nostri frigoriferi si inseriscono perfettamente in una nicchia profonda 60 cm. Solo la porta sporge in modo definito e garantisce un accesso ottimale alla maniglia incassata e alla leva. In questo modo l'attenzione è sempre concentrata sulla vostra cucina, con il vostro Liebherr come elemento centrale e di spicco.



### InfinitySpring

Una sorgente di acqua fresca e potabile in cucina: sembra una favola, ma si tratta di InfinitySpring. L'erogatore dell'acqua consente di attingere acqua sempre fresca e pulita senza gocciolare. Per assaporarla basta esercitare una pressione sul pannello con la caraffa o il bicchiere. In questo modo si evita di dover acquistare l'acqua in bottiglia e si contribuisce alla sostenibilità ambientale.

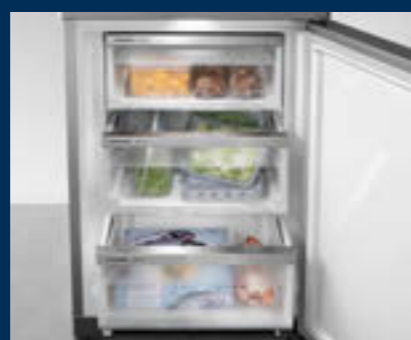

### VarioTemp

La grande libertà di conservazione degli alimenti nel frigo-congelatore combinato diventa tangibile: la temperatura può essere impostata con precisione tra + 2 °C e + 14 °C. Questo spazio è quindi utilizzabile come zona di refrigerazione aggiuntiva, ad esempio per bevande e spuntini in occasione di feste a breve termine, oppure in modo permanente, ad esempio come vano cantina.



### Ripiani in vetro satinato con finiture in acciaio inox

Una gioia brillante per gli occhi ogni volta che si apre la porta, grazie ai pannelli in vetro di sicurezza satinato con listelli in acciaio inox comodamente regolabili in altezza con un solo movimento della mano. La finitura satinata rende praticamente invisibili i graffi sul piano in vetro e garantisce un aspetto elegante e di alta qualità, anche dopo anni di utilizzo.



### Sistema di chiusura SoftSystem

Dalla colazione allo spuntino di mezzanotte, sono molte le occasioni per aprire e chiudere il frigorifero. E con Liebherr è molto divertente: grazie al SoftSystem, la porta del frigorifero si chiude in modo ammortizzato e sicuro, oltre che facile e silenzioso. Le bottiglie sistemate nella controporta rimangono ferme al loro posto - senza sbattere od oscillare.



### VarioSpace

Tutti i cassetti e i ripiani intermedi in vetro sottostanti si possono rimuovere comodamente. Per fare posto a VarioSpace, il pratico sistema che crea rapidamente uno spazio di conservazione extra per gli alimenti surgelati più grandi. Grazie al fermo di estrazione, i cassetti sono perfettamente protetti contro la caduta.



### IceMaker con collegamento per l'attacco dell'acqua

Sono rimasti dei cubetti di ghiaccio? Con l'IceMaker questa domanda è superflua. Nell'IceMaker con attacco alla rete idrica, l'acqua proviene direttamente dal rubinetto. La funzione MaxIce permette di produrre fino a 1,5 kg di cubetti di ghiaccio al giorno. Grazie al divisorio flessibile per il ghiaccio, è possibile dividere lo scomparto a piacimento e variare la quantità di cubetti di ghiaccio da conservare, semplicemente in base alle proprie esigenze.

# Frigo-congelatori combinati



○ Serie Pure

◇ Serie Plus

⬡ Serie Prime

△ Serie Peak



Affidabilità e lunga durata non sono solo slogan per noi. Ecco perché ora offriamo a voi e alla vostra clientela una garanzia gratuita di 10 anni su un assortimento selezionato di frigo-congelatori combinati a installazione libera in classe di efficienza energetica A, B e C, se acquistati entro il 31 dicembre 2025 e registrati entro 12 mesi.

Le apparecchiature con garanzia del fabbricante di 10 anni sono contrassegnate con il simbolo qui accanto nelle panoramiche. Ulteriori informazioni, registrazione e condizioni di garanzia su [home.liebherr.com/garanzia](http://home.liebherr.com/garanzia).

	○ Serie Pure	◇ Serie Plus	⬡ Serie Prime	△ Serie Peak
<b>Tecnologia di refrigerazione</b>	EasyFresh su guide integrate	EasyFresh su guide integrate	EasyFresh su guide telescopiche	EasyFresh su guide telescopiche
		<b>BioFresh su guide telescopiche</b>	BioFresh con <b>SoftTelescopic</b>	<b>BioFresh Professional</b> con SoftTelescopic
				<b>HydroBreeze</b>
				<b>Cassetto Fish &amp; Seafood</b>
	DuoCooling	DuoCooling	DuoCooling	DuoCooling
	Filtro FreshAir	Filtro FreshAir	Filtro FreshAir	Filtro FreshAir
			<b>VarioTemp</b>	VarioTemp
	NoFrost	NoFrost	NoFrost	NoFrost <b>su guide telescopiche</b>
<b>Comfort e flessibilità</b>		<b>piano in vetro divisibile</b>	piano in vetro divisibile	piano in vetro divisibile
			<b>Smorzatore di chiusura SoftSystem</b>	Smorzatore di chiusura SoftSystem
		<b>VarioSafe</b>	VarioSafe	VarioSafe
			<b>VarioBox</b>	VarioBox
	Portauova	Portauova	Portauova <b>variabile</b>	Portauova variabile
	Ripiano per bottiglie	Ripiano per bottiglie	Ripiano per bottiglie	Ripiano per bottiglie
		<b>Vaschetta per cubetti di ghiaccio</b>	Vaschetta per cubetti di ghiaccio <b>con coperchio</b>	Vaschetta per cubetti di ghiaccio con coperchio
				<b>FlexSystem</b>
<b>Design</b>	Illuminazione dall'alto del vano frigorifero	Illuminazione dall'alto del vano frigorifero	<b>LightTower</b>	LightTower
			<b>Illuminazione cassetto BioFresh</b>	Illuminazione cassetto BioFresh
			<b>Illuminazione vano congelatore</b>	Illuminazione vano congelatore
				<b>Illuminazione IceMaker</b>
			<b>Illuminazione ventola</b>	
			<b>Parete posteriore in SmartSteel</b>	Parete posteriore in SmartSteel
				<b>Porta interna SmartSteel</b>
	Vetro trasparente	Vetro trasparente	<b>Vetro satinato</b>	Vetro satinato
	Ripiani con effetto acciaio inox	Ripiani con effetto acciaio inox	<b>Ripiani in vetro e acciaio inox</b>	Ripiani in vetro e acciaio inox
	Display touch	Display touch	<b>Display Touch &amp; Swipe</b>	Display Touch & Swipe
	Display dietro la porta	Display dietro la porta o <b>display nella porta</b>	Display dietro la porta o display nella porta	Display dietro la porta o display nella porta
	Maniglia incassata	Maniglia incassata	<b>Maniglia tubolare con meccanismo di apertura</b>	Maniglia incassata
<b>Connectivity (SmartDeviceBox)</b>	integrabile	integrabile o <b>integrato</b> (modelli "i")	integrabile o integrato (modelli "i")	integrabile o integrato (modelli "i")
<b>Acqua e ghiaccio</b>		<b>IceMaker o EasyTwist-Ice</b>	IceMaker o EasyTwist-Ice	IceMaker
				<b>InfinitySpring</b>

La differenziazione delle dotazioni è ancora più evidente nelle serie **superiori**.



### BioFresh

BioFresh garantisce il clima perfetto per una freschezza senza fine. Con una temperatura appena sopra gli 0 °C e un'umidità ideale, i prodotti freschi mantengono il loro contenuto di vitamine e minerali molto più a lungo che non nei normali vani frigoriferi.



### Cassetti su guide telescopiche

I cassetti su guide telescopiche sono di ottima qualità ed estremamente scorrevoli, così da essere comodamente utilizzabili anche quando sono pieni e molto pesanti. Garantiscono una visione d'insieme ottimale e ampie possibilità di conservazione.



← 91 →



### CBNste 8872

Classe di efficienza energetica:	<b>E</b>
Consumo energetico in 365 giorni/24 ore:	<b>328 / 0,898 kWh</b>
Volume totale <sup>2</sup> :	<b>522 l</b>
Volume: Vano frigorifero: <b>292,2 l</b> / Vano BioFresh: <b>70,6 l</b> / Vano congelatore: <b>160 l</b>	
Rumorosità (potenza sonora) / Classe di emissione sonora:	<b>42 dB(A) / D</b>
Classe climatica:	<b>SN-T (da +10 °C a +43 °C)</b>
Porte / Fianchi:	<b>Acciaio satinato / Acciaio satinato</b>
Dimensioni esterne in cm (A / L / P)	<b>202,7 / 91 / 62,5</b>



#### Controllo

- Comando MagicEye dietro la porta, controllo ElectronicTouch a sfioramento
- Display digitale della temperatura per il vano frigorifero e il vano congelatore
- FrostControl
- Allarme in caso di innalzamento della temperatura: ottico e acustico
- Allarme porta aperta: acustico

#### Vano frigorifero e vano BioFresh

- PowerCooling
- Allestimento Premium GlassLine
- 3 ripiani GlassLine
- Ripiano portabottiglie integrato
- Illuminazione LED a colonna su entrambi i lati e dall'alto
- Illuminazione LED del vano BioFresh
- 2 cassetti BioFresh su guide telescopiche, regolabili HydroSafe o DrySafe

#### Vano congelatore \*\*\*\*

- 2 cassetti su guide telescopiche
- IceMaker con connessione fissa all'impianto idrico da 3/4"
- Produzione di cubetti di ghiaccio in 24 ore: 1,4 kg
- Comparto per il ghiaccio 2,7 kg
- Illuminazione LED
- Tempo di conservazione in caso di black-out: 16,9 ore
- Capacità di congelazione in 24 ore: 10 kg

#### Caratteristiche

- Maniglie in alluminio
- Incassabile grazie all'aerazione frontale
- Maniglie di trasporto, posteriori, ruote posteriori per il trasporto
- Piedini anteriori regolabili in altezza
- Incernieratura delle porte a sinistra e a destra, fissa
- Guarnizione della porta rimovibile
- Parete posteriore interna in acciaio SmartSteel

Prezzo consigliato incl. IVA e TRA  
CHF 7'990.00

Prezzo consigliato excl. IVA e TRA  
CHF 7'345.00

<sup>1</sup> Il consumo energetico indicato è raggiunto utilizzando il distanziatore murale fornito con l'apparecchiatura. Il mancato uso del distanziatore murale non compromette il funzionamento dell'apparecchiatura. Il distanziatore murale aumenta la profondità dell'apparecchiatura di 1,5 cm rispetto a quanto indicato.



### EasyTwist-Ice

Che si tratti di una giornata estiva o di una festa, grazie a EasyTwist-Ice è possibile preparare una scorta di cubetti di ghiaccio in modo semplice e veloce, anche senza attacco alla rete idrica. Basta versare l'acqua nel serbatoio, farla congelare e staccare i cubetti di ghiaccio pronti con una semplice rotazione: non resta che servire delle belle bevande fresche. L'EasyTwist-Ice è facile da pulire e garantisce una produzione di cubetti di ghiaccio sempre igienica.



### LightTower

LightTower illumina uniformemente l'interno del vano e sostiene al tempo stesso i ripiani in vetro. Flessibile, poco ingombrante e unico.



### CBNsda 775i

Prime

← 75 →

Classe di efficienza energetica:	<b>A</b>
Consumo energetico in 365 giorni/24 ore:	<b>130 / 0,356 kWh<sup>1</sup></b>
Volume totale <sup>2</sup> :	<b>473 l</b>
Volume: Vano frigorifero: <b>208,7 l</b> / Vano BioFresh: <b>126,9 l</b> / Vano congelatore: <b>138 l</b>	
Rumorosità (potenza sonora) / Classe di emissione sonora:	<b>34 dB(A) / B, SuperSilent</b>
Classe climatica:	<b>SN-T (da +10 °C a +43 °C)</b>
Porte / Fianchi:	<b>SmartSteel / Silver</b>
Dimensioni esterne in cm (A / L / P)	<b>201,5 / 74,7 / 67,5<sup>1</sup></b>

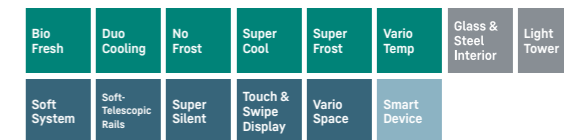

#### Controllo

- Display a colori TFT da 2,4" integrato nella porta, elettronica Touch & Swipe
- Display digitale della temperatura per il vano frigorifero, il vano congelatore e il vano BioFresh
- SmartDeviceBox in dotazione
- Allarme in caso di innalzamento della temperatura: ottico e acustico
- Allarme porta aperta: ottico e acustico

#### Vano frigorifero e vano BioFresh

- PowerCooling con filtro FreshAir ai carboni attivi
- Allestimento Premium GlassLine, VarioBoxes estraibili, Portauova, Vaschetta per il burro
- 2 ripiani GlassLine, di cui 1 divisibile e rientrabile
- VarioSafe
- Ripiano portabottiglie integrato
- Illuminazione laterale LED
- Illuminazione LED del vano BioFresh
- 2 cassetti BioFresh con SoftTelescopic, 1 per frutta e verdura, 1 per carne e latticini

#### Vano congelatore \*\*\*\*

- 3 cassetti, VarioSpace
- Vassoio per cubetti di ghiaccio
- Illuminazione LED
- Tempo di conservazione in caso di black-out: 20 ore
- Capacità di congelazione in 24 ore: 10 kg
- 2 accumulatori di freddo
- Ripiani in vetro di sicurezza

#### Caratteristiche

- Maniglie con meccanismo di apertura integrato
- Maniglie di trasporto, anteriori e posteriori, ruote posteriori per il trasporto
- Piedini anteriori regolabili in altezza
- Incernieratura delle porte reversibile
- Guarnizione della porta rimovibile
- Parete posteriore interna in acciaio SmartSteel

Prezzo consigliato incl. IVA e TRA  
CHF 3'990.00

Prezzo consigliato excl. IVA e TRA  
CHF 3'644.73

<sup>2</sup> In conformità al regolamento UE 2019/2016, rappresentiamo il volume totale come numero intero (arrotondato) e il volume dello scomparto del congelatore e per gli alimenti freschi con una cifra dopo la virgola. Per la gamma completa delle classi di efficienza si rimanda a pagina 394. Conformemente a EUJ 2017/1369 6a.



← 75 →



### CBNsdc 765i

Prime

Classe di efficienza energetica:



Consumo energetico in 365 giorni / 24 ore: **189 / 0,517 kWh<sup>1</sup>**

Volume totale<sup>2</sup>: **423 l**

Volume: Vano frigorifero: **216,3 l** / Vano BioFresh: **68,7 l** / Vano congelatore: **138 l**

Rumorosità (potenza sonora) / Classe di emissione sonora: **34 dB(A) / B, SuperSilent**

Classe climatica: **SN-T (da +10 °C a +43 °C)**

Porte / Fianchi: **SmartSteel / Silver**

Dimensioni esterne in cm (A / L / P) **185,5 / 74,7 / 67,5<sup>1</sup>**

Bio Fresh	Duo Cooling	No Frost	Super Cool	Super Frost	Vario Temp	Glass & Steel Interior	Light Tower
Easy Twist Ice	Soft System	Soft-Telescopic Rails	Super Silent	Touch & Swipe Display	Vario Space	Smart Device	

#### Controllo

- Display a colori TFT da 2,4" dietro la porta, elettronica Touch & Swipe
- Display digitale della temperatura per il vano frigorifero, il vano congelatore e il vano BioFresh
- SmartDeviceBox in dotazione
- Allarme in caso di innalzamento della temperatura: ottico e acustico
- Allarme porta aperta: ottico e acustico

#### Vano frigorifero e vano BioFresh

- PowerCooling con filtro FreshAir ai carboni attivi
- Allestimento Premium GlassLine, VarioBoxes estraibili, Portauova, Vaschetta per il burro
- 3 ripiani GlassLine, di cui 1 divisibile e rientrabile
- VarioSafe
- Ripiano portabottiglie integrato
- Illuminazione laterale LED
- Illuminazione LED del vano BioFresh
- 1 cassetto BioFresh con SoftTelescopic, 1 per frutta e verdura

#### Vano congelatore \*\*\*\*

- 3 cassetti, VarioSpace
- EasyTwist-Ice
- Illuminazione LED
- Tempo di conservazione in caso di black-out: 20 ore
- Capacità di congelazione in 24 ore: 10 kg
- Ripiani in vetro di sicurezza

#### Caratteristiche

- Maniglie con meccanismo di apertura integrato
- Maniglie di trasporto, anteriori e posteriori, ruote posteriori per il trasporto
- Piedini anteriori regolabili in altezza
- Incernieratura delle porte reversibile
- Guarnizione della porta rimovibile
- Parete posteriore interna in acciaio SmartSteel

Prezzo consigliato incl. IVA e TRA

CHF 2'990.00

Prezzo consigliato excl. IVA e TRA

CHF 2'739.96



← 75 →



### CNSdd 776i

Prime

Classe di efficienza energetica:



Consumo energetico in 365 giorni / 24 ore: **232 / 0,635 kWh<sup>1</sup>**

Volume totale<sup>2</sup>: **487 l**

Volume: Vano frigorifero: **349,1 l** / Vano congelatore: **139 l**

Rumorosità (potenza sonora) / Classe di emissione sonora: **34 dB(A) / B, SuperSilent**

Classe climatica: **SN-T (da +10 °C a +43 °C)**

Porte / Fianchi: **SmartSteel / Silver**

Dimensioni esterne in cm (A / L / P) **201,5 / 74,7 / 67,5<sup>1</sup>**

Easy Fresh	Duo Cooling	No Frost	Super Cool	Super Frost	Vario Temp	Glass & Steel Interior	Light Tower
Ice Maker	Soft System	Super Silent	Touch & Swipe Display	Vario Space	Smart Device		

#### Controllo

- Display a colori TFT da 2,4" dietro la porta, elettronica Touch & Swipe
- Display digitale della temperatura per il vano frigorifero e il vano congelatore
- SmartDeviceBox in dotazione
- Allarme in caso di innalzamento della temperatura: ottico e acustico
- Allarme porta aperta: ottico e acustico

#### Vano frigorifero

- PowerCooling con filtro FreshAir ai carboni attivi
- Allestimento Premium GlassLine, VarioBoxes estraibili, Portauova, Vaschetta per il burro
- 5 ripiani GlassLine, di cui 1 divisibile e rientrabile
- VarioSafe
- Ripiano ondulato portabottiglie
- Illuminazione laterale LED
- 1 cassetto EasyFresh su guide telescopiche

#### Vano congelatore \*\*\*\*

- 3 cassetti, VarioSpace
- IceMaker con connessione fissa all'impianto idrico da 3/4"
- Produzione di cubetti di ghiaccio in 24 ore: 1,2 kg
- Scomparto per il ghiaccio 5,4 kg
- Illuminazione LED
- Tempo di conservazione in caso di black-out: 20 ore
- Capacità di congelazione in 24 ore: 10 kg
- Ripiani in vetro di sicurezza

#### Caratteristiche

- Maniglie con meccanismo di apertura integrato
- Maniglie di trasporto, anteriori e posteriori, ruote posteriori per il trasporto
- Piedini anteriori regolabili in altezza
- Incernieratura delle porte reversibile
- Guarnizione della porta rimovibile
- Parete posteriore interna in acciaio SmartSteel

Prezzo consigliato incl. IVA e TRA

CHF 2'990.00

Prezzo consigliato excl. IVA e TRA

CHF 2'719.66

<sup>1</sup> Il consumo energetico indicato è raggiunto utilizzando il distanziatore murale fornito con l'apparecchiatura. Il mancato uso del distanziatore murale non compromette il funzionamento dell'apparecchiatura. Il distanziatore murale aumenta la profondità dell'apparecchiatura di 1,5 cm rispetto a quanto indicato.



← 75 →



### CNSdd 775i

Prime

Classe di efficienza energetica:



Consumo energetico in 365 giorni / 24 ore: **231 / 0,632 kWh<sup>1</sup>**

Volume totale<sup>2</sup>: **487 l**

Volume: Vano frigorifero: **349,1 l** / Vano congelatore: **138 l**

Rumorosità (potenza sonora) / Classe di emissione sonora: **34 dB(A) / B, SuperSilent**

Classe climatica: **SN-T (da +10 °C a +43 °C)**

Porte / Fianchi: **SmartSteel / Silver**

Dimensioni esterne in cm (A / L / P) **201,5 / 74,7 / 67,5<sup>1</sup>**

Easy Fresh	Duo Cooling	No Frost	Super Cool	Super Frost	Vario Temp	Glass & Steel Interior	Light Tower
Easy Twist Ice	Soft System	Super Silent	Touch & Swipe Display	Vario Space	Smart Device		

#### Controllo

- Display a colori TFT da 2,4" dietro la porta, elettronica Touch & Swipe
- Display digitale della temperatura per il vano frigorifero e il vano congelatore
- SmartDeviceBox in dotazione
- Allarme in caso di innalzamento della temperatura: ottico e acustico
- Allarme porta aperta: ottico e acustico

#### Vano frigorifero

- PowerCooling con filtro FreshAir ai carboni attivi
- Allestimento Premium GlassLine, VarioBoxes estraibili, Portauova, Vaschetta per il burro
- 5 ripiani GlassLine, di cui 1 divisibile e rientrabile
- VarioSafe
- Ripiano ondulato portabottiglie
- Illuminazione laterale LED
- 1 cassetto EasyFresh su guide telescopiche

#### Vano congelatore \*\*\*\*

- 3 cassetti, VarioSpace
- EasyTwist-Ice
- Illuminazione LED
- Tempo di conservazione in caso di black-out: 20 ore
- Capacità di congelazione in 24 ore: 10 kg
- Ripiani in vetro di sicurezza

#### Caratteristiche

- Maniglie con meccanismo di apertura integrato
- Maniglie di trasporto, anteriori e posteriori, ruote posteriori per il trasporto
- Piedini anteriori regolabili in altezza
- Incernieratura delle porte reversibile
- Guarnizione della porta rimovibile
- Parete posteriore interna in acciaio SmartSteel

Prezzo consigliato incl. IVA e TRA

CHF 2'790.00

Prezzo consigliato excl. IVA e TRA

CHF 2'534.64



### NoFrost

Quando aprite il congelatore, desiderate trovare alimenti congelati, ma di sicuro non ghiaccio o brina. NoFrost protegge il vano congelatore dal ghiaccio indesiderato, che oltretutto consuma molta energia generando costi più alti. Grazie a NoFrost, non sarà più necessario sbrinare il vano congelatore con conseguente risparmio di denaro, tempo e fatica.



### VarioSpace

Tutti i cassetti e i ripiani intermedi in vetro sottostanti si possono rimuovere comodamente. Per fare posto a VarioSpace, il pratico sistema che crea rapidamente uno spazio di conservazione extra per gli alimenti surgelati più grandi. Grazie al fermo di estrazione, i cassetti sono perfettamente protetti contro la caduta.

<sup>2</sup> In conformità al regolamento UE 2019/2016, rappresentiamo il volume totale come numero intero (arrotondato) e il volume dello scomparto del congelatore e per gli alimenti freschi con una cifra dopo la virgola. Per la gamma completa delle classi di efficienza si rimanda a pagina 394. Conformemente a (EU) 2017/1369 6a.



### Display touch

Fatto per essere toccato: mediante il display Touch & Swipe, è possibile controllare il frigorifero con comandi semplici e intuitivi. Tutte le funzioni sono disposte in modo chiaro sul display. Ad esempio, per selezionare le funzioni o controllare la temperatura effettiva del frigorifero basta un lieve tocco.



### EasyFresh

Il nostro cassetto EasyFresh aiuta a preservare tutta la freschezza dei prodotti appena acquistati. Che si tratti di frutta o verdura non confezionata: qui tutto viene conservato in modo ottimale. La presenza di alimenti determina un aumento dell'umidità all'interno del cassetto. Così gli alimenti restano freschi a lungo.



## CNsfa 7723

Plus

Classe di efficienza energetica:	<b>A</b>
Consumo energetico in 365 giorni / 24 ore:	<b>118 / 0,323 kWh<sup>1</sup></b>
Volume totale <sup>2</sup> :	<b>485 l</b>
Volume:	Vano frigorifero: <b>347,7 l</b> / Vano congelatore: <b>138 l</b>
Rumorosità (potenza sonora) / Classe di emissione sonora:	<b>35 dB(A) / B, SuperSilent</b>
Classe climatica:	<b>SN-T (da +10 °C a +43 °C)</b>
Porte / Fianchi:	<b>SteelFinish / Silver</b>
Dimensioni esterne in cm (A / L / P)	<b>201,5 / 74,7 / 67,5<sup>1</sup></b>



#### Controllo

- Display LCD monocromatico dietro la porta, con controllo Touch
- Display digitale della temperatura per il vano frigorifero e il vano congelatore
- Predisposto per SmartDeviceBox - da ordinare separatamente
- Allarme in caso di innalzamento della temperatura: ottico e acustico
- Allarme porta aperta: ottico e acustico

#### Vano frigorifero

- PowerCooling con filtro FreshAir ai carboni attivi
- Allestimento Premium GlassLine, Portauova, FlexCube
- 5 ripiani GlassLine, di cui 1 divisibile e rientrabile
- VarioSafe
- Ripiano ondulato portabottiglie
- Illuminazione LED dall'alto
- 1 cassetto EasyFresh su binari di scorrimento integrati

#### Vano congelatore \*\*\*\*

- 3 cassetti, VarioSpace
- Vassoio per cubetti di ghiaccio
- Tempo di conservazione in caso di black-out: 20 ore
- Capacità di congelazione in 24 ore: 10 kg
- Ripiani in vetro di sicurezza

#### Caratteristiche

- Maniglie verticali integrate
- Maniglie di trasporto, anteriori e posteriori, ruote posteriori per il trasporto
- Piedini anteriori regolabili in altezza
- Incernieratura delle porte reversibile
- Guarnizione della porta rimovibile

**Prezzo consigliato incl. IVA e TRA**  
**CHF 2'890.00**

**Prezzo consigliato excl. IVA e TRA**  
**CHF 2'647.45**

<sup>1</sup> Il consumo energetico indicato è raggiunto utilizzando il distanziatore murale fornito con l'apparecchiatura. Il mancato uso del distanziatore murale non compromette il funzionamento dell'apparecchiatura. Il distanziatore murale aumenta la profondità dell'apparecchiatura di 1,5 cm rispetto a quanto indicato.



## CNsfd 7723

Plus

Classe di efficienza energetica:	<b>D</b>
Consumo energetico in 365 giorni / 24 ore:	<b>231 / 0,632 kWh<sup>1</sup></b>
Volume totale <sup>2</sup> :	<b>485 l</b>
Volume:	Vano frigorifero: <b>347,7 l</b> / Vano congelatore: <b>138 l</b>
Rumorosità (potenza sonora) / Classe di emissione sonora:	<b>35 dB(A) / B, SuperSilent</b>
Classe climatica:	<b>SN-T (da +10 °C a +43 °C)</b>
Porte / Fianchi:	<b>SteelFinish / Silver</b>
Dimensioni esterne in cm (A / L / P)	<b>201,5 / 74,7 / 67,5<sup>1</sup></b>



#### Controllo

- Display LCD monocromatico dietro la porta, con controllo Touch
- Display digitale della temperatura per il vano frigorifero e il vano congelatore
- Predisposto per SmartDeviceBox - da ordinare separatamente
- Allarme in caso di innalzamento della temperatura: ottico e acustico
- Allarme porta aperta: ottico e acustico

#### Vano frigorifero

- PowerCooling con filtro FreshAir ai carboni attivi
- Allestimento Premium GlassLine, Portauova, FlexCube
- 5 ripiani GlassLine, di cui 1 divisibile e rientrabile
- VarioSafe
- Ripiano ondulato portabottiglie
- Illuminazione LED dall'alto
- 1 cassetto EasyFresh su binari di scorrimento integrati

#### Vano congelatore \*\*\*\*

- 3 cassetti, VarioSpace
- EasyTwist-Ice
- Tempo di conservazione in caso di black-out: 20 ore
- Capacità di congelazione in 24 ore: 10 kg
- Ripiani in vetro di sicurezza

#### Caratteristiche

- Maniglie verticali integrate
- Maniglie di trasporto, anteriori e posteriori, ruote posteriori per il trasporto
- Piedini anteriori regolabili in altezza
- Incernieratura delle porte reversibile
- Guarnizione della porta rimovibile

**Prezzo consigliato incl. IVA e TRA**  
**CHF 2'090.00**

**Prezzo consigliato excl. IVA e TRA**  
**CHF 1'907.40**

<sup>2</sup> In conformità al regolamento UE 2019/2016, rappresentiamo il volume totale come numero intero (arrotondato) e il volume dello scomparto del congelatore e per gli alimenti freschi con una cifra dopo la virgola. Per la gamma completa delle classi di efficienza si rimanda a pagina 394. Conformemente a (EU) 2017/1369 6a.



## CNd 7723

Plus

Classe di efficienza energetica:	<b>D</b>
Consumo energetico in 365 giorni / 24 ore:	<b>231 / 0,632 kWh<sup>1</sup></b>
Volume totale <sup>2</sup> :	<b>485 l</b>
Volume:	Vano frigorifero: <b>347,7 l</b> / Vano congelatore: <b>138 l</b>
Rumorosità (potenza sonora) / Classe di emissione sonora:	<b>35 dB(A) / B, SuperSilent</b>
Classe climatica:	<b>SN-T (da +10 °C a +43 °C)</b>
Porte / Fianchi:	<b>Bianco / Bianco</b>
Dimensioni esterne in cm (A / L / P)	<b>201,5 / 74,7 / 67,5<sup>1</sup></b>



#### Controllo

- Display LCD monocromatico dietro la porta, con controllo Touch
- Display digitale della temperatura per il vano frigorifero e il vano congelatore
- Predisposto per SmartDeviceBox - da ordinare separatamente
- Allarme in caso di innalzamento della temperatura: ottico e acustico
- Allarme porta aperta: ottico e acustico

#### Vano frigorifero

- PowerCooling con filtro FreshAir ai carboni attivi
- Allestimento Premium GlassLine, Portauova, FlexCube
- 5 ripiani GlassLine, di cui 1 divisibile e rientrabile
- VarioSafe
- Ripiano ondulato portabottiglie
- Illuminazione LED dall'alto
- 1 cassetto EasyFresh su binari di scorrimento integrati

#### Vano congelatore \*\*\*\*

- 3 cassetti, VarioSpace
- EasyTwist-Ice
- Tempo di conservazione in caso di black-out: 20 ore
- Capacità di congelazione in 24 ore: 10 kg
- Ripiani in vetro di sicurezza

#### Caratteristiche

- Maniglie verticali integrate
- Maniglie di trasporto, anteriori e posteriori, ruote posteriori per il trasporto
- Piedini anteriori regolabili in altezza
- Incernieratura delle porte reversibile
- Guarnizione della porta rimovibile

**Prezzo consigliato incl. IVA e TRA**  
**CHF 1'990.00**

**Prezzo consigliato excl. IVA e TRA**  
**CHF 1'814.89**



### Maniglia incassata

Particolare e funzionale: grazie alla maniglia incassata ed ergonomica che corre verticalmente per tutta la lunghezza, il frigorifero si apre con estrema facilità. Inoltre, il design moderno e purista consente una perfetta integrazione nella cucina senza maniglie.



### Sistema di chiusura SoftSystem

Dalla colazione allo spuntino di mezzanotte, sono molte le occasioni per aprire e chiudere il frigorifero. E con Liebherr è molto divertente: grazie al SoftSystem, la porta del frigorifero si chiude in modo ammortizzato e sicuro, oltre che facile e silenzioso. Le bottiglie sistemate nella controporta rimangono ferme al loro posto – senza sbattere od oscillare.



← 60 →

### CBNstb 579i

Peak

Classe di efficienza energetica:	<b>B</b>
Consumo energetico in 365 giorni / 24 ore:	<b>144 / 0,394 kWh<sup>1</sup></b>
Volume totale <sup>2</sup> :	<b>362 l</b>
Volume: Vano frigorifero: <b>160,3 l</b> / Vano BioFresh: <b>98,7 l</b> / Vano congelatore: <b>104 l</b>	
Rumorosità (potenza sonora) / Classe di emissione sonora:	<b>33 dB(A) / B, SuperSilent</b>
Classe climatica:	<b>SN-T (da +10 °C a +43 °C)</b>
Porte / Fianchi:	<b>SmartSteel / SmartSteel</b>
Dimensioni esterne in cm (A / L / P)	<b>201,5 / 59,7 / 67,5<sup>1</sup></b>

Bio Fresh Professional	Hydro Breeze	Duo Cooling	No Frost	Super Cool	Super Frost	Vario Temp	Glass & Steel Interior	Light Tower
Infinity Spring	Ice Maker	Soft System	Soft-Telescopic Rails	Super Silent	Touch & Swipe Display	Vario Space	Smart Device	

#### Controllo

- Display a colori TFT da 2,4" integrato nella porta, elettronica Touch & Swipe
- Display digitale della temperatura per il vano frigorifero, il vano congelatore e il vano BioFresh
- SmartDeviceBox in dotazione
- Allarme in caso di innalzamento della temperatura: ottico e acustico
- Allarme porta aperta: ottico e acustico

#### Vano frigorifero e vano BioFresh

- PowerCooling con filtro FreshAir ai carboni attivi e Ambilight
- Allestimento Premium GlassLine, VarioBoxes estraibili, Portauova, Vaschetta per il burro
- 2 ripiani GlassLine, di cui 1 divisibile e rientrabile
- VarioSafe
- Ripiano portabottiglie integrato
- Illuminazione laterale LED
- Illuminazione LED del vano BioFresh
- 2 cassette BioFresh con SoftTelescopic, 1 per frutta e verdura con HydroBreeze, 1 per carne e latticini, 1 FlexSystem
- InfinitySpring con connessione fissa all'impianto idrico da 3/4"

#### Vano congelatore \*\*\*\*

- 3 cassette, di cui 2 su guide telescopiche, VarioSpace
- IceMaker con connessione fissa all'impianto idrico da 3/4", Illuminazione LED
- Produzione di cubetti di ghiaccio in 24 ore: 1,2 kg
- Scomparto per il ghiaccio 5,4 kg
- Illuminazione LED
- Tempo di conservazione in caso di black-out: 20 ore
- Capacità di congelazione in 24 ore: 10 kg
- Ripiani in vetro di sicurezza

#### Caratteristiche

- Maniglie verticali integrate
- Maniglie di trasporto, anteriori e posteriori, ruote posteriori per il trasporto
- Piedini anteriori regolabili in altezza
- Incernieratura delle porte reversibile
- Guarnizione della porta rimovibile
- Parete posteriore, senza condensa, e controporta in acciaio SmartSteel

Prezzo consigliato incl. IVA e TRA  
**CHF 4'390.00**

Prezzo consigliato excl. IVA e TRA  
**CHF 4'035.05**

<sup>1</sup> Il consumo energetico indicato è raggiunto utilizzando il distanziatore murale fornito con l'apparecchiatura. Il mancato uso del distanziatore murale non compromette il funzionamento dell'apparecchiatura. Il distanziatore murale aumenta la profondità dell'apparecchiatura di 1,5 cm rispetto a quanto indicato.

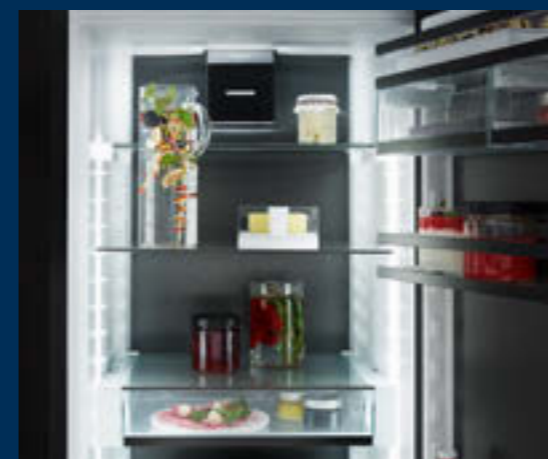

### Interno BlackSteel

Date alla vostra cucina dal design moderno e scuro l'accento essenziale: un Liebherr con un elegante interno BlackSteel. Il pannello posteriore dell'apparecchiatura e la controporta colpiscono per le loro superfici in acciaio inox nero. La finitura antimpronta lo rende resistente alle impronte digitali. Anche le rifiniture sono in BlackSteel e completano l'elegante look scuro.



### UltraEfficiente A -10%

Questo Liebherr non è solo economico, ma ultra-economico e supera del 10% persino gli standard della migliore classe di efficienza energetica A. Stabilisce nuovi standard, persino per noi. La sua straordinaria efficienza riduce il consumo energetico e fa risparmiare denaro e risorse come mai prima d'ora. E grazie alla qualità Liebherr, rimane altamente efficiente per gli anni a venire.



← 60 →

### CBNbsa10 575i-1

Prime

Classe di efficienza energetica:	<b>A</b>
Consumo energetico in 365 giorni / 24 ore:	<b>104 / 0,284 kWh<sup>1</sup></b>
Volume totale <sup>2</sup> :	<b>362 l</b>
Volume: Vano frigorifero: <b>159,9 l</b> / Vano BioFresh: <b>99,2 l</b> / Vano congelatore: <b>103 l</b>	
Rumorosità (potenza sonora) / Classe di emissione sonora:	<b>29 dB(A) / A, UltraSilent</b>
Classe climatica:	<b>SN-T (da +10 °C a +43 °C)</b>
Porte / Fianchi:	<b>BlackSteel / BlackSteel</b>
Dimensioni esterne in cm (A / L / P)	<b>201,5 / 59,7 / 67,5<sup>1</sup></b>

Ultra Efficient A -10%	Bio Fresh	Duo Cooling	No Frost	Super Cool	Super Frost	Vario Temp	Glass & Steel Interior	Light Tower
Light Tower	Soft System	Soft-Telescopic Rails	Ultra Silent	Touch & Swipe Display	Vario Space	Smart Device		

#### Controllo

- Display a colori TFT da 2,4" dietro la porta, elettronica Touch & Swipe
- Display digitale della temperatura per il vano frigorifero, il vano congelatore e il vano BioFresh
- SmartDeviceBox in dotazione
- Allarme in caso di innalzamento della temperatura: ottico e acustico
- Allarme porta aperta: ottico e acustico

#### Vano frigorifero e vano BioFresh

- PowerCooling con filtro FreshAir ai carboni attivi
- Allestimento Premium GlassLine, VarioBoxes estraibili, Portauova, Vaschetta per il burro
- 2 ripiani GlassLine, di cui 1 divisibile e rientrabile
- VarioSafe
- Ripiano portabottiglie integrato
- Illuminazione laterale LED
- Illuminazione LED del vano BioFresh
- 2 cassette BioFresh con SoftTelescopic, 1 per frutta e verdura, 1 per carne e latticini

#### Vano congelatore \*\*\*\*

- 3 cassette, VarioSpace
- Vassoio per cubetti di ghiaccio con coperchio
- Illuminazione LED
- Tempo di conservazione in caso di black-out: 20 ore
- Capacità di congelazione in 24 ore: 10 kg
- Ripiani in vetro di sicurezza

#### Caratteristiche

- Maniglie con meccanismo di apertura integrato BlackSteel-Look
- Maniglie di trasporto, anteriori e posteriori, ruote posteriori per il trasporto
- Piedini anteriori regolabili in altezza
- Incernieratura delle porte reversibile
- Guarnizione della porta rimovibile
- Parete posteriore in BlackSteel

Prezzo consigliato incl. IVA e TRA  
**CHF 3'790.00**

Prezzo consigliato excl. IVA e TRA  
**CHF 3'459.71**

<sup>2</sup> In conformità al regolamento UE 2019/2016, rappresentiamo il volume totale come numero intero (arrotondato) e il volume dello scomparto del congelatore e per gli alimenti freschi con una cifra dopo la virgola. Per la gamma completa delle classi di efficienza si rimanda a pagina 394. Conformemente a EUJ 2017/1369 6a.



### Guarnizione della porta intercambiabile

Pensate che la guarnizione della porta del vostro Liebherr debba essere sostituita dopo qualche anno? Potete farlo autonomamente: la guarnizione sostituibile della porta si stacca in quattro e quattr'otto e la nuova guarnizione si rimonta in modo altrettanto facile. Così, anche questo elemento del frigorifero sarà sempre perfettamente pulito e igienico.



### VarioTemp

La grande libertà di conservazione degli alimenti nel frigo-congelatore combinato diventa tangibile: la temperatura può essere impostata con precisione tra +2 °C e +14 °C. Questo spazio è quindi utilizzabile come zona di refrigerazione aggiuntiva, ad esempio per bevande e spuntini in occasione di feste a breve termine, oppure in modo permanente, ad esempio come vano cantina.



## CBNsda 575i

Prime

Classe di efficienza energetica:	<b>A</b>
Consumo energetico in 365 giorni/24 ore:	<b>116 / 0,317 kWh<sup>1</sup></b>
Volume totale <sup>2</sup> :	<b>362 l</b>
Volume: Vano frigorifero: <b>159,9 l</b> /Vano BioFresh: <b>99,2 l</b> /Vano congelatore: <b>103 l</b>	
Rumorosità (potenza sonora)/Classe di emissione sonora:	<b>33 dB(A)/B, SuperSilent</b>
Classe climatica:	<b>SN-T (da +10 °C a +43 °C)</b>
Porte/ Fianchi:	<b>SmartSteel / Silver</b>
Dimensioni esterne in cm (A/L/P)	<b>201,5 / 59,7 / 67,5<sup>1</sup></b>

Bio Fresh	Duo Cooling	No Frost	Super Cool	Super Frost	Vario Temp	Glass & Steel Interior	Light Tower
Easy Twist Ice	Soft System	Soft-Telescopic Rails	Super Silent	Touch & Swipe Display	Vario Space	Smart Device	

#### Controllo

- Display a colori TFT da 2,4" dietro la porta, elettronica Touch & Swipe
- Display digitale della temperatura per il vano frigorifero, il vano congelatore e il vano BioFresh
- SmartDeviceBox in dotazione
- Allarme in caso di innalzamento della temperatura: ottico e acustico
- Allarme porta aperta: ottico e acustico

#### Vano frigorifero e vano BioFresh

- PowerCooling con filtro FreshAir ai carboni attivi
- Allestimento Premium GlassLine, VarioBoxes estraibili, Portauova, Vaschetta per il burro
- 2 ripiani GlassLine, di cui 1 divisibile e rientrabile
- VarioSafe
- Ripiano portabottiglie integrato
- Illuminazione laterale LED
- Illuminazione LED del vano BioFresh
- 2 cassette BioFresh con SoftTelescopic, 1 per frutta e verdura, 1 per carne e latticini

#### Vano congelatore \*\*\*\*

- 3 cassette, VarioSpace
- EasyTwist-Ice
- Illuminazione LED
- Tempo di conservazione in caso di black-out: 20 ore
- Capacità di congelazione in 24 ore: 10 kg
- Ripiani in vetro di sicurezza

#### Caratteristiche

- Maniglie con meccanismo di apertura integrato
- Maniglie di trasporto, anteriori e posteriori, ruote posteriori per il trasporto
- Piedini anteriori regolabili in altezza
- Incernieratura delle porte reversibile
- Guarnizione della porta rimovibile
- Parete posteriore interna in acciaio SmartSteel

**Prezzo consigliato incl. IVA e TRA**  
**CHF 3'490.00**

**Prezzo consigliato excl. IVA e TRA**  
**CHF 3'202.49**

<sup>1</sup> Il consumo energetico indicato è raggiunto utilizzando il distanziatore murale fornito con l'apparecchiatura. Il mancato uso del distanziatore murale non compromette il funzionamento dell'apparecchiatura. Il distanziatore murale aumenta la profondità dell'apparecchiatura di 1,5 cm rispetto a quanto indicato.



### BioFresh

A una temperatura appena superiore a 0 °C e con un'umidità dell'aria ideale, frutta, verdura, carne, pesce e latticini conservano le loro preziose vitamine, il loro aroma delicato e il loro aspetto invitante molto più a lungo rispetto a un vano frigorifero di tipo tradizionale.



### Ripiani in vetro satinato con finiture in acciaio inox

Una gioia brillante per gli occhi ogni volta che si apre la porta, grazie ai pannelli in vetro di sicurezza satinato con listelli in acciaio inox comodamente regolabili in altezza con un solo movimento della mano. La finitura satinata rende praticamente invisibili i graffi sul piano in vetro e garantisce un aspetto elegante e di alta qualità, anche dopo anni di utilizzo.



## CBNsdc 573i

Plus

Classe di efficienza energetica:	<b>C</b>
Consumo energetico in 365 giorni/24 ore:	<b>181 / 0,495 kWh<sup>1</sup></b>
Volume totale <sup>2</sup> :	<b>360 l</b>
Volume: Vano frigorifero: <b>158,8 l</b> /Vano BioFresh: <b>98,9 l</b> /Vano congelatore: <b>103 l</b>	
Rumorosità (potenza sonora)/Classe di emissione sonora:	<b>35 dB(A)/B, SuperSilent</b>
Classe climatica:	<b>SN-T (da +10 °C a +43 °C)</b>
Porte/ Fianchi:	<b>SmartSteel / Silver</b>
Dimensioni esterne in cm (A/L/P)	<b>201,5 / 59,7 / 67,5<sup>1</sup></b>

Bio Fresh	Duo Cooling	No Frost	Super Cool	Super Frost	Super Silent	Touch & Swipe Display	Vario Space
Smart Device							

#### Controllo

- Display a colori TFT da 2,4" integrato nella porta, elettronica Touch & Swipe
- Display digitale della temperatura per il vano frigorifero, il vano congelatore e il vano BioFresh
- SmartDeviceBox in dotazione
- Allarme in caso di innalzamento della temperatura: ottico e acustico
- Allarme porta aperta: ottico e acustico

#### Vano frigorifero e vano BioFresh

- PowerCooling con filtro FreshAir ai carboni attivi
- Mensole della controporta in plastica, Portauova, FlexCube
- 3 ripiani GlassLine, di cui 1 divisibile e rientrabile
- Ripiano portabottiglie integrato
- Illuminazione LED dall'alto
- 2 cassette BioFresh su guide telescopiche, 1 per frutta e verdura, 1 per carne e latticini

#### Vano congelatore \*\*\*\*

- 3 cassette, VarioSpace
- Vassoio per cubetti di ghiaccio
- Tempo di conservazione in caso di black-out: 20 ore
- Capacità di congelazione in 24 ore: 10 kg
- Ripiani in vetro di sicurezza

#### Caratteristiche

- Maniglie verticali integrate
- Maniglie di trasporto, anteriori e posteriori, ruote posteriori per il trasporto
- Piedini anteriori regolabili in altezza
- Incernieratura delle porte reversibile
- Guarnizione della porta rimovibile

**Prezzo consigliato incl. IVA e TRA**  
**CHF 2'790.00**

**Prezzo consigliato excl. IVA e TRA**  
**CHF 2'554.94**

<sup>2</sup> In conformità al regolamento UE 2019/2016, rappresentiamo il volume totale come numero intero (arrotondato) e il volume dello scomparto del congelatore e per gli alimenti freschi con una cifra dopo la virgola. Per la gamma completa delle classi di efficienza si rimanda a pagina 394. Conformemente a EU 2017/1369 da.



**CBNbda 572i**  
Plus

Classe di efficienza energetica:	<b>A</b>
Consumo energetico in 365 giorni / 24 ore:	<b>116 / 0,317 kWh<sup>1</sup></b>
Volume totale <sup>2</sup> :	<b>360 l</b>
Volume: Vano frigorifero: <b>158,8 l</b> / Vano BioFresh: <b>98,9 l</b> / Vano congelatore: <b>103 l</b>	
Rumorosità (potenza sonora) / Classe di emissione sonora:	<b>34 dB(A) / B, SuperSilent</b>
Classe climatica:	<b>SN-T (da +10 °C a +43 °C)</b>
Porte / Fianchi:	<b>BlackSteel / Nero</b>
Dimensioni esterne in cm (A / L / P)	<b>201,5 / 59,7 / 67,5<sup>1</sup></b>

Bio Fresh	Duo Cooling	No Frost	Super Cool	Super Frost	Easy Twist Ice	Super Silent	Touch Display
Vario Space	Smart Device						

- Controllo**
- Display LCD monocromatico dietro la porta, con controllo Touch
  - Display digitale della temperatura per il vano frigorifero e il vano congelatore
  - SmartDeviceBox in dotazione
  - Allarme in caso di innalzamento della temperatura: ottico e acustico
  - Allarme porta aperta: ottico e acustico
- Vano congelatore \*\*\*\***
- 3 cassetti, VarioSpace
  - EasyTwist-Ice
  - Tempo di conservazione in caso di black-out: 20 ore
  - Capacità di congelazione in 24 ore: 10 kg
  - Ripiani in vetro di sicurezza
- Caratteristiche**
- Maniglie verticali integrate
  - Maniglie di trasporto, anteriori e posteriori, ruote posteriori per il trasporto
  - Piedini anteriori regolabili in altezza
  - Incernieratura delle porte reversibile
  - Guarnizione della porta rimovibile
- Vano frigorifero e vano BioFresh**
- PowerCooling con filtro FreshAir ai carboni attivi
  - Mensole della controporta in plastica, Portauova, FlexCube
  - 3 ripiani GlassLine, di cui 1 divisibile e rientrabile
  - Ripiano portabottiglie integrato
  - Illuminazione LED dall'alto
  - 2 cassetti BioFresh su guide telescopiche, 1 per frutta e verdura, 1 per carne e latticini
- Prezzo consigliato incl. IVA e TRA**  
**CHF 2'390.00**
- Prezzo consigliato excl. IVA e TRA**  
**CHF 2'184.92**



**CBNsfc 572i**  
Plus

Classe di efficienza energetica:	<b>C</b>
Consumo energetico in 365 giorni / 24 ore:	<b>181 / 0,495 kWh<sup>1</sup></b>
Volume totale <sup>2</sup> :	<b>360 l</b>
Volume: Vano frigorifero: <b>158,8 l</b> / Vano BioFresh: <b>98,9 l</b> / Vano congelatore: <b>103 l</b>	
Rumorosità (potenza sonora) / Classe di emissione sonora:	<b>35 dB(A) / B, SuperSilent</b>
Classe climatica:	<b>SN-T (da +10 °C a +43 °C)</b>
Porte / Fianchi:	<b>SteelFinish / Silver</b>
Dimensioni esterne in cm (A / L / P)	<b>201,5 / 59,7 / 67,5<sup>1</sup></b>

Bio Fresh	Duo Cooling	No Frost	Super Cool	Super Frost	Easy Twist Ice	Super Silent	Touch Display
Vario Space	Smart Device						

- Controllo**
- Display LCD monocromatico dietro la porta, con controllo Touch
  - Display digitale della temperatura per il vano frigorifero e il vano congelatore
  - SmartDeviceBox in dotazione
  - Allarme in caso di innalzamento della temperatura: ottico e acustico
  - Allarme porta aperta: ottico e acustico
- Vano congelatore \*\*\*\***
- 3 cassetti, VarioSpace
  - EasyTwist-Ice
  - Tempo di conservazione in caso di black-out: 20 ore
  - Capacità di congelazione in 24 ore: 10 kg
  - Ripiani in vetro di sicurezza
- Caratteristiche**
- Maniglie verticali integrate
  - Maniglie di trasporto, anteriori e posteriori, ruote posteriori per il trasporto
  - Piedini anteriori regolabili in altezza
  - Incernieratura delle porte reversibile
  - Guarnizione della porta rimovibile
- Vano frigorifero e vano BioFresh**
- PowerCooling con filtro FreshAir ai carboni attivi
  - Mensole della controporta in plastica, Portauova, FlexCube
  - 3 ripiani GlassLine, di cui 1 divisibile e rientrabile
  - Ripiano portabottiglie integrato
  - Illuminazione LED dall'alto
  - 2 cassetti BioFresh su guide telescopiche, 1 per frutta e verdura, 1 per carne e latticini
- Prezzo consigliato incl. IVA e TRA**  
**CHF 2'390.00**
- Prezzo consigliato excl. IVA e TRA**  
**CHF 2'184.92**



**CBNsda 572i**  
Plus

Classe di efficienza energetica:	<b>A</b>
Consumo energetico in 365 giorni / 24 ore:	<b>116 / 0,317 kWh<sup>1</sup></b>
Volume totale <sup>2</sup> :	<b>360 l</b>
Volume: Vano frigorifero: <b>158,8 l</b> / Vano BioFresh: <b>98,9 l</b> / Vano congelatore: <b>103 l</b>	
Rumorosità (potenza sonora) / Classe di emissione sonora:	<b>34 dB(A) / B, SuperSilent</b>
Classe climatica:	<b>SN-T (da +10 °C a +43 °C)</b>
Porte / Fianchi:	<b>SmartSteel / Silver</b>
Dimensioni esterne in cm (A / L / P)	<b>201,5 / 59,7 / 67,5<sup>1</sup></b>

Bio Fresh	Duo Cooling	No Frost	Super Cool	Super Frost	Easy Twist Ice	Super Silent	Touch Display
Vario Space	Smart Device						

- Controllo**
- Display LCD monocromatico dietro la porta, con controllo Touch
  - Display digitale della temperatura per il vano frigorifero e il vano congelatore
  - SmartDeviceBox in dotazione
  - Allarme in caso di innalzamento della temperatura: ottico e acustico
  - Allarme porta aperta: ottico e acustico
- Vano congelatore \*\*\*\***
- 3 cassetti, VarioSpace
  - EasyTwist-Ice
  - Tempo di conservazione in caso di black-out: 20 ore
  - Capacità di congelazione in 24 ore: 10 kg
  - Ripiani in vetro di sicurezza
- Caratteristiche**
- Maniglie verticali integrate
  - Maniglie di trasporto, anteriori e posteriori, ruote posteriori per il trasporto
  - Piedini anteriori regolabili in altezza
  - Incernieratura delle porte reversibile
  - Guarnizione della porta rimovibile
- Vano frigorifero e vano BioFresh**
- PowerCooling con filtro FreshAir ai carboni attivi
  - Mensole della controporta in plastica, Portauova, FlexCube
  - 3 ripiani GlassLine, di cui 1 divisibile e rientrabile
  - Ripiano portabottiglie integrato
  - Illuminazione LED dall'alto
  - 2 cassetti BioFresh su guide telescopiche, 1 per frutta e verdura, 1 per carne e latticini
- Prezzo consigliato incl. IVA e TRA**  
**CHF 2'990.00**
- Prezzo consigliato excl. IVA e TRA**  
**CHF 2'739.96**



**CBNa 572i**  
Plus

Classe di efficienza energetica:	<b>A</b>
Consumo energetico in 365 giorni / 24 ore:	<b>116 / 0,317 kWh<sup>1</sup></b>
Volume totale <sup>2</sup> :	<b>360 l</b>
Volume: Vano frigorifero: <b>158,8 l</b> / Vano BioFresh: <b>98,9 l</b> / Vano congelatore: <b>103 l</b>	
Rumorosità (potenza sonora) / Classe di emissione sonora:	<b>34 dB(A) / B, SuperSilent</b>
Classe climatica:	<b>SN-T (da +10 °C a +43 °C)</b>
Porte / Fianchi:	<b>Bianco / Bianco</b>
Dimensioni esterne in cm (A / L / P)	<b>201,5 / 59,7 / 67,5<sup>1</sup></b>

Bio Fresh	Duo Cooling	No Frost	Super Cool	Super Frost	Easy Twist Ice	Super Silent	Touch Display
Vario Space	Smart Device						

- Controllo**
- Display LCD monocromatico dietro la porta, con controllo Touch
  - Display digitale della temperatura per il vano frigorifero e il vano congelatore
  - SmartDeviceBox in dotazione
  - Allarme in caso di innalzamento della temperatura: ottico e acustico
  - Allarme porta aperta: ottico e acustico
- Vano congelatore \*\*\*\***
- 3 cassetti, VarioSpace
  - EasyTwist-Ice
  - Tempo di conservazione in caso di black-out: 20 ore
  - Capacità di congelazione in 24 ore: 10 kg
  - Ripiani in vetro di sicurezza
- Caratteristiche**
- Maniglie verticali integrate
  - Maniglie di trasporto, anteriori e posteriori, ruote posteriori per il trasporto
  - Piedini anteriori regolabili in altezza
  - Incernieratura delle porte reversibile
  - Guarnizione della porta rimovibile
- Vano frigorifero e vano BioFresh**
- PowerCooling con filtro FreshAir ai carboni attivi
  - Mensole della controporta in plastica, Portauova, FlexCube
  - 3 ripiani GlassLine, di cui 1 divisibile e rientrabile
  - Ripiano portabottiglie integrato
  - Illuminazione LED dall'alto
  - 2 cassetti BioFresh su guide telescopiche, 1 per frutta e verdura, 1 per carne e latticini
- Prezzo consigliato incl. IVA e TRA**  
**CHF 1'990.00**
- Prezzo consigliato excl. IVA e TRA**  
**CHF 1'814.89**

<sup>1</sup> Il consumo energetico indicato è raggiunto utilizzando il distanziatore murale fornito con l'apparecchiatura. Il mancato uso del distanziatore murale non compromette il funzionamento dell'apparecchiatura. Il distanziatore murale aumenta la profondità dell'apparecchiatura di 1,5 cm rispetto a quanto indicato.

<sup>2</sup> In conformità al regolamento UE 2019/2016, rappresentiamo il volume totale come numero intero (arrotondato) e il volume dello scomparto del congelatore e per gli alimenti freschi con una cifra dopo la virgola. Per la gamma completa delle classi di efficienza si rimanda a pagina 394. Conformemente a (EU) 2017/1369 6a.



### BioFresh

A una temperatura appena superiore a 0 °C e con un'umidità dell'aria ideale, frutta, verdura, carne, pesce e latticini conservano le loro preziose vitamine, il loro aroma delicato e il loro aspetto invitante molto più a lungo rispetto a un vano frigorifero di tipo tradizionale.



### EasyTwist-Ice

Che si tratti di una giornata estiva o di una festa, grazie a EasyTwist-Ice è possibile preparare una scorta di cubetti di ghiaccio in modo semplice e veloce, anche senza attacco alla rete idrica. Basta versare l'acqua nel serbatoio, farla congelare e staccare i cubetti di ghiaccio pronti con una semplice rotazione: non resta che servire delle belle bevande fresche. L'EasyTwist-Ice è facile da pulire e garantisce una produzione di cubetti di ghiaccio sempre igienica.



← 60 →



### CBNc 5723

Plus

Classe di efficienza energetica:	
Consumo energetico in 365 giorni/24 ore:	181/0,495 kWh <sup>1</sup>
Volume totale <sup>2</sup> :	360 l
Volume: Vano frigorifero: 158,8 l/ Vano BioFresh: 98,9 l/ Vano congelatore: 103 l	
Rumorosità (potenza sonora)/ Classe di emissione sonora:	35 dB(A)/ B, SuperSilent
Classe climatica:	SN-T (da +10 °C a +43 °C)
Porte/ Fianchi:	Bianco/ Bianco
Dimensioni esterne in cm (A/L/P)	201,5 / 59,7 / 67,5 <sup>1</sup>

Bio Fresh	Duo Cooling	No Frost	Super Cool	Super Frost	Easy Twist Ice	Super Silent	Touch Display
Vario Space	Smart Device Ready						

#### Controllo

- Display LCD monocromatico dietro la porta, con controllo Touch
- Display digitale della temperatura per il vano frigorifero e il vano congelatore
- Predisposto per SmartDeviceBox - da ordinare separatamente
- Allarme in caso di innalzamento della temperatura: ottico e acustico
- Allarme porta aperta: ottico e acustico

#### Vano frigorifero e vano BioFresh

- PowerCooling con filtro FreshAir ai carboni attivi
- Mensole della controporta in plastica, Portauova, FlexCube
- 3 ripiani GlassLine, di cui 1 divisibile e rientrabile
- Ripiano portabottiglie integrato
- Illuminazione LED dall'alto
- 2 cassetti BioFresh su guide telescopiche, 1 per frutta e verdura, 1 per carne e latticini

#### Vano congelatore \*\*\*\*

- 3 cassetti, VarioSpace
- EasyTwist-Ice
- Tempo di conservazione in caso di black-out: 20 ore
- Capacità di congelazione in 24 ore: 10 kg
- Ripiani in vetro di sicurezza

#### Caratteristiche

- Maniglie verticali integrate
- Maniglie di trasporto, anteriori e posteriori, ruote posteriori per il trasporto
- Piedini anteriori regolabili in altezza
- Incernieratura delle porte reversibile
- Guarnizione della porta rimovibile

Prezzo consigliato incl. IVA e TRA  
CHF 1'890.00

Prezzo consigliato excl. IVA e TRA  
CHF 1'722.38

<sup>1</sup> Il consumo energetico indicato è raggiunto utilizzando il distanziatore murale fornito con l'apparecchiatura. Il mancato uso del distanziatore murale non compromette il funzionamento dell'apparecchiatura. Il distanziatore murale aumenta la profondità dell'apparecchiatura di 1,5 cm rispetto a quanto indicato.



← 60 →



### CBNbda 5223

Plus

Classe di efficienza energetica:	
Consumo energetico in 365 giorni/24 ore:	109/0,298 kWh <sup>1</sup>
Volume totale <sup>2</sup> :	320 l
Volume: Vano frigorifero: 164,7 l/ Vano BioFresh: 52,9 l/ Vano congelatore: 103 l	
Rumorosità (potenza sonora)/ Classe di emissione sonora:	34 dB(A)/ B, SuperSilent
Classe climatica:	SN-T (da +10 °C a +43 °C)
Porte/ Fianchi:	BlackSteel/ Nero
Dimensioni esterne in cm (A/L/P)	185,5 / 59,7 / 67,5 <sup>1</sup>

Bio Fresh	Duo Cooling	No Frost	Super Cool	Super Frost	Easy Twist Ice	Super Silent	Touch Display
Vario Space	Smart Device Ready						

#### Controllo

- Display LCD monocromatico dietro la porta, con controllo Touch
- Display digitale della temperatura per il vano frigorifero e il vano congelatore
- Predisposto per SmartDeviceBox - da ordinare separatamente
- Allarme in caso di innalzamento della temperatura: ottico e acustico
- Allarme porta aperta: ottico e acustico

#### Vano frigorifero e vano BioFresh

- PowerCooling con filtro FreshAir ai carboni attivi
- Mensole della controporta in plastica, Portauova, FlexCube
- 4 ripiani GlassLine, di cui 1 divisibile e rientrabile
- Ripiano portabottiglie integrato
- Illuminazione LED dall'alto
- 1 cassetto BioFresh su guide telescopiche, 1 per frutta e verdura

#### Vano congelatore \*\*\*\*

- 3 cassetti, VarioSpace
- EasyTwist-Ice
- Tempo di conservazione in caso di black-out: 20 ore
- Capacità di congelazione in 24 ore: 10 kg
- Ripiani in vetro di sicurezza

#### Caratteristiche

- Maniglie verticali integrate
- Maniglie di trasporto, anteriori e posteriori, ruote posteriori per il trasporto
- Piedini anteriori regolabili in altezza
- Incernieratura delle porte reversibile
- Guarnizione della porta rimovibile

Prezzo consigliato incl. IVA e TRA  
CHF 2'290.00

Prezzo consigliato excl. IVA e TRA  
CHF 2'092.41

<sup>2</sup> In conformità al regolamento UE 2019/2016, rappresentiamo il volume totale come numero intero (arrotondato) e il volume dello scomparto del congelatore e per gli alimenti freschi con una cifra dopo la virgola. Per la gamma completa delle classi di efficienza si rimanda a pagina 394. Conformemente a (EU) 2017/1369 da.



← 60 →



← 60 →



← 60 →



← 60 →



**CBNsda 5223**  
Plus

Classe di efficienza energetica:	<b>A</b>
Consumo energetico in 365 giorni / 24 ore:	<b>109 / 0,298 kWh<sup>1</sup></b>
Volume totale <sup>2</sup> :	<b>320 l</b>
Volume: Vano frigorifero: <b>164,7 l</b> / Vano BioFresh: <b>52,9 l</b> / Vano congelatore: <b>103 l</b>	
Rumorosità (potenza sonora) / Classe di emissione sonora:	<b>34 dB(A) / B, SuperSilent</b>
Classe climatica:	<b>SN-T (da +10 °C a +43 °C)</b>
Porte / Fianchi:	<b>SmartSteel / Silver</b>
Dimensioni esterne in cm (A / L / P)	<b>185,5 / 59,7 / 67,5<sup>1</sup></b>

Bio Fresh	Duo Cooling	No Frost	Super Cool	Super Frost	Easy Twist Ice	Super Silent	Touch Display
Vario Space	Smart Device Ready						

**Controllo**

- Display LCD monocromatico dietro la porta, con controllo Touch
- Display digitale della temperatura per il vano frigorifero e il vano congelatore
- Predisposto per SmartDeviceBox - da ordinare separatamente
- Allarme in caso di innalzamento della temperatura: ottico e acustico
- Allarme porta aperta: ottico e acustico

**Vano frigorifero e vano BioFresh**

- PowerCooling con filtro FreshAir ai carboni attivi
- Mensole della controporta in plastica, Portauova, FlexCube
- 4 ripiani GlassLine, di cui 1 divisibile e rientrabile
- Ripiano portabottiglie integrato
- Illuminazione LED dall'alto
- 1 cassetto BioFresh su guide telescopiche, 1 per frutta e verdura

**Vano congelatore \*\*\*\***

- 3 cassetti, VarioSpace
- EasyTwist-Ice
- Tempo di conservazione in caso di black-out: 20 ore
- Capacità di congelazione in 24 ore: 10 kg
- Ripiani in vetro di sicurezza

**Caratteristiche**

- Maniglie verticali integrate
- Maniglie di trasporto, anteriori e posteriori, ruote posteriori per il trasporto
- Piedini anteriori regolabili in altezza
- Incernieratura delle porte reversibile
- Guarnizione della porta rimovibile

**Prezzo consigliato incl. IVA e TRA**  
CHF 2'690.00  
**Prezzo consigliato excl. IVA e TRA**  
CHF 2'462.44



**CBNsfc 5223**  
Plus

Classe di efficienza energetica:	<b>C</b>
Consumo energetico in 365 giorni / 24 ore:	<b>170 / 0,465 kWh<sup>1</sup></b>
Volume totale <sup>2</sup> :	<b>320 l</b>
Volume: Vano frigorifero: <b>164,7 l</b> / Vano BioFresh: <b>52,9 l</b> / Vano congelatore: <b>103 l</b>	
Rumorosità (potenza sonora) / Classe di emissione sonora:	<b>35 dB(A) / B, SuperSilent</b>
Classe climatica:	<b>SN-T (da +10 °C a +43 °C)</b>
Porte / Fianchi:	<b>SteelFinish / Silver</b>
Dimensioni esterne in cm (A / L / P)	<b>185,5 / 59,7 / 67,5<sup>1</sup></b>

Bio Fresh	Duo Cooling	No Frost	Super Cool	Super Frost	Easy Twist Ice	Super Silent	Touch Display
Vario Space	Smart Device Ready						

**Controllo**

- Display LCD monocromatico dietro la porta, con controllo Touch
- Display digitale della temperatura per il vano frigorifero e il vano congelatore
- Predisposto per SmartDeviceBox - da ordinare separatamente
- Allarme in caso di innalzamento della temperatura: ottico e acustico
- Allarme porta aperta: ottico e acustico

**Vano frigorifero e vano BioFresh**

- PowerCooling con filtro FreshAir ai carboni attivi
- Mensole della controporta in plastica, Portauova, FlexCube
- 4 ripiani GlassLine, di cui 1 divisibile e rientrabile
- Ripiano portabottiglie integrato
- Illuminazione LED dall'alto
- 1 cassetto BioFresh su guide telescopiche, 1 per frutta e verdura

**Vano congelatore \*\*\*\***

- 3 cassetti, VarioSpace
- EasyTwist-Ice
- Tempo di conservazione in caso di black-out: 20 ore
- Capacità di congelazione in 24 ore: 10 kg
- Ripiani in vetro di sicurezza

**Caratteristiche**

- Maniglie verticali integrate
- Maniglie di trasporto, anteriori e posteriori, ruote posteriori per il trasporto
- Piedini anteriori regolabili in altezza
- Incernieratura delle porte reversibile
- Guarnizione della porta rimovibile

**Prezzo consigliato incl. IVA e TRA**  
CHF 1'990.00  
**Prezzo consigliato excl. IVA e TRA**  
CHF 1'814.89



**CBNc 5223**  
Plus

Classe di efficienza energetica:	<b>C</b>
Consumo energetico in 365 giorni / 24 ore:	<b>170 / 0,465 kWh<sup>1</sup></b>
Volume totale <sup>2</sup> :	<b>320 l</b>
Volume: Vano frigorifero: <b>164,7 l</b> / Vano BioFresh: <b>52,9 l</b> / Vano congelatore: <b>103 l</b>	
Rumorosità (potenza sonora) / Classe di emissione sonora:	<b>35 dB(A) / B, SuperSilent</b>
Classe climatica:	<b>SN-T (da +10 °C a +43 °C)</b>
Porte / Fianchi:	<b>Bianco / Bianco</b>
Dimensioni esterne in cm (A / L / P)	<b>185,5 / 59,7 / 67,5<sup>1</sup></b>

Bio Fresh	Duo Cooling	No Frost	Super Cool	Super Frost	Easy Twist Ice	Super Silent	Touch Display
Vario Space	Smart Device Ready						

**Controllo**

- Display LCD monocromatico dietro la porta, con controllo Touch
- Display digitale della temperatura per il vano frigorifero e il vano congelatore
- Predisposto per SmartDeviceBox - da ordinare separatamente
- Allarme in caso di innalzamento della temperatura: ottico e acustico
- Allarme porta aperta: ottico e acustico

**Vano frigorifero e vano BioFresh**

- PowerCooling con filtro FreshAir ai carboni attivi
- Mensole della controporta in plastica, Portauova, FlexCube
- 4 ripiani GlassLine, di cui 1 divisibile e rientrabile
- Ripiano portabottiglie integrato
- Illuminazione LED dall'alto
- 1 cassetto BioFresh su guide telescopiche, 1 per frutta e verdura

**Vano congelatore \*\*\*\***

- 3 cassetti, VarioSpace
- EasyTwist-Ice
- Tempo di conservazione in caso di black-out: 20 ore
- Capacità di congelazione in 24 ore: 10 kg
- Ripiani in vetro di sicurezza

**Caratteristiche**

- Maniglie verticali integrate
- Maniglie di trasporto, anteriori e posteriori, ruote posteriori per il trasporto
- Piedini anteriori regolabili in altezza
- Incernieratura delle porte reversibile
- Guarnizione della porta rimovibile

**Prezzo consigliato incl. IVA e TRA**  
CHF 1'690.00  
**Prezzo consigliato excl. IVA e TRA**  
CHF 1'537.37



**CBNsdc 522i**  
Plus

Classe di efficienza energetica:	<b>C</b>
Consumo energetico in 365 giorni / 24 ore:	<b>170 / 0,465 kWh<sup>1</sup></b>
Volume totale <sup>2</sup> :	<b>320 l</b>
Volume: Vano frigorifero: <b>164,7 l</b> / Vano BioFresh: <b>52,9 l</b> / Vano congelatore: <b>103 l</b>	
Rumorosità (potenza sonora) / Classe di emissione sonora:	<b>31 dB(A) / B, SuperSilent</b>
Classe climatica:	<b>SN-T (da +10 °C a +43 °C)</b>
Porte / Fianchi:	<b>SmartSteel / Silver</b>
Dimensioni esterne in cm (A / L / P)	<b>185,5 / 59,7 / 67,5<sup>1</sup></b>

Bio Fresh	Duo Cooling	No Frost	Super Cool	Super Frost	Easy Twist Ice	Super Silent	Touch Display
Vario Space	Smart Device						

**Controllo**

- Display LCD monocromatico dietro la porta, con controllo Touch
- Display digitale della temperatura per il vano frigorifero e il vano congelatore
- SmartDeviceBox in dotazione
- Allarme in caso di innalzamento della temperatura: ottico e acustico
- Allarme porta aperta: ottico e acustico

**Vano frigorifero e vano BioFresh**

- PowerCooling con filtro FreshAir ai carboni attivi
- Mensole della controporta in plastica, Portauova, FlexCube
- 4 ripiani GlassLine, di cui 1 divisibile e rientrabile
- Ripiano portabottiglie integrato
- Illuminazione LED dall'alto
- 1 cassetto BioFresh su guide telescopiche, 1 per frutta e verdura

**Vano congelatore \*\*\*\***

- 3 cassetti, VarioSpace
- EasyTwist-Ice
- Tempo di conservazione in caso di black-out: 20 ore
- Capacità di congelazione in 24 ore: 10 kg
- Ripiani in vetro di sicurezza

**Caratteristiche**

- Maniglie verticali integrate
- Maniglie di trasporto, anteriori e posteriori, ruote posteriori per il trasporto
- Piedini anteriori regolabili in altezza
- Incernieratura delle porte reversibile
- Guarnizione della porta rimovibile

**Prezzo consigliato incl. IVA e TRA**  
CHF 2'290.00  
**Prezzo consigliato excl. IVA e TRA**  
CHF 2'092.41

<sup>1</sup> Il consumo energetico indicato è raggiunto utilizzando il distanziatore murale fornito con l'apparecchiatura. Il mancato uso del distanziatore murale non compromette il funzionamento dell'apparecchiatura. Il distanziatore murale aumenta la profondità dell'apparecchiatura di 1,5 cm rispetto a quanto indicato.

<sup>2</sup> In conformità al regolamento UE 2019/2016, rappresentiamo il volume totale come numero intero (arrotondato) e il volume dello scomparto del congelatore e per gli alimenti freschi con una cifra dopo la virgola. Per la gamma completa delle classi di efficienza si rimanda a pagina 394. Conformemente a (EU) 2017/1369 da.



**CNsfc 574i**  
Plus

Classe di efficienza energetica:	<b>C</b>
Consumo energetico in 365 giorni / 24 ore:	<b>163 / 0,446 kWh<sup>1</sup></b>
Volume totale <sup>2</sup> :	<b>371 l</b>
Volume:	Vano frigorifero: <b>267,9 l</b> / Vano congelatore: <b>104 l</b>
Rumorosità (potenza sonora) / Classe di emissione sonora:	<b>35 dB(A) / B, SuperSilent</b>
Classe climatica:	<b>SN-T (da +10 °C a +43 °C)</b>
Porte / Fianchi:	<b>SteelFinish / Silver</b>
Dimensioni esterne in cm (A / L / P)	<b>201,5 / 59,7 / 67,5<sup>1</sup></b>

Easy Fresh	Duo Cooling	No Frost	Super Cool	Super Frost	Ice Maker	Super Silent	Touch & Swipe Display
Vario Space	Smart Device						

**Controllo**

- Display a colori TFT da 2,4" integrato nella porta, elettronica Touch & Swipe
- Display digitale della temperatura per il vano frigorifero e il vano congelatore
- SmartDeviceBox in dotazione
- Allarme in caso di innalzamento della temperatura: ottico e acustico
- Allarme porta aperta: ottico e acustico

**Vano frigorifero**

- PowerCooling con filtro FreshAir ai carboni attivi
- Mensole della controporta in plastica, Portauova, FlexCube
- 4 ripiani GlassLine, di cui 1 divisibile e rientrabile
- VarioSafe
- Ripiano ondulato portabottiglie
- Illuminazione LED dall'alto
- 1 cassetto EasyFresh su binari di scorrimento integrati

**Vano congelatore \*\*\*\***

- 3 cassetti, VarioSpace
- IceMaker con connessione fissa all'impianto idrico da 3/4"
- Produzione di cubetti di ghiaccio in 24 ore: 1,2 kg
- Comparto per il ghiaccio 5,4 kg
- Tempo di conservazione in caso di black-out: 20 ore
- Capacità di congelazione in 24 ore: 10 kg
- Ripiani in vetro di sicurezza

**Caratteristiche**

- Maniglie verticali integrate
- Maniglie di trasporto, anteriori e posteriori, ruote posteriori per il trasporto
- Piedini anteriori regolabili in altezza
- Incernieratura delle porte reversibile
- Guarnizione della porta rimovibile

**Prezzo consigliato incl. IVA e TRA**  
**CHF 2'190.00**  
**Prezzo consigliato excl. IVA e TRA**  
**CHF 1'999.90**



**CNbdc 573i**  
Plus

Classe di efficienza energetica:	<b>C</b>
Consumo energetico in 365 giorni / 24 ore:	<b>162 / 0,443 kWh<sup>1</sup></b>
Volume totale <sup>2</sup> :	<b>371 l</b>
Volume:	Vano frigorifero: <b>267,9 l</b> / Vano congelatore: <b>103 l</b>
Rumorosità (potenza sonora) / Classe di emissione sonora:	<b>35 dB(A) / B, SuperSilent</b>
Classe climatica:	<b>SN-T (da +10 °C a +43 °C)</b>
Porte / Fianchi:	<b>BlackSteel / Nero</b>
Dimensioni esterne in cm (A / L / P)	<b>201,5 / 59,7 / 67,5<sup>1</sup></b>

Easy Fresh	Duo Cooling	No Frost	Super Cool	Super Frost	Easy Twist Ice	Super Silent	Touch & Swipe Display
Vario Space	Smart Device						

**Controllo**

- Display a colori TFT da 2,4" integrato nella porta, elettronica Touch & Swipe
- Display digitale della temperatura per il vano frigorifero e il vano congelatore
- SmartDeviceBox in dotazione
- Allarme in caso di innalzamento della temperatura: ottico e acustico
- Allarme porta aperta: ottico e acustico

**Vano frigorifero**

- PowerCooling con filtro FreshAir ai carboni attivi
- Mensole della controporta in plastica, Portauova, FlexCube
- 5 ripiani GlassLine, di cui 1 divisibile e rientrabile
- VarioSafe
- Ripiano ondulato portabottiglie
- Illuminazione LED dall'alto
- 1 cassetto EasyFresh su binari di scorrimento integrati

**Vano congelatore \*\*\*\***

- 3 cassetti, VarioSpace
- EasyTwist-Ice
- Tempo di conservazione in caso di black-out: 20 ore
- Capacità di congelazione in 24 ore: 10 kg
- Ripiani in vetro di sicurezza

**Caratteristiche**

- Maniglie verticali integrate
- Maniglie di trasporto, anteriori e posteriori, ruote posteriori per il trasporto
- Piedini anteriori regolabili in altezza
- Incernieratura delle porte reversibile
- Guarnizione della porta rimovibile

**Prezzo consigliato incl. IVA e TRA**  
**CHF 2'190.00**  
**Prezzo consigliato excl. IVA e TRA**  
**CHF 1'999.90**



**CNbda 5723**  
Plus

Classe di efficienza energetica:	<b>A</b>
Consumo energetico in 365 giorni / 24 ore:	<b>104 / 0,284 kWh<sup>1</sup></b>
Volume totale <sup>2</sup> :	<b>371 l</b>
Volume:	Vano frigorifero: <b>267,9 l</b> / Vano congelatore: <b>103 l</b>
Rumorosità (potenza sonora) / Classe di emissione sonora:	<b>34 dB(A) / B, SuperSilent</b>
Classe climatica:	<b>SN-T (da +10 °C a +43 °C)</b>
Porte / Fianchi:	<b>BlackSteel / Nero</b>
Dimensioni esterne in cm (A / L / P)	<b>201,5 / 59,7 / 67,5<sup>1</sup></b>

Easy Fresh	Duo Cooling	No Frost	Super Cool	Super Frost	Easy Twist Ice	Super Silent	Touch Display
Vario Space	Smart Device Ready						

**Controllo**

- Display LCD monocromatico dietro la porta, con controllo Touch
- Display digitale della temperatura per il vano frigorifero e il vano congelatore
- Predisposto per SmartDeviceBox - da ordinare separatamente
- Allarme in caso di innalzamento della temperatura: ottico e acustico
- Allarme porta aperta: ottico e acustico

**Vano frigorifero**

- PowerCooling con filtro FreshAir ai carboni attivi
- Mensole della controporta in plastica, Portauova, FlexCube
- 5 ripiani GlassLine, di cui 1 divisibile e rientrabile
- VarioSafe
- Ripiano ondulato portabottiglie
- Illuminazione LED dall'alto
- 1 cassetto EasyFresh su binari di scorrimento integrati

**Vano congelatore \*\*\*\***

- 3 cassetti, VarioSpace
- EasyTwist-Ice
- Tempo di conservazione in caso di black-out: 20 ore
- Capacità di congelazione in 24 ore: 10 kg
- Ripiani in vetro di sicurezza

**Caratteristiche**

- Maniglie verticali integrate
- Maniglie di trasporto, anteriori e posteriori, ruote posteriori per il trasporto
- Piedini anteriori regolabili in altezza
- Incernieratura delle porte reversibile
- Guarnizione della porta rimovibile

**Prezzo consigliato incl. IVA e TRA**  
**CHF 2'390.00**  
**Prezzo consigliato excl. IVA e TRA**  
**CHF 2'184.92**



**CNsda 5723**  
Plus

Classe di efficienza energetica:	<b>A</b>
Consumo energetico in 365 giorni / 24 ore:	<b>104 / 0,284 kWh<sup>1</sup></b>
Volume totale <sup>2</sup> :	<b>371 l</b>
Volume:	Vano frigorifero: <b>267,9 l</b> / Vano congelatore: <b>103 l</b>
Rumorosità (potenza sonora) / Classe di emissione sonora:	<b>34 dB(A) / B, SuperSilent</b>
Classe climatica:	<b>SN-T (da +10 °C a +43 °C)</b>
Porte / Fianchi:	<b>SmartSteel / Silver</b>
Dimensioni esterne in cm (A / L / P)	<b>201,5 / 59,7 / 67,5<sup>1</sup></b>

Easy Fresh	Duo Cooling	No Frost	Super Cool	Super Frost	Easy Twist Ice	Super Silent	Touch Display
Vario Space	Smart Device Ready						

**Controllo**

- Display LCD monocromatico dietro la porta, con controllo Touch
- Display digitale della temperatura per il vano frigorifero e il vano congelatore
- Predisposto per SmartDeviceBox - da ordinare separatamente
- Allarme in caso di innalzamento della temperatura: ottico e acustico
- Allarme porta aperta: ottico e acustico

**Vano frigorifero**

- PowerCooling con filtro FreshAir ai carboni attivi
- Mensole della controporta in plastica, Portauova, FlexCube
- 5 ripiani GlassLine, di cui 1 divisibile e rientrabile
- VarioSafe
- Ripiano ondulato portabottiglie
- Illuminazione LED dall'alto
- 1 cassetto EasyFresh su binari di scorrimento integrati

**Vano congelatore \*\*\*\***

- 3 cassetti, VarioSpace
- EasyTwist-Ice
- Tempo di conservazione in caso di black-out: 20 ore
- Capacità di congelazione in 24 ore: 10 kg
- Ripiani in vetro di sicurezza

**Caratteristiche**

- Maniglie verticali integrate
- Maniglie di trasporto, anteriori e posteriori, ruote posteriori per il trasporto
- Piedini anteriori regolabili in altezza
- Incernieratura delle porte reversibile
- Guarnizione della porta rimovibile

**Prezzo consigliato incl. IVA e TRA**  
**CHF 2'590.00**  
**Prezzo consigliato excl. IVA e TRA**  
**CHF 2'369.93**

<sup>1</sup> Il consumo energetico indicato è raggiunto utilizzando il distanziatore murale fornito con l'apparecchiatura. Il mancato uso del distanziatore murale non compromette il funzionamento dell'apparecchiatura. Il distanziatore murale aumenta la profondità dell'apparecchiatura di 1,5 cm rispetto a quanto indicato.

<sup>2</sup> In conformità al regolamento UE 2019/2016, rappresentiamo il volume totale come numero intero (arrotondato) e il volume dello scomparto del congelatore e per gli alimenti freschi con una cifra dopo la virgola. Per la gamma completa delle classi di efficienza si rimanda a pagina 394. Conformemente a (EU) 2017/1369 6a.



← 60 →



### CNC 5724

Plus

Classe di efficienza energetica:	<b>C</b>
Consumo energetico in 365 giorni / 24 ore:	<b>168 / 0,460 kWh<sup>1</sup></b>
Volume totale <sup>2</sup> :	<b>359 l</b>
Volume:	Vano frigorifero: <b>227,1 l</b> / Vano congelatore: <b>132 l</b>
Rumorosità (potenza sonora) / Classe di emissione sonora:	<b>35 dB(A) / B, SuperSilent</b>
Classe climatica:	<b>SN-T (da +10 °C a +43 °C)</b>
Porte / Fianchi:	<b>Bianco / Bianco</b>
Dimensioni esterne in cm (A / L / P)	<b>201,5 / 59,7 / 67,5<sup>1</sup></b>

Easy Fresh	Duo Cooling	No Frost	Super Cool	Super Frost	Easy Twist Ice	Super Silent	Touch Display
Vario Space	Smart Device Ready						

#### Controllo

- Display LCD monocromatico dietro la porta, con controllo Touch
- Display digitale della temperatura per il vano frigorifero e il vano congelatore
- Predisposto per SmartDeviceBox - da ordinare separatamente
- Allarme in caso di innalzamento della temperatura: ottico e acustico
- Allarme porta aperta: ottico e acustico

#### Vano frigorifero

- PowerCooling con filtro FreshAir ai carboni attivi
- Mensole della controporta in plastica, Portauova, FlexCube
- 4 ripiani GlassLine, di cui 1 divisibile e rientrabile
- VarioSafe
- Ripiano ondulato portabottiglie
- Illuminazione LED dall'alto
- 1 cassetto EasyFresh su binari di scorrimento integrati

#### Vano congelatore \*\*\*\*

- 4 cassetti, VarioSpace
- EasyTwist-Ice
- Tempo di conservazione in caso di black-out: 20 ore
- Capacità di congelazione in 24 ore: 10 kg
- Ripiani in vetro di sicurezza

#### Caratteristiche

- Maniglie verticali integrate
- Maniglie di trasporto, anteriori e posteriori, ruote posteriori per il trasporto
- Piedini anteriori regolabili in altezza
- Incernieratura delle porte reversibile
- Guarnizione della porta rimovibile

**Prezzo consigliato incl. IVA e TRA CHF 1'790.00**

**Prezzo consigliato excl. IVA e TRA CHF 1'629.87**



← 60 →



### CNSfd 5704

Pure

Classe di efficienza energetica:	<b>D</b>
Consumo energetico in 365 giorni / 24 ore:	<b>210 / 0,575 kWh<sup>1</sup></b>
Volume totale <sup>2</sup> :	<b>359 l</b>
Volume:	Vano frigorifero: <b>227,1 l</b> / Vano congelatore: <b>132 l</b>
Rumorosità (potenza sonora) / Classe di emissione sonora:	<b>35 dB(A) / B, SuperSilent</b>
Classe climatica:	<b>SN-T (da +10 °C a +43 °C)</b>
Porte / Fianchi:	<b>SteelFinish / Silver</b>
Dimensioni esterne in cm (A / L / P)	<b>201,5 / 59,7 / 67,5<sup>1</sup></b>

Easy Fresh	Duo Cooling	No Frost	Super Cool	Super Frost	Super Silent	Touch Display	Vario Space
Smart Device Ready							

#### Controllo

- Display LCD monocromatico dietro la porta, con controllo Touch
- Display digitale della temperatura per il vano frigorifero e il vano congelatore
- Predisposto per SmartDeviceBox - da ordinare separatamente
- Allarme in caso di innalzamento della temperatura: ottico e acustico
- Allarme porta aperta: ottico e acustico

#### Vano frigorifero

- PowerCooling con filtro FreshAir ai carboni attivi
- Mensole della controporta in plastica, Portauova
- 4 ripiani GlassLine
- Illuminazione LED dall'alto
- 1 cassetto EasyFresh su binari di scorrimento integrati

#### Vano congelatore \*\*\*\*

- 4 cassetti, VarioSpace
- Tempo di conservazione in caso di black-out: 20 ore
- Capacità di congelazione in 24 ore: 10 kg
- Ripiani in vetro di sicurezza

#### Caratteristiche

- Maniglie verticali integrate
- Maniglie di trasporto, anteriori e posteriori, ruote posteriori per il trasporto
- Piedini anteriori regolabili in altezza
- Incernieratura delle porte reversibile
- Guarnizione della porta rimovibile

**Prezzo consigliato incl. IVA e TRA CHF 1'890.00**

**Prezzo consigliato excl. IVA e TRA CHF 1'722.38**



← 60 →



### CNSfa 5703

Pure

Classe di efficienza energetica:	<b>A</b>
Consumo energetico in 365 giorni / 24 ore:	<b>104 / 0,284 kWh<sup>1</sup></b>
Volume totale <sup>2</sup> :	<b>371 l</b>
Volume:	Vano frigorifero: <b>267,9 l</b> / Vano congelatore: <b>103 l</b>
Rumorosità (potenza sonora) / Classe di emissione sonora:	<b>34 dB(A) / B, SuperSilent</b>
Classe climatica:	<b>SN-T (da +10 °C a +43 °C)</b>
Porte / Fianchi:	<b>SteelFinish / Silver</b>
Dimensioni esterne in cm (A / L / P)	<b>201,5 / 59,7 / 67,5<sup>1</sup></b>

Easy Fresh	Duo Cooling	No Frost	Super Cool	Super Frost	Super Silent	Touch Display	Vario Space
Smart Device Ready							

#### Controllo

- Display LCD monocromatico dietro la porta, con controllo Touch
- Display digitale della temperatura per il vano frigorifero e il vano congelatore
- Predisposto per SmartDeviceBox - da ordinare separatamente
- Allarme in caso di innalzamento della temperatura: ottico e acustico
- Allarme porta aperta: ottico e acustico

#### Vano frigorifero

- PowerCooling con filtro FreshAir ai carboni attivi
- Mensole della controporta in plastica, Portauova
- 5 ripiani GlassLine
- Illuminazione LED dall'alto
- 1 cassetto EasyFresh su binari di scorrimento integrati

#### Vano congelatore \*\*\*\*

- 3 cassetti, VarioSpace
- Tempo di conservazione in caso di black-out: 20 ore
- Capacità di congelazione in 24 ore: 10 kg
- Ripiani in vetro di sicurezza

#### Caratteristiche

- Maniglie verticali integrate
- Maniglie di trasporto, anteriori e posteriori, ruote posteriori per il trasporto
- Piedini anteriori regolabili in altezza
- Incernieratura delle porte reversibile
- Guarnizione della porta rimovibile

**Prezzo consigliato incl. IVA e TRA CHF 2'090.00**

**Prezzo consigliato excl. IVA e TRA CHF 1'907.40**



← 60 →



### CNa 5703

Pure

Classe di efficienza energetica:	<b>A</b>
Consumo energetico in 365 giorni / 24 ore:	<b>104 / 0,284 kWh<sup>1</sup></b>
Volume totale <sup>2</sup> :	<b>371 l</b>
Volume:	Vano frigorifero: <b>267,9 l</b> / Vano congelatore: <b>103 l</b>
Rumorosità (potenza sonora) / Classe di emissione sonora:	<b>34 dB(A) / B, SuperSilent</b>
Classe climatica:	<b>SN-T (da +10 °C a +43 °C)</b>
Porte / Fianchi:	<b>Bianco / Bianco</b>
Dimensioni esterne in cm (A / L / P)	<b>201,5 / 59,7 / 67,5<sup>1</sup></b>

Easy Fresh	Duo Cooling	No Frost	Super Cool	Super Frost	Super Silent	Touch Display	Vario Space
Smart Device Ready							

#### Controllo

- Display LCD monocromatico dietro la porta, con controllo Touch
- Display digitale della temperatura per il vano frigorifero e il vano congelatore
- Predisposto per SmartDeviceBox - da ordinare separatamente
- Allarme in caso di innalzamento della temperatura: ottico e acustico
- Allarme porta aperta: ottico e acustico

#### Vano frigorifero

- PowerCooling con filtro FreshAir ai carboni attivi
- Mensole della controporta in plastica, Portauova
- 5 ripiani GlassLine
- Illuminazione LED dall'alto
- 1 cassetto EasyFresh su binari di scorrimento integrati

#### Vano congelatore \*\*\*\*

- 3 cassetti, VarioSpace
- Tempo di conservazione in caso di black-out: 20 ore
- Capacità di congelazione in 24 ore: 10 kg
- Ripiani in vetro di sicurezza

#### Caratteristiche

- Maniglie verticali integrate
- Maniglie di trasporto, anteriori e posteriori, ruote posteriori per il trasporto
- Piedini anteriori regolabili in altezza
- Incernieratura delle porte reversibile
- Guarnizione della porta rimovibile

**Prezzo consigliato incl. IVA e TRA CHF 1'990.00**

**Prezzo consigliato excl. IVA e TRA CHF 1'814.89**

<sup>1</sup> Il consumo energetico indicato è raggiunto utilizzando il distanziatore murale fornito con l'apparecchiatura. Il mancato uso del distanziatore murale non compromette il funzionamento dell'apparecchiatura. Il distanziatore murale aumenta la profondità dell'apparecchiatura di 1,5 cm rispetto a quanto indicato.

<sup>2</sup> In conformità al regolamento UE 2019/2016, rappresentiamo il volume totale come numero intero (arrotondato) e il volume dello scomparto del congelatore e per gli alimenti freschi con una cifra dopo la virgola. Per la gamma completa delle classi di efficienza si rimanda a pagina 394. Conformemente a (EU) 2017/1369 6a.



← 60 →



← 60 →



### CNSfd 5703

Pure

Classe di efficienza energetica:	<b>D</b>
Consumo energetico in 365 giorni / 24 ore:	<b>203 / 0,556 kWh<sup>1</sup></b>
Volume totale <sup>2</sup> :	<b>371 l</b>
Volume:	Vano frigorifero: <b>267,9 l</b> / Vano congelatore: <b>103 l</b>
Rumorosità (potenza sonora) / Classe di emissione sonora:	<b>35 dB(A) / B, SuperSilent</b>
Classe climatica:	<b>SN-T (da +10 °C a +43 °C)</b>
Porte / Fianchi:	<b>SteelFinish / Silver</b>
Dimensioni esterne in cm (A / L / P)	<b>201,5 / 59,7 / 67,5<sup>1</sup></b>



#### Controllo

- Display LCD monocromatico dietro la porta, con controllo Touch
- Display digitale della temperatura per il vano frigorifero e il vano congelatore
- Predisposto per SmartDeviceBox - da ordinare separatamente
- Allarme in caso di innalzamento della temperatura: ottico e acustico
- Allarme porta aperta: ottico e acustico

#### Vano frigorifero

- PowerCooling con filtro FreshAir ai carboni attivi
- Mensole della controporta in plastica, Portauova
- 5 ripiani GlassLine
- Illuminazione LED dall'alto
- 1 cassetto EasyFresh su binari di scorrimento integrati

#### Vano congelatore \*\*\*\*

- 3 cassetti, VarioSpace
- Tempo di conservazione in caso di black-out: 20 ore
- Capacità di congelazione in 24 ore: 10 kg
- Ripiani in vetro di sicurezza

#### Caratteristiche

- Maniglie verticali integrate
- Maniglie di trasporto, anteriori e posteriori, ruote posteriori per il trasporto
- Piedini anteriori regolabili in altezza
- Incernieratura delle porte reversibile
- Guarnizione della porta rimovibile

#### Prezzo consigliato incl. IVA e TRA

**CHF 1'690.00**

#### Prezzo consigliato excl. IVA e TRA

**CHF 1'537.37**

Classe di efficienza energetica:	<b>C</b>
Consumo energetico in 365 giorni / 24 ore:	<b>162 / 0,443 kWh<sup>1</sup></b>
Volume totale <sup>2</sup> :	<b>371 l</b>
Volume:	Vano frigorifero: <b>267,9 l</b> / Vano congelatore: <b>103 l</b>
Rumorosità (potenza sonora) / Classe di emissione sonora:	<b>35 dB(A) / B, SuperSilent</b>
Classe climatica:	<b>SN-T (da +10 °C a +43 °C)</b>
Porte / Fianchi:	<b>Bianco / Bianco</b>
Dimensioni esterne in cm (A / L / P)	<b>201,5 / 59,7 / 67,5<sup>1</sup></b>



#### Controllo

- Display LCD monocromatico dietro la porta, con controllo Touch
- Display digitale della temperatura per il vano frigorifero e il vano congelatore
- Predisposto per SmartDeviceBox - da ordinare separatamente
- Allarme in caso di innalzamento della temperatura: ottico e acustico
- Allarme porta aperta: ottico e acustico

#### Vano frigorifero

- PowerCooling con filtro FreshAir ai carboni attivi
- Mensole della controporta in plastica, Portauova
- 5 ripiani GlassLine
- Illuminazione LED dall'alto
- 1 cassetto EasyFresh su binari di scorrimento integrati

#### Vano congelatore \*\*\*\*

- 3 cassetti, VarioSpace
- Tempo di conservazione in caso di black-out: 20 ore
- Capacità di congelazione in 24 ore: 10 kg
- Ripiani in vetro di sicurezza

#### Caratteristiche

- Maniglie verticali integrate
- Maniglie di trasporto, anteriori e posteriori, ruote posteriori per il trasporto
- Piedini anteriori regolabili in altezza
- Incernieratura delle porte reversibile
- Guarnizione della porta rimovibile

#### Prezzo consigliato incl. IVA e TRA

**CHF 1'490.00**

#### Prezzo consigliato excl. IVA e TRA

**CHF 1'352.35**



← 60 →



### CNbdb 5223

Plus

Classe di efficienza energetica:	<b>B</b>
Consumo energetico in 365 giorni / 24 ore:	<b>128 / 0,350 kWh<sup>1</sup></b>
Volume totale <sup>2</sup> :	<b>330 l</b>
Volume:	Vano frigorifero: <b>227,1 l</b> / Vano congelatore: <b>103 l</b>
Rumorosità (potenza sonora) / Classe di emissione sonora:	<b>34 dB(A) / B, SuperSilent</b>
Classe climatica:	<b>SN-T (da +10 °C a +43 °C)</b>
Porte / Fianchi:	<b>BlackSteel / Nero</b>
Dimensioni esterne in cm (A / L / P)	<b>185,5 / 59,7 / 67,5<sup>1</sup></b>



#### Controllo

- Display LCD monocromatico dietro la porta, con controllo Touch
- Display digitale della temperatura per il vano frigorifero e il vano congelatore
- Predisposto per SmartDeviceBox - da ordinare separatamente
- Allarme in caso di innalzamento della temperatura: ottico e acustico
- Allarme porta aperta: ottico e acustico

#### Vano frigorifero

- PowerCooling con filtro FreshAir ai carboni attivi
- Mensole della controporta in plastica, Portauova, FlexCube
- 4 ripiani GlassLine, di cui 1 divisibile e rientrabile
- Ripiano ondulato portabottiglie
- Illuminazione LED dall'alto
- 1 cassetto EasyFresh su binari di scorrimento integrati

#### Vano congelatore \*\*\*\*

- 3 cassetti, VarioSpace
- EasyTwist-Ice
- Tempo di conservazione in caso di black-out: 20 ore
- Capacità di congelazione in 24 ore: 10 kg
- Ripiani in vetro di sicurezza

#### Caratteristiche

- Maniglie verticali integrate
- Maniglie di trasporto, anteriori e posteriori, ruote posteriori per il trasporto
- Piedini anteriori regolabili in altezza
- Incernieratura delle porte reversibile
- Guarnizione della porta rimovibile

#### Prezzo consigliato incl. IVA e TRA

**CHF 2'290.00**

#### Prezzo consigliato excl. IVA e TRA

**CHF 2'092.41**



← 60 →



### CNsdb 5223

Plus

Classe di efficienza energetica:	<b>B</b>
Consumo energetico in 365 giorni / 24 ore:	<b>128 / 0,350 kWh<sup>1</sup></b>
Volume totale <sup>2</sup> :	<b>330 l</b>
Volume:	Vano frigorifero: <b>227,1 l</b> / Vano congelatore: <b>103 l</b>
Rumorosità (potenza sonora) / Classe di emissione sonora:	<b>34 dB(A) / B, SuperSilent</b>
Classe climatica:	<b>SN-T (da +10 °C a +43 °C)</b>
Porte / Fianchi:	<b>SmartSteel / Silver</b>
Dimensioni esterne in cm (A / L / P)	<b>185,5 / 59,7 / 67,5<sup>1</sup></b>



#### Controllo

- Display LCD monocromatico dietro la porta, con controllo Touch
- Display digitale della temperatura per il vano frigorifero e il vano congelatore
- Predisposto per SmartDeviceBox - da ordinare separatamente
- Allarme in caso di innalzamento della temperatura: ottico e acustico
- Allarme porta aperta: ottico e acustico

#### Vano frigorifero

- PowerCooling con filtro FreshAir ai carboni attivi
- Mensole della controporta in plastica, Portauova, FlexCube
- 4 ripiani GlassLine, di cui 1 divisibile e rientrabile
- Ripiano ondulato portabottiglie
- Illuminazione LED dall'alto
- 1 cassetto EasyFresh su binari di scorrimento integrati

#### Vano congelatore \*\*\*\*

- 3 cassetti, VarioSpace
- EasyTwist-Ice
- Tempo di conservazione in caso di black-out: 20 ore
- Capacità di congelazione in 24 ore: 10 kg
- Ripiani in vetro di sicurezza

#### Caratteristiche

- Maniglie verticali integrate
- Maniglie di trasporto, anteriori e posteriori, ruote posteriori per il trasporto
- Piedini anteriori regolabili in altezza
- Incernieratura delle porte reversibile
- Guarnizione della porta rimovibile

#### Prezzo consigliato incl. IVA e TRA

**CHF 1'890.00**

#### Prezzo consigliato excl. IVA e TRA

**CHF 1'722.38**

<sup>1</sup> Il consumo energetico indicato è raggiunto utilizzando il distanziatore murale fornito con l'apparecchiatura. Il mancato uso del distanziatore murale non compromette il funzionamento dell'apparecchiatura. Il distanziatore murale aumenta la profondità dell'apparecchiatura di 1,5 cm rispetto a quanto indicato.

<sup>2</sup> In conformità al regolamento UE 2019/2016, rappresentiamo il volume totale come numero intero (arrotondato) e il volume dello scomparto del congelatore e per gli alimenti freschi con una cifra dopo la virgola. Per la gamma completa delle classi di efficienza si rimanda a pagina 394. Conformemente a (EU) 2017/1369 6a.



← 60 →



← 60 →

**CNsfd 5204**  
Pure

Classe di efficienza energetica: **D**

Consumo energetico in 365 giorni / 24 ore:	<b>202 / 0,553 kWh<sup>1</sup></b>
Volume totale <sup>2</sup> :	<b>319 l</b>
Volume:	Vano frigorifero: <b>187,1 l</b> / Vano congelatore: <b>132 l</b>
Rumorosità (potenza sonora) / Classe di emissione sonora:	<b>35 dB(A) / B, SuperSilent</b>
Classe climatica:	<b>SN-T (da +10 °C a +43 °C)</b>
Porte / Fianchi:	<b>SteelFinish / Silver</b>
Dimensioni esterne in cm (A / L / P)	<b>185,5 / 59,7 / 67,5<sup>1</sup></b>

- Easy Fresh
- Duo Cooling
- No Frost
- Super Cool
- Super Frost
- Super Silent
- Touch Display
- Vario Space

Smart Device Ready

**Controllo**

- Display LCD monocromatico dietro la porta, con controllo Touch
- Display digitale della temperatura per il vano frigorifero e il vano congelatore
- Predisposto per SmartDeviceBox - da ordinare separatamente
- Allarme in caso di innalzamento della temperatura: ottico e acustico
- Allarme porta aperta: ottico e acustico

**Caratteristiche**

- Maniglie verticali integrate
- Maniglie di trasporto, anteriori e posteriori, ruote posteriori per il trasporto
- Piedini anteriori regolabili in altezza
- Incernieratura delle porte reversibile
- Guarnizione della porta rimovibile

**Prezzo consigliato incl. IVA e TRA CHF 1'790.00**

**Prezzo consigliato excl. IVA e TRA CHF 1'629.87**

**Vano frigorifero**

- PowerCooling con filtro FreshAir ai carboni attivi
- Mensole della controporta in plastica, Portauova
- 3 ripiani GlassLine
- Illuminazione LED dall'alto
- 1 cassetto EasyFresh su binari di scorrimento integrati

**Vano congelatore** **\*\*\*\***

- 4 cassette, VarioSpace
- Tempo di conservazione in caso di black-out: 20 ore
- Capacità di congelazione in 24 ore: 10 kg
- Ripiani in vetro di sicurezza

**CNd 5204**  
Pure

Classe di efficienza energetica: **D**

Consumo energetico in 365 giorni / 24 ore:	<b>202 / 0,553 kWh<sup>1</sup></b>
Volume totale <sup>2</sup> :	<b>319 l</b>
Volume:	Vano frigorifero: <b>187,1 l</b> / Vano congelatore: <b>132 l</b>
Rumorosità (potenza sonora) / Classe di emissione sonora:	<b>35 dB(A) / B, SuperSilent</b>
Classe climatica:	<b>SN-T (da +10 °C a +43 °C)</b>
Porte / Fianchi:	<b>Bianco / Bianco</b>
Dimensioni esterne in cm (A / L / P)	<b>185,5 / 59,7 / 67,5<sup>1</sup></b>

- Easy Fresh
- Duo Cooling
- No Frost
- Super Cool
- Super Frost
- Super Silent
- Touch Display
- Vario Space

Smart Device Ready

**Controllo**

- Display LCD monocromatico dietro la porta, con controllo Touch
- Display digitale della temperatura per il vano frigorifero e il vano congelatore
- Predisposto per SmartDeviceBox - da ordinare separatamente
- Allarme in caso di innalzamento della temperatura: ottico e acustico
- Allarme porta aperta: ottico e acustico

**Caratteristiche**

- Maniglie verticali integrate
- Maniglie di trasporto, anteriori e posteriori, ruote posteriori per il trasporto
- Piedini anteriori regolabili in altezza
- Incernieratura delle porte reversibile
- Guarnizione della porta rimovibile

**Prezzo consigliato incl. IVA e TRA CHF 1'490.00**

**Prezzo consigliato excl. IVA e TRA CHF 1'352.35**

**Vano frigorifero**

- PowerCooling con filtro FreshAir ai carboni attivi
- Mensole della controporta in plastica, Portauova
- 3 ripiani GlassLine
- Illuminazione LED dall'alto
- 1 cassetto EasyFresh su binari di scorrimento integrati

**Vano congelatore** **\*\*\*\***

- 4 cassette, VarioSpace
- Tempo di conservazione in caso di black-out: 20 ore
- Capacità di congelazione in 24 ore: 10 kg
- Ripiani in vetro di sicurezza



← 60 →

**CNsdc 5203**  
Pure

Classe di efficienza energetica: **C**

Consumo energetico in 365 giorni / 24 ore:	<b>161 / 0,441 kWh<sup>1</sup></b>
Volume totale <sup>2</sup> :	<b>330 l</b>
Volume:	Vano frigorifero: <b>227,1 l</b> / Vano congelatore: <b>103 l</b>
Rumorosità (potenza sonora) / Classe di emissione sonora:	<b>35 dB(A) / B, SuperSilent</b>
Classe climatica:	<b>SN-T (da +10 °C a +43 °C)</b>
Porte / Fianchi:	<b>SmartSteel / Silver</b>
Dimensioni esterne in cm (A / L / P)	<b>185,5 / 59,7 / 67,5<sup>1</sup></b>

- Easy Fresh
- Duo Cooling
- No Frost
- Super Cool
- Super Frost
- Super Silent
- Touch Display
- Vario Space

Smart Device Ready

**Controllo**

- Display LCD monocromatico dietro la porta, con controllo Touch
- Display digitale della temperatura per il vano frigorifero e il vano congelatore
- Predisposto per SmartDeviceBox - da ordinare separatamente
- Allarme in caso di innalzamento della temperatura: ottico e acustico
- Allarme porta aperta: ottico e acustico

**Caratteristiche**

- Maniglie verticali integrate
- Maniglie di trasporto, anteriori e posteriori, ruote posteriori per il trasporto
- Piedini anteriori regolabili in altezza
- Incernieratura delle porte reversibile
- Guarnizione della porta rimovibile

**Prezzo consigliato incl. IVA e TRA CHF 1'690.00**

**Prezzo consigliato excl. IVA e TRA CHF 1'537.37**

**Vano frigorifero**

- PowerCooling con filtro FreshAir ai carboni attivi
- Mensole della controporta in plastica, Portauova
- 4 ripiani GlassLine
- Illuminazione LED dall'alto
- 1 cassetto EasyFresh su binari di scorrimento integrati

**Vano congelatore** **\*\*\*\***

- 3 cassette, VarioSpace
- Tempo di conservazione in caso di black-out: 20 ore
- Capacità di congelazione in 24 ore: 10 kg
- Ripiani in vetro di sicurezza



← 60 →

**CNsfd 5203**  
Pure

Classe di efficienza energetica: **D**

Consumo energetico in 365 giorni / 24 ore:	<b>201 / 0,550 kWh<sup>1</sup></b>
Volume totale <sup>2</sup> :	<b>330 l</b>
Volume:	Vano frigorifero: <b>227,1 l</b> / Vano congelatore: <b>103 l</b>
Rumorosità (potenza sonora) / Classe di emissione sonora:	<b>35 dB(A) / B, SuperSilent</b>
Classe climatica:	<b>SN-T (da +10 °C a +43 °C)</b>
Porte / Fianchi:	<b>SteelFinish / Silver</b>
Dimensioni esterne in cm (A / L / P)	<b>185,5 / 59,7 / 67,5<sup>1</sup></b>

- Easy Fresh
- Duo Cooling
- No Frost
- Super Cool
- Super Frost
- Super Silent
- Touch Display
- Vario Space

Smart Device Ready

**Controllo**

- Display LCD monocromatico dietro la porta, con controllo Touch
- Display digitale della temperatura per il vano frigorifero e il vano congelatore
- Predisposto per SmartDeviceBox - da ordinare separatamente
- Allarme in caso di innalzamento della temperatura: ottico e acustico
- Allarme porta aperta: ottico e acustico

**Caratteristiche**

- Maniglie verticali integrate
- Maniglie di trasporto, anteriori e posteriori, ruote posteriori per il trasporto
- Piedini anteriori regolabili in altezza
- Incernieratura delle porte reversibile
- Guarnizione della porta rimovibile

**Prezzo consigliato incl. IVA e TRA CHF 1'590.00**

**Prezzo consigliato excl. IVA e TRA CHF 1'444.86**

**Vano frigorifero**

- PowerCooling con filtro FreshAir ai carboni attivi
- Mensole della controporta in plastica, Portauova
- 4 ripiani GlassLine
- Illuminazione LED dall'alto
- 1 cassetto EasyFresh su binari di scorrimento integrati

**Vano congelatore** **\*\*\*\***

- 3 cassette, VarioSpace
- Tempo di conservazione in caso di black-out: 20 ore
- Capacità di congelazione in 24 ore: 10 kg
- Ripiani in vetro di sicurezza

<sup>1</sup> Il consumo energetico indicato è raggiunto utilizzando il distanziatore murale fornito con l'apparecchiatura. Il mancato uso del distanziatore murale non compromette il funzionamento dell'apparecchiatura. Il distanziatore murale aumenta la profondità dell'apparecchiatura di 1,5 cm rispetto a quanto indicato.

<sup>2</sup> In conformità al regolamento UE 2019/2016, rappresentiamo il volume totale come numero intero (arrotondato) e il volume dello scomparto del congelatore e per gli alimenti freschi con una cifra dopo la virgola. Per la gamma completa delle classi di efficienza si rimanda a pagina 394. Conformemente a (EU) 2017/1369 6a.



← 60 →



### CNC 5203

Pure

Classe di efficienza energetica:



Consumo energetico in 365 giorni / 24 ore: **161 / 0,441 kWh<sup>1</sup>**

Volume totale<sup>2</sup>: **330 l**

Volume: Vano frigorifero: **227,1 l** / Vano congelatore: **103 l**

Rumorosità (potenza sonora) / Classe di emissione sonora: **35 dB(A) / B, SuperSilent**

Classe climatica: **SN-T (da +10 °C a +43 °C)**

Porte / Fianchi: **Bianco / Bianco**

Dimensioni esterne in cm (A / L / P) **185,5 / 59,7 / 67,5<sup>1</sup>**



#### Controllo

- Display LCD monocromatico dietro la porta, con controllo Touch
- Display digitale della temperatura per il vano frigorifero e il vano congelatore
- Predisposto per SmartDeviceBox - da ordinare separatamente
- Allarme in caso di innalzamento della temperatura: ottico e acustico
- Allarme porta aperta: ottico e acustico

#### Vano frigorifero

- PowerCooling con filtro FreshAir ai carboni attivi
- Mensole della controporta in plastica, Portauova
- 4 ripiani GlassLine
- Illuminazione LED dall'alto
- 1 cassetto EasyFresh su binari di scorrimento integrati

#### Vano congelatore \*\*\*\*

- 3 cassetti, VarioSpace
- Tempo di conservazione in caso di black-out: 20 ore
- Capacità di congelazione in 24 ore: 10 kg
- Ripiani in vetro di sicurezza

#### Caratteristiche

- Maniglie verticali integrate
- Maniglie di trasporto, anteriori e posteriori, ruote posteriori per il trasporto
- Piedini anteriori regolabili in altezza
- Incernieratura delle porte reversibile
- Guarnizione della porta rimovibile

**Prezzo consigliato incl. IVA e TRA CHF 1'490.00**

**Prezzo consigliato excl. IVA e TRA CHF 1'352.35**



← 60 →



### CNCsfc 5023

Plus

Classe di efficienza energetica:



Consumo energetico in 365 giorni / 24 ore: **153 / 0,419 kWh<sup>1</sup>**

Volume totale<sup>2</sup>: **280 l**

Volume: Vano frigorifero: **177 l** / Vano congelatore: **103 l**

Rumorosità (potenza sonora) / Classe di emissione sonora: **35 dB(A) / B, SuperSilent**

Classe climatica: **SN-T (da +10 °C a +43 °C)**

Porte / Fianchi: **SteelFinish / Silver**

Dimensioni esterne in cm (A / L / P) **165,5 / 59,7 / 67,5<sup>1</sup>**

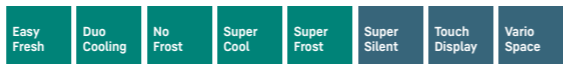

#### Controllo

- Display LCD monocromatico dietro la porta, con controllo Touch
- Display digitale della temperatura per il vano frigorifero e il vano congelatore
- Predisposto per SmartDeviceBox - da ordinare separatamente
- Allarme in caso di innalzamento della temperatura: ottico e acustico
- Allarme porta aperta: ottico e acustico

#### Vano frigorifero

- PowerCooling con filtro FreshAir ai carboni attivi
- Mensole della controporta in plastica, Portauova, FlexCube
- 3 ripiani GlassLine, di cui 1 divisibile e rientrabile
- Ripiano ondulato portabottiglie
- Illuminazione LED dall'alto
- 1 cassetto EasyFresh su binari di scorrimento integrati

#### Vano congelatore \*\*\*\*

- 3 cassetti, VarioSpace
- Vassoio per cubetti di ghiaccio
- Tempo di conservazione in caso di black-out: 20 ore
- Capacità di congelazione in 24 ore: 10 kg
- Ripiani in vetro di sicurezza

#### Caratteristiche

- Maniglie verticali integrate
- Maniglie di trasporto, anteriori e posteriori, ruote posteriori per il trasporto
- Piedini anteriori regolabili in altezza
- Incernieratura delle porte reversibile
- Guarnizione della porta rimovibile

**Prezzo consigliato incl. IVA e TRA CHF 1'390.00**

**Prezzo consigliato excl. IVA e TRA CHF 1'259.85**



### Sistema PowerCooling

Desiderate una distribuzione del freddo pressoché uniforme nel frigorifero? A ciò provvede il sistema PowerCooling: la ventola potente e, al contempo, silenziosa distribuisce in modo efficiente l'aria fredda in tutto il vano.



### VarioSpace

Tutti i cassetti e i ripiani intermedi in vetro sottostanti si possono rimuovere comodamente. Per fare posto a VarioSpace, il pratico sistema che crea rapidamente uno spazio di conservazione extra per gli alimenti surgelati più grandi. Grazie al fermo di estrazione, i cassetti sono perfettamente protetti contro la caduta.



← 60 →



### CNC 5023

Plus

Classe di efficienza energetica:



Consumo energetico in 365 giorni / 24 ore: **153 / 0,419 kWh<sup>1</sup>**

Volume totale<sup>2</sup>: **280 l**

Volume: Vano frigorifero: **177 l** / Vano congelatore: **103 l**

Rumorosità (potenza sonora) / Classe di emissione sonora: **35 dB(A) / B, SuperSilent**

Classe climatica: **SN-T (da +10 °C a +43 °C)**

Porte / Fianchi: **Bianco / Bianco**

Dimensioni esterne in cm (A / L / P) **165,5 / 59,7 / 67,5<sup>1</sup>**



#### Controllo

- Display LCD monocromatico dietro la porta, con controllo Touch
- Display digitale della temperatura per il vano frigorifero e il vano congelatore
- Predisposto per SmartDeviceBox - da ordinare separatamente
- Allarme in caso di innalzamento della temperatura: ottico e acustico
- Allarme porta aperta: ottico e acustico

#### Vano frigorifero

- PowerCooling con filtro FreshAir ai carboni attivi
- Mensole della controporta in plastica, Portauova, FlexCube
- 3 ripiani GlassLine, di cui 1 divisibile e rientrabile
- Ripiano ondulato portabottiglie
- Illuminazione LED dall'alto
- 1 cassetto EasyFresh su binari di scorrimento integrati

#### Vano congelatore \*\*\*\*

- 3 cassetti, VarioSpace
- Vassoio per cubetti di ghiaccio
- Tempo di conservazione in caso di black-out: 20 ore
- Capacità di congelazione in 24 ore: 10 kg
- Ripiani in vetro di sicurezza

#### Caratteristiche

- Maniglie verticali integrate
- Maniglie di trasporto, anteriori e posteriori, ruote posteriori per il trasporto
- Piedini anteriori regolabili in altezza
- Incernieratura delle porte reversibile
- Guarnizione della porta rimovibile

**Prezzo consigliato incl. IVA e TRA CHF 1'390.00**

**Prezzo consigliato excl. IVA e TRA CHF 1'259.85**

<sup>1</sup> Il consumo energetico indicato è raggiunto utilizzando il distanziatore murale fornito con l'apparecchiatura. Il mancato uso del distanziatore murale non compromette il funzionamento dell'apparecchiatura. Il distanziatore murale aumenta la profondità dell'apparecchiatura di 1,5 cm rispetto a quanto indicato.

<sup>2</sup> In conformità al regolamento UE 2019/2016, rappresentiamo il volume totale come numero intero (arrotondato) e il volume dello scomparto del congelatore e per gli alimenti freschi con una cifra dopo la virgola. Per la gamma completa delle classi di efficienza si rimanda a pagina 394. Conformemente a (EU) 2017/1369 6a.



Accessori GlassLine

Gli eleganti accessori GlassLine sono infrangibili, resistenti ai graffi e facili da pulire. I piani d'appoggio sono realizzati in vetro di sicurezza satinato. L'aspetto armonioso dell'insieme è completato dall'elegante cornice in acciaio inox.



Comfort-GlassLine

Con la Comfort-GlassLine, le apparecchiature sono dotate di accessori in vetro di alta qualità per la controporta. I piani di appoggio per scatolette e bottiglie hanno una base in vetro di sicurezza satinato e un elegante bordo in plastica con portabottiglie regolabile.



← 55 →

CUE 2331

Classe di efficienza energetica:	
Consumo energetico in 365 giorni/24 ore:	193 / 0,528 kWh <sup>1</sup>
Volume totale <sup>2</sup> :	210 l
Volume:	Vano frigorifero: 156,5 l / Vano congelatore: 54 l
Rumorosità (potenza sonora):	38 dB(A)
Classe di emissione sonora:	C
Classe climatica:	SN-ST (da +10 °C a +38 °C)
Porte / Fianchi:	Bianco / Bianco
Dimensioni esterne in cm (A / L / P)	137,2 / 55 / 63 <sup>1</sup>



Controllo

- Comando elettromeccanico nel vano interno, controllo con manopola
- Circuiti di raffreddamento: 1
- Funzione CoolPlus

Vano frigorifero

- Mensola della controporta in plastica, Portauova
- 3 ripiani GlassLine
- Illuminazione LED
- 2 cassette per frutta e verdura

Vano congelatore **\*\*\*\***

- 2 cassette, VarioSpace
- Vassoio per cubetti di ghiaccio
- Tempo di conservazione in caso di black-out: 14 ore
- Capacità di congelazione in 24 ore: 3 kg
- Ripiani in vetro di sicurezza

Caratteristiche

- SwingLine
- Maniglie integrate
- Incassabile grazie all'aerazione frontale
- Ruote posteriori per il trasporto
- Piedini anteriori regolabili in altezza
- Incernieratura delle porte reversibile

Prezzo consigliato incl. IVA e TRA CHF 999.00

Prezzo consigliato excl. IVA e TRA CHF 898.14

<sup>1</sup> Il consumo energetico indicato è raggiunto utilizzando il distanziatore murale fornito con l'apparecchiatura. Il mancato uso del distanziatore murale non compromette il funzionamento dell'apparecchiatura. Il distanziatore murale aumenta la profondità dell'apparecchiatura di 1,5 cm rispetto a quanto indicato.



← 55 →

CTe 2931

Classe di efficienza energetica:	
Consumo energetico in 365 giorni/24 ore:	190 / 0,520 kWh <sup>1</sup>
Volume totale <sup>2</sup> :	270 l
Volume:	Vano frigorifero: 218,6 l / Vano congelatore: 52 l
Rumorosità (potenza sonora):	37 dB(A)
Classe di emissione sonora:	C
Classe climatica:	SN-T (da +10 °C a +43 °C)
Porte / Fianchi:	Bianco / Bianco
Dimensioni esterne in cm (A / L / P)	157,1 / 55 / 63 <sup>1</sup>



Controllo

- Comando elettromeccanico nel vano interno, controllo con manopola
- Circuiti di raffreddamento: 1

Vano frigorifero

- Mensola della controporta in plastica, Portauova
- 4 ripiani GlassLine
- Illuminazione LED
- 1 ampio cassetto per frutta e verdura

Vano congelatore **\*\*\*\***

- Cella di congelamento 4 stelle
- Vassoio per cubetti di ghiaccio
- Tempo di conservazione in caso di black-out: 20 ore
- Capacità di congelazione in 24 ore: 2,5 kg
- Ripiani in vetro di sicurezza

Caratteristiche

- SwingLine
- Maniglie integrate
- Incassabile grazie all'aerazione frontale
- Piedini anteriori regolabili in altezza
- Incernieratura delle porte reversibile

Prezzo consigliato incl. IVA e TRA CHF 999.00

Prezzo consigliato excl. IVA e TRA CHF 898.14

<sup>2</sup> In conformità al regolamento UE 2019/2016, rappresentiamo il volume totale come numero intero (arrotondato) e il volume dello scomparto del congelatore e per gli alimenti freschi con una cifra dopo la virgola. Per la gamma completa delle classi di efficienza si rimanda a pagina 394. Conformemente a (EU) 2017/1369 6a.



← 55 →

CTe 2531

Classe di efficienza energetica:	
Consumo energetico in 365 giorni/24 ore:	181 / 0,495 kWh <sup>1</sup>
Volume totale <sup>2</sup> :	233 l
Volume:	Vano frigorifero: 189,5 l / Vano congelatore: 44 l
Rumorosità (potenza sonora):	37 dB(A)
Classe di emissione sonora:	C
Classe climatica:	SN-T (da +10 °C a +43 °C)
Porte / Fianchi:	Bianco / Bianco
Dimensioni esterne in cm (A / L / P)	140,1 / 55 / 63 <sup>1</sup>



Controllo

- Comando elettromeccanico nel vano interno, controllo con manopola
- Circuiti di raffreddamento: 1

Vano frigorifero

- Mensola della controporta in plastica, Portauova
- 3 ripiani GlassLine
- Illuminazione LED
- 1 ampio cassetto per frutta e verdura

Vano congelatore **\*\*\*\***

- Cella di congelamento 4 stelle
- Vassoio per cubetti di ghiaccio
- Tempo di conservazione in caso di black-out: 17 ore
- Capacità di congelazione in 24 ore: 2,5 kg
- Ripiani in vetro di sicurezza

Caratteristiche

- SwingLine
- Maniglie integrate
- Incassabile grazie all'aerazione frontale
- Piedini anteriori regolabili in altezza
- Incernieratura delle porte reversibile

Prezzo consigliato incl. IVA e TRA CHF 949.00

Prezzo consigliato excl. IVA e TRA CHF 851.89



← 55 →

CTe 2131

Classe di efficienza energetica:	
Consumo energetico in 365 giorni/24 ore:	181 / 0,495 kWh <sup>1</sup>
Volume totale <sup>2</sup> :	196 l
Volume:	Vano frigorifero: 152,2 l / Vano congelatore: 44 l
Rumorosità (potenza sonora):	37 dB(A)
Classe di emissione sonora:	C
Classe climatica:	SN-T (da +10 °C a +43 °C)
Porte / Fianchi:	Bianco / Bianco
Dimensioni esterne in cm (A / L / P)	124,1 / 55 / 63 <sup>1</sup>



Controllo

- Comando elettromeccanico nel vano interno, controllo con manopola
- Circuiti di raffreddamento: 1

Vano frigorifero

- Mensola della controporta in plastica, Portauova
- 3 ripiani GlassLine
- Illuminazione LED
- 1 ampio cassetto per frutta e verdura

Vano congelatore **\*\*\*\***

- Cella di congelamento 4 stelle
- Vassoio per cubetti di ghiaccio
- Tempo di conservazione in caso di black-out: 17 ore
- Capacità di congelazione in 24 ore: 2,5 kg
- Ripiani in vetro di sicurezza

Caratteristiche

- SwingLine
- Maniglie integrate
- Incassabile grazie all'aerazione frontale
- Piedini anteriori regolabili in altezza
- Incernieratura delle porte reversibile

Prezzo consigliato incl. IVA e TRA CHF 799.00

Prezzo consigliato excl. IVA e TRA CHF 713.13

# Frigoriferi



RBbsb 525i ○ Serie Prime

## Vantaggi per gli accessori



### Cassetto per frutta e verdura

Insalata o fragole belle croccanti? Gli alimenti più delicati meritano un posto speciale per rimanere freschi più a lungo: Cassetti BioFresh. Nel cassetto "Fruit & Vegetable" la temperatura è prossima a 0 °C. In combinazione con l'umidità che vi regna costantemente, grazie alla chiusura ermetica, questo fa sì che la frutta e la verdura non confezionate vi si trovino a meraviglia. Non è necessario regolare nulla.



### EasyFresh

Il nostro cassetto EasyFresh aiuta a preservare tutta la freschezza dei prodotti appena acquistati. Che si tratti di frutta o verdura non confezionata: qui tutto viene conservato in modo ottimale. La presenza di alimenti determina un aumento dell'umidità all'interno del cassetto. Così gli alimenti restano freschi a lungo.



### Illuminazione laterale LED su un lato

Per una visione d'insieme veloce in frigorifero: l'illuminazione laterale LED aiuta a tenere sotto controllo gli alimenti. I LED sono posizionati in modo che il fascio luminoso sia diretto verso l'alto e verso il basso. E poiché i LED sono integrati a filo delle pareti laterali, si mantiene completamente il prezioso spazio utilizzabile.



### Maniglia tubolare con meccanismo di apertura integrato

Come aprire in modo semplice: la pratica ed elegante maniglia con meccanismo di apertura integrato permette di aprire la porta con poco sforzo, anche più volte consecutivamente. Le eleganti maniglie dal design minimalista sono un ulteriore elemento di spicco per il frigorifero.



### Balconcino

State cercando un luogo sicuro dove riporre le vostre bevande o i vostri alimenti? E volete che sia facile da raggiungere? I nostri balconcini regolabili in altezza offrono entrambe le cose, grazie ai ripiani in vetro di sicurezza e alle guide in acciaio inox. Inoltre, il supporto per le bottiglie posizionabile a piacere ed estraibile assicura che le vostre bottiglie stiano al sicuro.



### Ripiano per le bottiglie sopra i cassetti BioFresh

Sono in arrivo degli ospiti e si vuole mettere in fresco qualche bevanda più del solito? Il ripiano per le bottiglie sopra i cassetti BioFresh serve proprio a questo: basta rimuovere con un semplice gesto il piano in vetro sopra il ripiano per le bottiglie per conservare e raffreddare bottiglie di varie dimensioni in tutta sicurezza.



### Ripiano per 3 bottiglie

Ora le bottiglie rimangono al loro posto: con il ripiano per le bottiglie da 3, è possibile conservare in modo sicuro tre bottiglie nel frigorifero in attesa di utilizzarle. Il ripiano per le bottiglie può essere posizionato su qualsiasi piano in vetro e risulta quindi estremamente flessibile. E se si ha bisogno di spazio per qualcos'altro, è sufficiente rimuovere il ripiano dal frigorifero.



### LightTower

Per un'illuminazione ottimale dell'interno: le LightTower presentano gli alimenti con la luce migliore e sono posizionate in modo tale che il frigorifero pieno sia sempre illuminato su un'ampia superficie. L'integrazione a filo nelle pareti laterali lascia inoltre più spazio agli alimenti.



### Cambio incernieratura della porta del vano congelatore integrato

Cambiate il verso di apertura della porta del vostro vano congelatore 4\* in modo rapido e flessibile: grazie all'intelligente regolatore scorrevole lo si può fare in pochi secondi e senza che siano richieste abilità particolari. È sufficiente impostare il regolatore del vano congelatore 4\* a destra o a sinistra: il gioco è fatto.



### SoftTelescopic

È un piacere aprire i cassetti BioFresh: non solo per la freschezza degli alimenti, ma anche per la facilità con cui si aprono oltre al fatto che si chiudono dolcemente e in modo quasi automatico. Questo grazie alle guide telescopiche su cui i cassetti scivolano dolcemente verso l'esterno. E poiché si estendono completamente, si ha una visione ottimale del contenuto.



### FlexSystem

I frutti piccoli e delicati possono facilmente sfuggire alla vista o essere schiacciati nel frigorifero. Ecco perché Liebherr ha creato il sistema FlexSystem: due contenitori posizionabili a proprio piacimento all'interno degli ampi cassetti BioFresh assicurano ordine e visibilità ottimali. E proteggono in modo affidabile anche il lampone più piccolo da ammaccature o commistioni con altri alimenti.

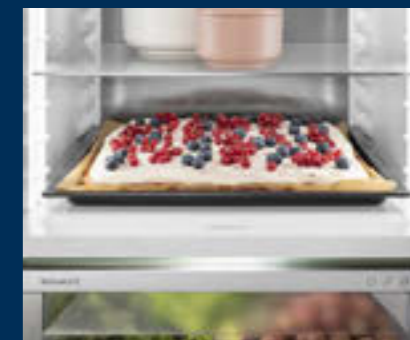

### Spazio per la teglia da forno

Volete mantenere fresca la torta di frutta che avete appena sfornato? O la pizza già preparata che volete mettere in forno più tardi? Basta infilare la teglia nel Liebherr: offre spazio a sufficienza anche per una teglia da forno. Particolarmente pratico: è possibile inserire ed estrarre la teglia quando la porta è aperta a 90°.

# Frigoriferi



○ Serie Pure

◇ Serie Plus

⬡ Serie Prime

△ Serie Peak

	○ Serie Pure	◇ Serie Plus	⬡ Serie Prime	△ Serie Peak
<b>Tecnologia di refrigerazione</b>	EasyFresh su guide integrate	EasyFresh su guide integrate <b>BioFresh su guide telescopiche</b>	EasyFresh <b>su guide telescopiche</b> <b>BioFresh con SoftTelescopic</b>	EasyFresh su guide telescopiche <b>BioFresh Professional con SoftTelescopic</b> <b>HydroBreeze</b> <b>Cassetto Fish &amp; Seafood</b>
<b>Comfort e flessibilità</b>	Filtro FreshAir	Filtro FreshAir <b>piano in vetro divisibile</b> <b>VarioSafe</b>	Filtro FreshAir piano in vetro divisibile <b>Smorzatore di chiusura SoftSystem</b> VarioSafe <b>VarioBox</b> <b>Burriera</b>	Filtro FreshAir piano in vetro divisibile Smorzatore di chiusura SoftSystem VarioSafe VarioBox Burriera
	Portauova Ripiano per bottiglie	Portauova Ripiano per bottiglie	Portauova <b>variabile</b> Ripiano per bottiglie	Portauova variabile Ripiano per bottiglie <b>FlexSystem</b>
<b>Design</b>	Illuminazione con plafoniera	Illuminazione dall'alto o <b>laterale</b>	<b>LightTower</b> <b>Illuminazione cassetto BioFresh</b> <b>Parete posteriore in SmartSteel</b>	LightTower Illuminazione cassetto BioFresh <b>Illuminazione ventola</b> Parete posteriore in SmartSteel <b>Porta interna SmartSteel</b>
	Vetro trasparente Ripiani con effetto acciaio inox Display touch Display dietro la porta Maniglia incassata	Vetro trasparente Ripiani con effetto acciaio inox Display touch Display dietro la porta Maniglia incassata	<b>Vetro satinato</b> <b>Ripiani in vetro e acciaio inox</b> <b>Display Touch &amp; Swipe</b> Display dietro la porta <b>Maniglia tubolare con meccanismo di apertura</b>	Vetro satinato Ripiani in vetro e acciaio inox Display Touch & Swipe Display dietro la porta Maniglia incassata
<b>Connectivity (SmartDeviceBox)</b>	integrabile	integrabile	integrabile	integrabile o <b>integrato</b> (modelli "i")
<b>Acqua</b>				<b>InfinitySpring</b> nei modelli SBS

La differenziazione delle dotazioni è ancora più evidente nelle serie **superiori**.

Apparecchiatura da posizionamento libero



**Interno BlackSteel**

Date alla vostra cucina dal design moderno e scuro l'accento essenziale: un Liebherr con un elegante interno BlackSteel. Il pannello posteriore dell'apparecchiatura e la controporta colpiscono per le loro superfici in acciaio inox nero. La finitura antimpronta lo rende resistente alle impronte digitali. Anche le rifiniture sono in BlackSteel e completano l'elegante look scuro.



**BioFresh Professional con Fish & Seafood**

Per tutti gli amanti del pesce: Nel cassetto Fish & Seafood, il pesce e i frutti di mare sono conservati alla temperatura ottimale di -2 °C, in modo professionale come dal pescivendolo. La dimensione della zona a -2 °C può essere regolata in modo flessibile, così da poter conservare carne e latticini alla temperatura ottimale di 0 °C nell'area rimanente.



**RBb5c 528i**

Peak

Classe di efficienza energetica:	
Consumo energetico in 365 giorni / 24 ore:	<b>107 / 0,293 kWh<sup>1</sup></b>
Volume totale <sup>2</sup> :	<b>384 l</b>
Volume:	Vano frigorifero: <b>246,2 l</b> / Vano BioFresh: <b>137,9 l</b>
Rumorosità (potenza sonora) / Classe di emissione sonora:	<b>34 dB(A) / B, SuperSilent</b>
Classe climatica:	<b>SN-T (da +10 °C a +43 °C)</b>
Porte / Fianchi:	<b>BlackSteel / BlackSteel</b>
Dimensioni esterne in cm (A / L / P)	<b>185,5 / 59,7 / 67,5<sup>1</sup></b>

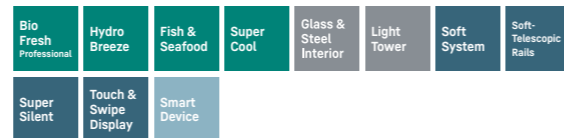

**Controllo**

- Display a colori TFT da 2,4" dietro la porta, elettronica Touch & Swipe
- Display digitale della temperatura per il vano frigorifero e il vano BioFresh
- SmartDeviceBox in dotazione
- Allarme in caso di innalzamento della temperatura: ottico e acustico
- Allarme porta aperta: ottico e acustico

**Vano frigorifero e vano BioFresh**

- PowerCooling con filtro FreshAir ai carboni attivi e Ambilight
- Allestimento Premium GlassLine, VarioBoxes estraibili, Portauova, Vaschetta per il burro
- 4 ripiani GlassLine, di cui 1 divisibile e rientrabile
- VarioSafe
- Ripiano portabottiglie integrato
- Illuminazione laterale LED
- Illuminazione LED del vano BioFresh
- 3 cassette BioFresh con SoftTelescopic, 1 per frutta e verdura con HydroBreeze, 1 per pesce e frutti di mare, 1 per carne e latticini, 1 FlexSystem

**Caratteristiche**

- Maniglia verticale integrata
- Maniglie di trasporto, anteriori e posteriori, ruote posteriori per il trasporto
- Piedini anteriori regolabili in altezza
- Incernieratura delle porte reversibile
- Guarnizione della porta rimovibile
- Parete posteriore, senza condensa, e controporta in BlackSteel

**Prezzo consigliato incl. IVA e TRA CHF 3'990.00**

**Prezzo consigliato excl. IVA e TRA CHF 3'665.03**

<sup>1</sup> Il consumo energetico indicato è raggiunto utilizzando il distanziatore murale fornito con l'apparecchiatura. Il mancato uso del distanziatore murale non compromette il funzionamento dell'apparecchiatura. Il distanziatore murale aumenta la profondità dell'apparecchiatura di 1,5 cm rispetto a quanto indicato.



**RB5dc 525i**

Prime

Classe di efficienza energetica:	
Consumo energetico in 365 giorni / 24 ore:	<b>108 / 0,295 kWh<sup>1</sup></b>
Volume totale <sup>2</sup> :	<b>386 l</b>
Volume:	Vano frigorifero: <b>245,8 l</b> / Vano BioFresh: <b>140,9 l</b>
Rumorosità (potenza sonora) / Classe di emissione sonora:	<b>33 dB(A) / B, SuperSilent</b>
Classe climatica:	<b>SN-T (da +10 °C a +43 °C)</b>
Porte / Fianchi:	<b>SmartSteel / Silver</b>
Dimensioni esterne in cm (A / L / P)	<b>185,5 / 59,7 / 67,5<sup>1</sup></b>

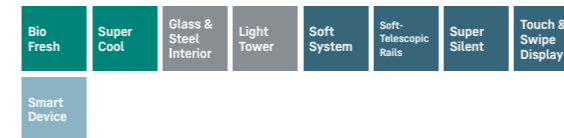

**Controllo**

- Display a colori TFT da 2,4" dietro la porta, elettronica Touch & Swipe
- Display digitale della temperatura per il vano frigorifero e il vano BioFresh
- SmartDeviceBox in dotazione
- Allarme in caso di innalzamento della temperatura: ottico e acustico
- Allarme porta aperta: ottico e acustico

**Vano frigorifero e vano BioFresh**

- PowerCooling con filtro FreshAir ai carboni attivi
- Allestimento Premium GlassLine, VarioBoxes estraibili, Portauova, Vaschetta per il burro
- 4 ripiani GlassLine, di cui 1 divisibile e rientrabile
- VarioSafe
- Ripiano portabottiglie integrato
- Illuminazione laterale LED
- Illuminazione LED del vano BioFresh
- 3 cassette BioFresh con SoftTelescopic, 2 per frutta e verdura, 1 per carne e latticini

**Caratteristiche**

- Maniglia con meccanismo di apertura integrato
- Maniglie di trasporto, anteriori e posteriori, ruote posteriori per il trasporto
- Piedini anteriori regolabili in altezza
- Incernieratura delle porte reversibile
- Guarnizione della porta rimovibile
- Parete posteriore interna in acciaio SmartSteel

**Prezzo consigliato incl. IVA e TRA CHF 2'590.00**

**Prezzo consigliato excl. IVA e TRA CHF 2'369.93**

<sup>2</sup> In conformità al regolamento UE 2019/2016, rappresentiamo il volume totale come numero intero (arrotondato) e il volume dello scomparto del congelatore e per gli alimenti freschi con una cifra dopo la virgola. Per la gamma completa delle classi di efficienza si rimanda a pagina 394. Conformemente a (EU) 2017/1369 6a.



**RBb5b 525i**

Prime

Classe di efficienza energetica:	
Consumo energetico in 365 giorni / 24 ore:	<b>86 / 0,235 kWh<sup>1</sup></b>
Volume totale <sup>2</sup> :	<b>386 l</b>
Volume:	Vano frigorifero: <b>245,8 l</b> / Vano BioFresh: <b>140,9 l</b>
Rumorosità (potenza sonora) / Classe di emissione sonora:	<b>34 dB(A) / B, SuperSilent</b>
Classe climatica:	<b>SN-T (da +10 °C a +43 °C)</b>
Porte / Fianchi:	<b>BlackSteel / BlackSteel</b>
Dimensioni esterne in cm (A / L / P)	<b>185,5 / 59,7 / 67,5<sup>1</sup></b>

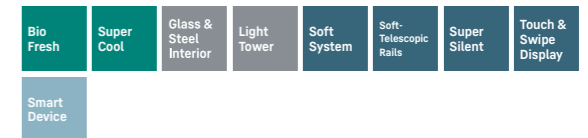

**Controllo**

- Display a colori TFT da 2,4" dietro la porta, elettronica Touch & Swipe
- Display digitale della temperatura per il vano frigorifero e il vano BioFresh
- SmartDeviceBox in dotazione
- Allarme in caso di innalzamento della temperatura: ottico e acustico
- Allarme porta aperta: ottico e acustico

**Vano frigorifero e vano BioFresh**

- PowerCooling con filtro FreshAir ai carboni attivi
- Allestimento Premium GlassLine, VarioBoxes estraibili, Portauova, Vaschetta per il burro
- 4 ripiani GlassLine, di cui 1 divisibile e rientrabile
- VarioSafe
- Ripiano portabottiglie integrato
- Illuminazione laterale LED
- Illuminazione LED del vano BioFresh
- 3 cassette BioFresh con SoftTelescopic, 2 per frutta e verdura, 1 per carne e latticini

**Caratteristiche**

- Maniglia con meccanismo di apertura integrato BlackSteel-Look
- Maniglie di trasporto, anteriori e posteriori, ruote posteriori per il trasporto
- Piedini anteriori regolabili in altezza
- Incernieratura delle porte reversibile
- Guarnizione della porta rimovibile
- Parete posteriore in BlackSteel

**Prezzo consigliato incl. IVA e TRA CHF 2'990.00**

**Prezzo consigliato excl. IVA e TRA CHF 2'739.96**



### Cambio incernieratura della porta del vano congelatore integrato

Cambiate il verso di apertura della porta del vostro vano congelatore 4\* in modo rapido e flessibile: grazie all'intelligente regolatore scorrevole lo si può fare in pochi secondi e senza che siano richieste abilità particolari. È sufficiente impostare il regolatore del vano congelatore 4\* a destra o a sinistra: il gioco è fatto.



### Illuminazione laterale LED su un lato

Per una visione d'insieme veloce in frigorifero: l'illuminazione laterale LED aiuta a tenere sotto controllo gli alimenti. I LED sono posizionati in modo che il fascio luminoso sia diretto verso l'alto e verso il basso. E poiché i LED sono integrati a filo delle pareti laterali, si mantiene completamente il prezioso spazio utilizzabile.



<b>BLU</b>	<b>RBsfd 5221</b>	
	Plus	
Classe di efficienza energetica:		<b>D</b>
Consumo energetico in 365 giorni/24 ore:	<b>164/0,449 kWh<sup>1</sup></b>	
Volume totale <sup>2</sup> :	<b>351 l</b>	
Volume:	Vano frigorifero: <b>223 l</b> / Vano BioFresh: <b>93,9 l</b> / Vano congelatore: <b>34 l</b>	
Rumorosità (potenza sonora)/ Classe di emissione sonora:	<b>35 dB(A)/ B, SuperSilent</b>	
Classe climatica:	<b>SN-T (da +10 °C a +43 °C)</b>	
Porte/ Fianchi:	<b>SteelFinish / Silver</b>	
Dimensioni esterne in cm (A/L/P)	<b>185,5 / 59,7 / 67,5<sup>1</sup></b>	



#### Controllo

- Display LCD monocromatico dietro la porta, con controllo Touch
- Display digitale della temperatura per il vano frigorifero
- Predisposto per SmartDeviceBox - da ordinare separatamente
- Allarme in caso di innalzamento della temperatura: ottico e acustico
- Allarme porta aperta: ottico e acustico

#### Vano frigorifero e vano BioFresh

- PowerCooling con filtro FreshAir ai carboni attivi
- Mensole della controporta in plastica, Portauova, FlexCube
- 4 ripiani GlassLine, di cui 1 divisibile e rientrabile
- Ripiano portabottiglie integrato
- Illuminazione LED laterale
- 2 cassette BioFresh su guide telescopiche, 1 per frutta e verdura, 1 per carne e latticini

#### Vano congelatore \*\*\*\*

- Cella di congelamento 4 stelle, incernieratura delle porte reversibile
- Tempo di conservazione in caso di black-out: 16 ore
- Capacità di congelazione in 24 ore: 5 kg

#### Caratteristiche

- Maniglia verticale integrata
- Maniglie di trasporto, anteriori e posteriori, ruote posteriori per il trasporto
- Piedini anteriori regolabili in altezza
- Incernieratura delle porte reversibile
- Guarnizione della porta rimovibile

**Prezzo consigliato incl. IVA e TRA CHF 2'090.00**

**Prezzo consigliato excl. IVA e TRA CHF 1'907.40**

<sup>1</sup> Il consumo energetico indicato è raggiunto utilizzando il distanziatore murale fornito con l'apparecchiatura. Il mancato uso del distanziatore murale non compromette il funzionamento dell'apparecchiatura. Il distanziatore murale aumenta la profondità dell'apparecchiatura di 1,5 cm rispetto a quanto indicato.



### Ripiano per le bottiglie sopra i cassetti BioFresh

Sono in arrivo degli ospiti e si vuole mettere in fresco qualche bevanda più del solito? Il ripiano per le bottiglie sopra i cassetti BioFresh serve proprio a questo: basta rimuovere con un semplice gesto il piano in vetro sopra il ripiano per le bottiglie per conservare e raffreddare bottiglie di varie dimensioni in tutta sicurezza.



### Display touch

Fatto per essere toccato: mediante il display Touch & Swipe, è possibile controllare il frigorifero con comandi semplici e intuitivi. Tutte le funzioni sono disposte in modo chiaro sul display. Ad esempio, per selezionare le funzioni o controllare la temperatura effettiva del frigorifero basta un lieve tocco.



<b>BLU</b>	<b>RBc 5220</b>	
	Plus	
Classe di efficienza energetica:		<b>C</b>
Consumo energetico in 365 giorni/24 ore:	<b>101/0,276 kWh<sup>1</sup></b>	
Volume totale <sup>2</sup> :	<b>382 l</b>	
Volume:	Vano frigorifero: <b>288,7 l</b> / Vano BioFresh: <b>93,7 l</b>	
Rumorosità (potenza sonora)/ Classe di emissione sonora:	<b>34 dB(A)/ B, SuperSilent</b>	
Classe climatica:	<b>SN-T (da +10 °C a +43 °C)</b>	
Porte/ Fianchi:	<b>Bianco / Bianco</b>	
Dimensioni esterne in cm (A/L/P)	<b>185,5 / 59,7 / 67,5<sup>1</sup></b>	



#### Controllo

- Display LCD monocromatico dietro la porta, con controllo Touch
- Display digitale della temperatura per il vano frigorifero
- Predisposto per SmartDeviceBox - da ordinare separatamente
- Allarme in caso di innalzamento della temperatura: ottico e acustico
- Allarme porta aperta: ottico e acustico

#### Vano frigorifero e vano BioFresh

- PowerCooling con filtro FreshAir ai carboni attivi
- Mensole della controporta in plastica, Portauova, FlexCube
- 6 ripiani GlassLine, di cui 1 divisibile e rientrabile
- VarioSafe
- Ripiano portabottiglie integrato
- Illuminazione LED dall'alto
- 2 cassette BioFresh su guide telescopiche, 1 per frutta e verdura, 1 per carne e latticini

#### Caratteristiche

- Maniglia verticale integrata
- Maniglie di trasporto, anteriori e posteriori, ruote posteriori per il trasporto
- Piedini anteriori regolabili in altezza
- Incernieratura delle porte reversibile
- Guarnizione della porta rimovibile

**Prezzo consigliato incl. IVA e TRA CHF 1'990.00**

**Prezzo consigliato excl. IVA e TRA CHF 1'814.89**

<sup>2</sup> In conformità al regolamento UE 2019/2016, rappresentiamo il volume totale come numero intero (arrotondato) e il volume dello scomparto del congelatore e per gli alimenti freschi con una cifra dopo la virgola. Per la gamma completa delle classi di efficienza si rimanda a pagina 394. Conformemente a EU) 2017/1369 6a.

Ultra  
Efficient  
A -30%



RBa30 425i ○ Serie Prime



### Display Touch & Swipe

Liebherr obbedisce a ogni vostro comando: grazie al display Touch & Swipe, è possibile controllare il frigorifero con comandi semplici e intuitivi. Anche la temperatura si può regolare con la stessa facilità. E quando non si sta operando attivamente sul display, questo mostra la temperatura attuale.



### Frigorifero BioFresh a piena capienza

I consumatori di alimenti freschi saranno entusiasti del frigorifero a piena capienza BioFresh. Questo frigorifero offre condizioni di conservazione perfette per una spesa completa: con una temperatura vicina a 0 °C e un'umidità flessibile, la frutta e la verdura restano fresche e fragranti per molto tempo. E se il raccolto è più contenuto, saranno i latticini, la carne e i salumi che ne guadagneranno in freschezza, trovando posto nei cassetti anziché nel normale vano frigorifero. Il plus per l'ambiente: la classe di efficienza energetica A.



← 60 →



### RBa30 425i

Prime

Classe di efficienza energetica:	<b>A</b>
Consumo energetico in 365 giorni / 24 ore:	<b>65 / 0,178 kWh<sup>1</sup></b>
Volume totale <sup>2</sup> :	<b>160 L</b>
Rumorosità (potenza sonora) / Classe di emissione sonora:	<b>34 dB(A) / B, SuperSilent</b>
Classe climatica:	<b>SN-T (da +10 °C a +43 °C)</b>
Porte / Fianchi:	<b>Bianco / Bianco</b>
Dimensioni esterne in cm (A / L / P)	<b>125,5 / 59,7 / 67,5<sup>3</sup></b>



#### Controllo

- Display a colori TFT da 2,4" dietro la porta, elettronica Touch & Swipe
- Display digitale della temperatura
- SmartDeviceBox in dotazione
- Allarme in caso di innalzamento della temperatura: ottico e acustico
- Allarme porta aperta: ottico e acustico

#### Vano BioFresh

- Ventilazione
- Illuminazione LED del vano BioFresh
- 4 cassetti BioFresh con guida integrata
- Possibilità di regolazione dei cassetti BioFresh da HydroSafe a DrySafe

#### Caratteristiche

- Maniglia con meccanismo di apertura integrato
- Maniglie di trasporto, anteriori e posteriori, ruote posteriori per il trasporto
- Piedini anteriori regolabili in altezza
- Incernieratura delle porte reversibile
- Guarnizione della porta rimovibile

**Prezzo consigliato incl. IVA e TRA CHF 2'290.00**

**Prezzo consigliato excl. IVA e TRA CHF 2'092.41**

<sup>1</sup> Il consumo energetico indicato è raggiunto utilizzando il distanziatore murale fornito con l'apparecchiatura. Il mancato uso del distanziatore murale non compromette il funzionamento dell'apparecchiatura. Il distanziatore murale aumenta la profondità dell'apparecchiatura di 1,5 cm rispetto a quanto indicato.

<sup>2</sup> In conformità al regolamento UE 2019/2016, rappresentiamo il volume totale come numero intero (arrotondato) e il volume dello scomparto del congelatore e per gli alimenti freschi con una cifra dopo la virgola.

Per la gamma completa delle classi di efficienza si rimanda a pagina 394. Conformemente a (EU) 2017/1369 6a.



← 60 →



← 60 →



← 60 →



← 60 →



### RDsfd 5220

Plus

Classe di efficienza energetica:	
Consumo energetico in 365 giorni / 24 ore:	98 / 0,268 kWh <sup>1</sup>
Volume totale <sup>2</sup> :	399 l
Rumorosità (potenza sonora) / Classe di emissione sonora:	35 dB(A) / B, SuperSilent
Classe climatica:	SN-T (da +10 °C a +43 °C)
Porte / Fianchi:	SteelFinish / Silver
Dimensioni esterne in cm (A / L / P)	185,5 / 59,7 / 67,5 <sup>1</sup>



#### Controllo

- Display LCD monocromatico dietro la porta, con controllo Touch
- Display digitale della temperatura
- Predisposto per SmartDeviceBox - da ordinare separatamente
- Allarme in caso di innalzamento della temperatura: ottico e acustico
- Allarme porta aperta: ottico e acustico

#### Vano frigorifero

- PowerCooling con filtro FreshAir ai carboni attivi
- Mensole della controporta in plastica, Portauova, FlexCube
- 4 ripiani GlassLine, di cui 1 divisibile e rientrabile
- Illuminazione LED dall'alto
- 1 cassetto EasyFresh su binari di scorrimento integrati
- Mensola estraibile su guide telescopiche
- 2 cestelli per le bottiglie estraibili
- 1 ampio cassetto per frutta e verdura

#### Caratteristiche

- Maniglia verticale integrata
- Maniglie di trasporto, anteriori e posteriori, ruote posteriori per il trasporto
- Piedini anteriori regolabili in altezza
- Incernieratura delle porte reversibile
- Guarnizione della porta rimovibile

Prezzo consigliato incl. IVA e TRA CHF 1'790.00

Prezzo consigliato excl. IVA e TRA CHF 1'629.87



### Rd 5000

Pure

Classe di efficienza energetica:	
Consumo energetico in 365 giorni / 24 ore:	93 / 0,254 kWh <sup>1</sup>
Volume totale <sup>2</sup> :	348 l
Rumorosità (potenza sonora) / Classe di emissione sonora:	36 dB(A) / C
Classe climatica:	SN-T (da +10 °C a +43 °C)
Porte / Fianchi:	Bianco / Bianco
Dimensioni esterne in cm (A / L / P)	165,5 / 59,7 / 67,5 <sup>1</sup>



#### Controllo

- Display LCD monocromatico dietro la porta, con controllo Touch
- Display digitale della temperatura
- Predisposto per SmartDeviceBox - da ordinare separatamente
- Allarme in caso di innalzamento della temperatura: ottico e acustico
- Allarme porta aperta: ottico e acustico

#### Vano frigorifero

- PowerCooling con filtro FreshAir ai carboni attivi
- Mensole della controporta in plastica, Portauova
- 7 ripiani GlassLine
- Illuminazione LED dall'alto
- 1 cassetto EasyFresh su binari di scorrimento integrati

#### Caratteristiche

- Maniglia verticale integrata
- Maniglie di trasporto, anteriori e posteriori, ruote posteriori per il trasporto
- Piedini anteriori regolabili in altezza
- Incernieratura delle porte reversibile
- Guarnizione della porta rimovibile

Prezzo consigliato incl. IVA e TRA CHF 1'490.00

Prezzo consigliato excl. IVA e TRA CHF 1'352.35



### Rsfid 4600

Pure

Classe di efficienza energetica:	
Consumo energetico in 365 giorni / 24 ore:	89 / 0,243 kWh <sup>1</sup>
Volume totale <sup>2</sup> :	298 l
Rumorosità (potenza sonora) / Classe di emissione sonora:	37 dB(A) / C
Classe climatica:	SN-T (da +10 °C a +43 °C)
Porte / Fianchi:	SteelFinish / Silver
Dimensioni esterne in cm (A / L / P)	145,5 / 59,7 / 67,5 <sup>1</sup>



#### Controllo

- Display LCD monocromatico dietro la porta, con controllo Touch
- Display digitale della temperatura
- Predisposto per SmartDeviceBox - da ordinare separatamente
- Allarme in caso di innalzamento della temperatura: ottico e acustico
- Allarme porta aperta: ottico e acustico

#### Vano frigorifero

- PowerCooling con filtro FreshAir ai carboni attivi
- Mensole della controporta in plastica, Portauova
- 6 ripiani GlassLine
- Illuminazione LED dall'alto
- 1 cassetto EasyFresh su binari di scorrimento integrati

#### Caratteristiche

- Maniglia verticale integrata
- Maniglie di trasporto, anteriori e posteriori, ruote posteriori per il trasporto
- Piedini anteriori regolabili in altezza
- Incernieratura delle porte reversibile
- Guarnizione della porta rimovibile

Prezzo consigliato incl. IVA e TRA CHF 1'390.00

Prezzo consigliato excl. IVA e TRA CHF 1'259.85



### Rd 4600

Pure

Classe di efficienza energetica:	
Consumo energetico in 365 giorni / 24 ore:	89 / 0,243 kWh <sup>1</sup>
Volume totale <sup>2</sup> :	298 l
Rumorosità (potenza sonora) / Classe di emissione sonora:	37 dB(A) / C
Classe climatica:	SN-T (da +10 °C a +43 °C)
Porte / Fianchi:	Bianco / Bianco
Dimensioni esterne in cm (A / L / P)	145,5 / 59,7 / 67,5 <sup>1</sup>



#### Controllo

- Display LCD monocromatico dietro la porta, con controllo Touch
- Display digitale della temperatura
- Predisposto per SmartDeviceBox - da ordinare separatamente
- Allarme in caso di innalzamento della temperatura: ottico e acustico
- Allarme porta aperta: ottico e acustico

#### Vano frigorifero

- PowerCooling con filtro FreshAir ai carboni attivi
- Mensole della controporta in plastica, Portauova
- 6 ripiani GlassLine
- Illuminazione LED dall'alto
- 1 cassetto EasyFresh su binari di scorrimento integrati

#### Caratteristiche

- Maniglia verticale integrata
- Maniglie di trasporto, anteriori e posteriori, ruote posteriori per il trasporto
- Piedini anteriori regolabili in altezza
- Incernieratura delle porte reversibile
- Guarnizione della porta rimovibile

Prezzo consigliato incl. IVA e TRA CHF 1'390.00

Prezzo consigliato excl. IVA e TRA CHF 1'259.85

<sup>1</sup> Il consumo energetico indicato è raggiunto utilizzando il distanziatore murale fornito con l'apparecchiatura. Il mancato uso del distanziatore murale non compromette il funzionamento dell'apparecchiatura. Il distanziatore murale aumenta la profondità dell'apparecchiatura di 1,5 cm rispetto a quanto indicato.

<sup>2</sup> In conformità al regolamento UE 2019/2016, rappresentiamo il volume totale come numero intero (arrotondato) e il volume dello scomparto del congelatore e per gli alimenti freschi con una cifra dopo la virgola. Per la gamma completa delle classi di efficienza si rimanda a pagina 394. Conformemente a (EU) 2017/1369 6a.



### Illuminazione a LED in alto

L'illuminazione a LED in alto illumina il vano interno dall'alto - per una buona visione d'insieme degli alimenti. Una porzione di luce in più: i LED sono installati di fronte ai piani in vetro in modo da illuminare bene anche un frigorifero pieno.



### EasyFresh

Il nostro cassetto EasyFresh aiuta a preservare tutta la freschezza dei prodotti appena acquistati. Che si tratti di frutta o verdura non confezionata: qui tutto viene conservato in modo ottimale. La presenza di alimenti determina un aumento dell'umidità all'interno del cassetto. Così gli alimenti restano freschi a lungo.



← 60 →



### Rd 4200

Pure

Classe di efficienza energetica:	<b>D</b> <sup>1</sup>
Consumo energetico in 365 giorni / 24 ore:	<b>84 / 0,230 kWh<sup>1</sup></b>
Volume totale <sup>2</sup> :	<b>247 l</b>
Rumorosità (potenza sonora) / Classe di emissione sonora:	<b>37 dB(A) / C</b>
Classe climatica:	<b>SN-T (da +10 °C a +43 °C)</b>
Porte / Fianchi:	<b>Bianco / Bianco</b>
Dimensioni esterne in cm (A / L / P)	<b>125,5 / 59,7 / 67,5<sup>1</sup></b>



#### Controllo

- Display LCD monocromatico dietro la porta, con controllo Touch
- Display digitale della temperatura
- Predisposto per SmartDeviceBox - da ordinare separatamente
- Allarme in caso di innalzamento della temperatura: ottico e acustico
- Allarme porta aperta: ottico e acustico

#### Vano frigorifero

- PowerCooling con filtro FreshAir ai carboni attivi
- Mensole della controporta in plastica, Portauova
- 5 ripiani GlassLine
- Illuminazione LED dall'alto
- 1 cassetto EasyFresh su binari di scorrimento integrati

#### Caratteristiche

- Maniglia verticale integrata
- Maniglie di trasporto, anteriori e posteriori, ruote posteriori per il trasporto
- Piedini anteriori regolabili in altezza
- Incernieratura delle porte reversibile
- Guarnizione della porta rimovibile

**Prezzo consigliato incl. IVA e TRA CHF 1'290.00**

**Prezzo consigliato excl. IVA e TRA CHF 1'167.34**

<sup>1</sup> Il consumo energetico indicato è raggiunto utilizzando il distanziatore murale fornito con l'apparecchiatura. Il mancato uso del distanziatore murale non compromette il funzionamento dell'apparecchiatura. Il distanziatore murale aumenta la profondità dell'apparecchiatura di 1,5 cm rispetto a quanto indicato.



← 55 →

### Ke 2834

Comfort

Classe di efficienza energetica:	<b>E</b> <sup>1</sup>
Consumo energetico in 365 giorni / 24 ore:	<b>158 / 0,432 kWh<sup>1</sup></b>
Volume totale <sup>2</sup> :	<b>250 l</b>
Volume:	Vano frigorifero: <b>229,7 l</b> / Vano congelatore: <b>21 l</b>
Rumorosità (potenza sonora) / Classe di emissione sonora:	<b>38 dB(A) / C</b>
Classe climatica:	<b>SN-ST (da +10 °C a +38 °C)</b>
Porte / Fianchi:	<b>Bianco / Bianco</b>
Dimensioni esterne in cm (A / L / P)	<b>140,2 / 55 / 63<sup>1</sup></b>

#### Controllo

- Comando elettromeccanico nel vano interno, controllo con manopola
- Funzione CoolPlus

#### Vano frigorifero

- Mensole della controporta in plastica, Portauova
- 4 ripiani GlassLine
- Ripiano ondulato portabottiglie
- Illuminazione LED
- 2 cassette per frutta e verdura

#### Vano congelatore **4** <sup>2</sup>

- Cella di congelamento 4 stelle
- Vassoio per cubetti di ghiaccio
- Tempo di conservazione in caso di black-out: 8 ore
- Capacità di congelazione in 24 ore: 4,5 kg

#### Caratteristiche

- SwingLine
- Maniglia tubolare ergonomica
- Incassabile grazie all'aerazione frontale
- Maniglie di trasporto, posteriori, ruote posteriori per il trasporto
- Piedini anteriori regolabili in altezza
- Incernieratura delle porte reversibile

**Prezzo consigliato incl. IVA e TRA CHF 1'250.00**

**Prezzo consigliato excl. IVA e TRA CHF 1'130.34**

<sup>2</sup> In conformità al regolamento UE 2019/2016, rappresentiamo il volume totale come numero intero (arrotondato) e il volume dello scomparto del congelatore e per gli alimenti freschi con una cifra dopo la virgola. Per la gamma completa delle classi di efficienza si rimanda a pagina 394. Conformemente a [EU] 2017/1369 6a.



← 55 →

### Ke 2350

Comfort

Classe di efficienza energetica:	<b>E</b> <sup>1</sup>
Consumo energetico in 365 giorni / 24 ore:	<b>101 / 0,276 kWh<sup>1</sup></b>
Volume totale <sup>2</sup> :	<b>213 l</b>
Rumorosità (potenza sonora) / Classe di emissione sonora:	<b>38 dB(A) / C</b>
Classe climatica:	<b>SN-ST (da +10 °C a +38 °C)</b>
Porte / Fianchi:	<b>Bianco / Bianco</b>
Dimensioni esterne in cm (A / L / P)	<b>114 / 55 / 63<sup>1</sup></b>

#### Controllo

- Comando elettromeccanico nel vano interno, controllo con manopola

#### Vano frigorifero

- Mensole della controporta in plastica, Portauova
- 5 ripiani GlassLine
- Ripiano ondulato portabottiglie
- Illuminazione LED
- 2 cassette per frutta e verdura

#### Caratteristiche

- SwingLine
- Maniglia tubolare ergonomica
- Incassabile grazie all'aerazione frontale
- Maniglie di trasporto, posteriori, ruote posteriori per il trasporto
- Piedini anteriori regolabili in altezza
- Incernieratura delle porte reversibile

**Prezzo consigliato incl. IVA e TRA CHF 1'090.00**

**Prezzo consigliato excl. IVA e TRA CHF 982.33**



OKes 1750



### Uso esterno

Le cucine per uso esterno con frigorifero, a installazione libera o integrato, offrono anche all'aperto comfort e una perfetta conservazione. L'Outdoor Cooler è ideale per l'uso esterno grazie ai materiali resistenti alla ruggine e alle intemperie, alla struttura robusta e ai componenti di alta qualità. È inoltre dotato della funzione di spegnimento automatico e del blocco integrato.



### Organizzazione del vano interno flessibile ed ergonomica

Mentre le bottiglie sono sistemate nella parte inferiore, i due ripiani della controporta sono ideali per le confezioni più piccole. Il ripiano in vetro su guide telescopiche offre una buona visione d'insieme degli alimenti conservati sul fondo. A seconda delle dimensioni, i contenitori possono essere riposti anche su due ripiani in vetro regolabili in altezza. E grazie al ripiano in vetro divisibile, le bottiglie più grandi e aperte si possono conservare in posizione verticale.



### OKes 1750

Classe di efficienza energetica <sup>1</sup> :	B
Consumo energetico in 365 giorni/24 ore <sup>2</sup> :	177 / 0,484 kWh
Volume totale <sup>3</sup> :	109 l
Porte / Fianchi:	Acciaio satinato / Acciaio satinato
Dimensioni esterne in cm (A/L/P)	81,8 / 59,8 / 57,7



#### Controllo

- Display LCD interno
- Allarme in caso di innalzamento della temperatura: ottico e acustico
- Allarme porta aperta: ottico e acustico
- Sistema di sicurezza per i bambini

#### Outdoor Cooler

- Illuminazione LED
- 1 zona di temperatura, regolabile da +2°C a +14°C
- Spegnimento di sicurezza
- Temperatura ambiente: +2°C a +35°C
- Estrazione telescopica con pannello in vetro rimovibile

#### Caratteristiche

- Può essere costruito sotto (ventilazione di base)
- Maniglia tubolare in acciaio satinato
- Piedini anteriori e posteriori regolabili in altezza
- Incernieratura delle porte reversibile
- Cerniera della porta a scomparsa con angolo di apertura limitato
- Non adatto per bottiglie di vino

Prezzo consigliato incl. IVA e TRA CHF 3'190.00

Prezzo consigliato excl. IVA e TRA CHF 2'924.97

<sup>1</sup> Ai sensi del regolamento UE 2019/2018.  
<sup>2</sup> Misurazione ai sensi della norma EN 16902:2016.  
<sup>3</sup> In conformità al regolamento UE 2019/2016, rappresentiamo il volume totale come numero intero (arrotondato) e il volume dello scomparto del congelatore e per gli alimenti freschi con una cifra dopo la virgola.

# Congelatori

FNc 727i Δ Serie Peak

Apparecchiatura da posizionamento libero

## Vantaggi per gli accessori



### NoFrost

Quando aprite il congelatore, desiderate trovare alimenti congelati, ma di sicuro non ghiaccio o brina. NoFrost protegge il vano congelatore dal ghiaccio indesiderato, che oltretutto consuma molta energia generando costi più alti. Grazie a NoFrost, non sarà più necessario sbrinare il vano congelatore con conseguente risparmio di denaro, tempo e fatica.



### SmartFrost

Con la tecnologia SmartFrost si riduce notevolmente la formazione di brina nel vano interno e sui prodotti surgelati. In questo modo, non si deve più sbrinare così frequentemente. Le pareti interne del vano congelatore sono particolarmente lisce e quindi facili da pulire.



### Display Touch & Swipe

Liebherr obbedisce a ogni vostro comando: grazie al display Touch & Swipe, il vostro frigorifero si controlla con comandi semplici e intuitivi. Si possono selezionare funzioni come "SuperFrost" sul display a colori semplicemente toccandolo e sfiorandolo. Anche la temperatura si può regolare con la stessa facilità. E quando non si sta operando attivamente sul display? Allora mostra la temperatura attuale.



### FrostProtect

Non tutti i congelatori sono installati in un locale riscaldato: alcuni si trovano anche in garage o capannoni al freddo. È un bene che il vostro Liebherr sia ottimizzato per un ambiente così freddo: infatti, tutti i componenti sono progettati per funzionare con temperature fino a +15 °C e garantiscono il funzionamento anche a temperature estreme.



### Accumulatore di freddo

Gli accumulatori di freddo sono doppiamente utili: sia nel vano interno che all'esterno. All'interno del congelatore, in caso di interruzione di corrente, contribuiscono a mantenere freddi i prodotti congelati per un determinato periodo. E durante le gite, vi accompagnano fungendo da borsa termica per cibi e bevande.



### SpaceBox

Nel vostro Liebherr potete riporre anche "cose grandi": infatti, per un tacchino taglia XL o per una torta gelato a più piani vi serve semplicemente più spazio. Per questi casi Liebherr dispone dello SpaceBox: con una generosa altezza di 250 mm, lo SpaceBox offre molto spazio extra, anche per i surgelati di grandi dimensioni. E questo vi aiuta ad avere uno spazio di conservazione flessibile.



### IceTower

Grazie a una capacità di 8 kg di cubetti di ghiaccio, IceTower garantisce una disponibilità illimitata di bevande fresche per le feste. La paletta per i cubetti di ghiaccio e il pannello estraibile su guide telescopiche consentono un accesso agevole ai cubetti di ghiaccio. Un vassoio aggiuntivo consente di conservare piccole quantità di gelato e di conservare gli alimenti surgelati nella parte inferiore. Il cassetto accanto offre spazio per i surgelati.



### Indicazione di stato

Volete sapere se l'apparecchiatura è a posto? Grazie all'indicatore di stato integrato nella porta dell'apparecchiatura lo vedete o lo sentite subito. Una luce blu segnala che è tutto a posto. Se lo stato cambia, la spia si accende e lampeggia in rosso e viene emesso anche un segnale acustico.



### Illuminazione a LED del vano congelatore

L'illuminazione LED del vano congelatore fornisce una luce piacevole nei cassetti del congelatore. In questo modo è ancora più facile trovare gli alimenti desiderati. L'unità LED a risparmio energetico è elegantemente posizionata sopra i cassetti per risparmiare spazio.



### EasyTwist-Ice

Che si tratti di una giornata estiva o di una festa, grazie a EasyTwist-Ice è possibile preparare una scorta di cubetti di ghiaccio in modo semplice e veloce, anche senza attacco alla rete idrica. Basta versare l'acqua nel serbatoio, farla congelare e staccare i cubetti di ghiaccio pronti con una semplice rotazione: non resta che servire delle belle bevande fresche. L'EasyTwist-Ice è facile da pulire e garantisce una produzione di cubetti di ghiaccio sempre igienica.



### EasyOpen

Conoscete questa situazione? Dopo aver messo la spesa nel freezer, vi accorgete di aver dimenticato un alimento e dovete tirare con forza per riaprire la porta. Con Liebherr questo non succede: EasyOpen consente di aprire la porta più volte di seguito in tutta comodità e semplicità.



### VarioSpace

Tutti i cassetti e i ripiani intermedi in vetro sottostanti si possono rimuovere comodamente. Per fare posto a VarioSpace, il pratico sistema che crea rapidamente uno spazio di conservazione extra per gli alimenti surgelati più grandi. Grazie al fermo di estrazione, i cassetti sono perfettamente protetti contro la caduta.

# Congelatori



○ Serie Pure

◇ Serie Plus

◻ Serie Prime

△ Serie Peak

	○ Serie Pure	◇ Serie Plus	◻ Serie Prime	△ Serie Peak
<b>Tecnologia di refrigerazione</b>	NoFrost	NoFrost	NoFrost	NoFrost
<b>Comfort e flessibilità</b>	EasyOpen	EasyOpen	EasyOpen	EasyOpen
	FrostProtect	FrostProtect	FrostProtect	FrostProtect
	Cassetto ribaltabile	Cassetto ribaltabile	Cassetto ribaltabile	Cassetto ribaltabile
				<b>Smorzatore di chiusura SoftSystem</b> nei modelli SBS
	SpaceBox	SpaceBox	SpaceBox	SpaceBox
	guida per cassetti integrata	guida per cassetti integrata	guida per cassetti integrata	<b>Cassetti su guide telescopiche</b>
		<b>Vaschetta per cubetti di ghiaccio</b>	Vaschetta per cubetti di ghiaccio <b>con coperchio</b> nei modelli SBS	
		<b>Vassoio di congelazione</b>	Vassoio di congelazione	Vassoio di congelazione
			<b>2 accumulatori di freddo</b>	2 accumulatori di freddo
	VarioSpace	VarioSpace	VarioSpace	VarioSpace
<b>Design</b>			<b>Spia di stato</b>	Spia di stato
			<b>Illuminazione vano congelatore</b>	Illuminazione vano congelatore
				<b>Illuminazione IceMaker</b>
	Display touch	Display touch	<b>Display Touch &amp; Swipe</b>	Display Touch & Swipe
	Display dietro la porta	Display dietro la porta	Display dietro la porta	Display dietro la porta
	Maniglia incassata	Maniglia incassata	<b>Maniglia tubolare con meccanismo di apertura</b>	Maniglia tubolare con meccanismo di apertura
<b>Connectivity (SmartDeviceBox)</b>	integrabile	integrabile	integrabile o <b>integrato</b> (modelli "i")	integrabile o integrato (modelli "i")
<b>Ghiaccio</b>		<b>EasyTwist-Ice o IceTower</b> nei modelli SBS	EasyTwist Ice o IceTower nei modelli SBS	EasyTwist-Ice o IceTower nei modelli SBS
		<b>Paletta per cubetti di ghiaccio</b> nei modelli SBS	Paletta per cubetti di ghiaccio nei modelli SBS	Paletta per cubetti di ghiaccio nei modelli SBS

La differenziazione delle dotazioni è ancora più evidente nelle serie superiori.

Apparecchiatura da posizionamento libero



← 70 →



← 70 →



← 70 →



← 70 →



**FNC 727i**  
Peak

Classe di efficienza energetica:	<b>C</b>
Consumo energetico in 365 giorni / 24 ore:	<b>178 / 0,487 kWh<sup>1</sup></b>
Volume totale <sup>2</sup> :	<b>363 l</b>
Rumorosità (potenza sonora) / Classe di emissione sonora:	<b>34 dB(A) / B, SuperSilent</b>
Classe climatica:	<b>SN-T (da +10 °C a +43 °C)</b>
Progettato per operare a temperatura ambiente fino a -15 °C	
Porte / Fianchi:	<b>Bianco / Bianco</b>
Dimensioni esterne in cm (A / L / P)	<b>185,5 / 69,7 / 76<sup>1</sup></b>

No Frost	Super Frost	LED	Easy Twist Ice	Telescopic Rails	Super Silent	Touch & Swipe Display	Vario Space
Easy Open	Frost Protect	Smart Device					

**Controllo**

- Display a colori TFT da 2,4" dietro la porta, elettronica Touch & Swipe
- Display digitale della temperatura
- SmartDeviceBox in dotazione
- Allarme in caso di innalzamento della temperatura: ottico e acustico
- Allarme porta aperta: ottico e acustico

**Vano congelatore** **\*\*\*\***

- 7 cassetti, di cui 5 su guide telescopiche, VarioSpace
- Cassetto superiore con comoda funzione di inclinazione
- EasyTwist-Ice
- Illuminazione LED
- Indicatore di stato
- Tempo di conservazione in caso di black-out: 19 ore
- Capacità di congelazione in 24 ore: 19 kg
- 1 accumulatore di freddo
- Ripiani in vetro di sicurezza

**Caratteristiche**

- Maniglia con meccanismo di apertura integrato
- Maniglie di trasporto, anteriori e posteriori, ruote posteriori per il trasporto
- Piedini anteriori regolabili in altezza
- Incernieratura delle porte reversibile
- Guarnizione della porta rimovibile

Prezzo consigliato incl. IVA e TRA CHF 2'290.00

Prezzo consigliato excl. IVA e TRA CHF 2'092.41



**FNd 7227**  
Plus

Classe di efficienza energetica:	<b>D</b>
Consumo energetico in 365 giorni / 24 ore:	<b>222 / 0,608 kWh<sup>1</sup></b>
Volume totale <sup>2</sup> :	<b>363 l</b>
Rumorosità (potenza sonora) / Classe di emissione sonora:	<b>37 dB(A) / C</b>
Classe climatica:	<b>SN-T (da +10 °C a +43 °C)</b>
Progettato per operare a temperatura ambiente fino a -15 °C	
Porte / Fianchi:	<b>Bianco / Bianco</b>
Dimensioni esterne in cm (A / L / P)	<b>185,5 / 69,7 / 76<sup>1</sup></b>

No Frost	Super Frost	Touch Display	Vario Space	Easy Open	Frost Protect	Smart Device Ready
----------	-------------	---------------	-------------	-----------	---------------	--------------------

**Controllo**

- Display LCD monocromatico dietro la porta, con controllo Touch
- Display digitale della temperatura
- Predisposto per SmartDeviceBox - da ordinare separatamente
- Allarme in caso di innalzamento della temperatura: ottico e acustico
- Allarme porta aperta: ottico e acustico

**Vano congelatore** **\*\*\*\***

- 7 cassetti con guida integrata, VarioSpace
- Cassetto superiore con comoda funzione di inclinazione
- Vassoio per cubetti di ghiaccio
- Tempo di conservazione in caso di black-out: 19 ore
- Capacità di congelazione in 24 ore: 19 kg

**Caratteristiche**

- Maniglia verticale integrata
- Maniglie di trasporto, anteriori e posteriori, ruote posteriori per il trasporto
- Piedini anteriori regolabili in altezza
- Incernieratura delle porte reversibile
- Guarnizione della porta rimovibile

Prezzo consigliato incl. IVA e TRA CHF 1'990.00

Prezzo consigliato excl. IVA e TRA CHF 1'814.89



**FNC 7026**  
Plus

Classe di efficienza energetica:	<b>C</b>
Consumo energetico in 365 giorni / 24 ore:	<b>166 / 0,454 kWh<sup>1</sup></b>
Volume totale <sup>2</sup> :	<b>311 l</b>
Rumorosità (potenza sonora) / Classe di emissione sonora:	<b>36 dB(A) / C</b>
Classe climatica:	<b>SN-T (da +10 °C a +43 °C)</b>
Progettato per operare a temperatura ambiente fino a -15 °C	
Porte / Fianchi:	<b>Bianco / Bianco</b>
Dimensioni esterne in cm (A / L / P)	<b>165,5 / 69,7 / 76<sup>1</sup></b>

No Frost	Super Frost	Touch Display	Vario Space	Easy Open	Frost Protect	Smart Device Ready
----------	-------------	---------------	-------------	-----------	---------------	--------------------

**Controllo**

- Display LCD monocromatico dietro la porta, con controllo Touch
- Display digitale della temperatura
- Predisposto per SmartDeviceBox - da ordinare separatamente
- Allarme in caso di innalzamento della temperatura: ottico e acustico
- Allarme porta aperta: ottico e acustico

**Vano congelatore** **\*\*\*\***

- 6 cassetti con guida integrata, VarioSpace
- Cassetto superiore con comoda funzione di inclinazione
- Vassoio per cubetti di ghiaccio
- Tempo di conservazione in caso di black-out: 18 ore
- Capacità di congelazione in 24 ore: 17 kg

**Caratteristiche**

- Maniglia verticale integrata
- Maniglie di trasporto, anteriori e posteriori, ruote posteriori per il trasporto
- Piedini anteriori regolabili in altezza
- Incernieratura delle porte reversibile
- Guarnizione della porta rimovibile

Prezzo consigliato incl. IVA e TRA CHF 1'890.00

Prezzo consigliato excl. IVA e TRA CHF 1'722.38



**FNd 7026**  
Plus

Classe di efficienza energetica:	<b>D</b>
Consumo energetico in 365 giorni / 24 ore:	<b>208 / 0,569 kWh<sup>1</sup></b>
Volume totale <sup>2</sup> :	<b>311 l</b>
Rumorosità (potenza sonora) / Classe di emissione sonora:	<b>37 dB(A) / C</b>
Classe climatica:	<b>SN-T (da +10 °C a +43 °C)</b>
Progettato per operare a temperatura ambiente fino a -15 °C	
Porte / Fianchi:	<b>Bianco / Bianco</b>
Dimensioni esterne in cm (A / L / P)	<b>165,5 / 69,7 / 76<sup>1</sup></b>

No Frost	Super Frost	Touch Display	Vario Space	Easy Open	Frost Protect	Smart Device Ready
----------	-------------	---------------	-------------	-----------	---------------	--------------------

**Controllo**

- Display LCD monocromatico dietro la porta, con controllo Touch
- Display digitale della temperatura
- Predisposto per SmartDeviceBox - da ordinare separatamente
- Allarme in caso di innalzamento della temperatura: ottico e acustico
- Allarme porta aperta: ottico e acustico

**Vano congelatore** **\*\*\*\***

- 6 cassetti con guida integrata, VarioSpace
- Cassetto superiore con comoda funzione di inclinazione
- Vassoio per cubetti di ghiaccio
- Tempo di conservazione in caso di black-out: 18 ore
- Capacità di congelazione in 24 ore: 17 kg

**Caratteristiche**

- Maniglia verticale integrata
- Maniglie di trasporto, anteriori e posteriori, ruote posteriori per il trasporto
- Piedini anteriori regolabili in altezza
- Incernieratura delle porte reversibile
- Guarnizione della porta rimovibile

Prezzo consigliato incl. IVA e TRA CHF 1'890.00

Prezzo consigliato excl. IVA e TRA CHF 1'722.38

<sup>1</sup> Il consumo energetico indicato è raggiunto utilizzando il distanziatore murale fornito con l'apparecchiatura. Il mancato uso del distanziatore murale non compromette il funzionamento dell'apparecchiatura. Il distanziatore murale aumenta la profondità dell'apparecchiatura di 1,5 cm rispetto a quanto indicato.

<sup>2</sup> In conformità al regolamento UE 2019/2016, rappresentiamo il volume totale come numero intero (arrotondato) e il volume dello scomparto del congelatore e per gli alimenti freschi con una cifra dopo la virgola. Per la gamma completa delle classi di efficienza si rimanda a pagina 394. Conformemente a (EU) 2017/1369 6a.



### VarioSpace

Tutti i cassetti e i ripiani intermedi in vetro sottostanti si possono rimuovere comodamente. Per fare posto a VarioSpace, il pratico sistema che crea rapidamente uno spazio di conservazione extra per gli alimenti surgelati più grandi. Grazie al fermo di estrazione, i cassetti sono perfettamente protetti contro la caduta.



### FrostProtect

Non tutti i congelatori sono installati in un locale riscaldato: alcuni si trovano anche in garage o capannoni al freddo. È un bene che il vostro Liebherr sia ottimizzato per un ambiente così freddo: infatti, tutti i componenti sono progettati per funzionare con temperature fino a +15 °C e garantiscono il funzionamento anche a temperature estreme.



← 70 →



### FNa 6635

Plus

Classe di efficienza energetica:	<b>A</b>
Consumo energetico in 365 giorni / 24 ore:	<b>99 / 0,271 kWh<sup>1</sup></b>
Volume totale <sup>2</sup> :	<b>260 l</b>
Rumorosità (potenza sonora) / Classe di emissione sonora:	<b>33 dB(A) / B, SuperSilent</b>
Classe climatica:	<b>SN-T (da +10 °C a +43 °C)</b>
Progettato per operare a temperatura ambiente fino a -15 °C	
Porte / Fianchi:	<b>Bianco / Bianco</b>
Dimensioni esterne in cm (A / L / P)	<b>145,5 / 69,7 / 76<sup>1</sup></b>



#### Controllo

- Display LCD monocromatico dietro la porta, con controllo Touch
- Display digitale della temperatura
- Predisposto per SmartDeviceBox - da ordinare separatamente
- Allarme in caso di innalzamento della temperatura: ottico e acustico
- Allarme porta aperta: ottico e acustico

#### Vano congelatore **E3\*\*\***

- 5 cassetti con guida integrata, VarioSpace
- Vassoio per cubetti di ghiaccio
- Tempo di conservazione in caso di black-out: 18 ore
- Capacità di congelazione in 24 ore: 17 kg

#### Caratteristiche

- Maniglia verticale integrata
- Maniglie di trasporto, anteriori e posteriori, ruote posteriori per il trasporto
- Piedini anteriori regolabili in altezza
- Incernieratura delle porte reversibile
- Guarnizione della porta rimovibile

Prezzo consigliato incl. IVA e TRA CHF 2'490.00

Prezzo consigliato excl. IVA e TRA CHF 2'277.42

<sup>1</sup> Il consumo energetico indicato è raggiunto utilizzando il distanziatore murale fornito con l'apparecchiatura. Il mancato uso del distanziatore murale non compromette il funzionamento dell'apparecchiatura. Il distanziatore murale aumenta la profondità dell'apparecchiatura di 1,5 cm rispetto a quanto indicato.



← 70 →



### Fnc 6625

Plus

Classe di efficienza energetica:	<b>C</b>
Consumo energetico in 365 giorni / 24 ore:	<b>155 / 0,424 kWh<sup>1</sup></b>
Volume totale <sup>2</sup> :	<b>260 l</b>
Rumorosità (potenza sonora) / Classe di emissione sonora:	<b>36 dB(A) / C</b>
Classe climatica:	<b>SN-T (da +10 °C a +43 °C)</b>
Progettato per operare a temperatura ambiente fino a -15 °C	
Porte / Fianchi:	<b>Bianco / Bianco</b>
Dimensioni esterne in cm (A / L / P)	<b>145,5 / 69,7 / 76<sup>1</sup></b>



#### Controllo

- Display LCD monocromatico dietro la porta, con controllo Touch
- Display digitale della temperatura
- Predisposto per SmartDeviceBox - da ordinare separatamente
- Allarme in caso di innalzamento della temperatura: ottico e acustico
- Allarme porta aperta: ottico e acustico

#### Vano congelatore **E3\*\*\***

- 5 cassetti con guida integrata, VarioSpace
- Vassoio per cubetti di ghiaccio
- Tempo di conservazione in caso di black-out: 18 ore
- Capacità di congelazione in 24 ore: 16 kg

#### Caratteristiche

- Maniglia verticale integrata
- Maniglie di trasporto, anteriori e posteriori, ruote posteriori per il trasporto
- Piedini anteriori regolabili in altezza
- Incernieratura delle porte reversibile
- Guarnizione della porta rimovibile

Prezzo consigliato incl. IVA e TRA CHF 1'590.00

Prezzo consigliato excl. IVA e TRA CHF 1'444.86

<sup>2</sup> In conformità al regolamento UE 2019/2016, rappresentiamo il volume totale come numero intero (arrotondato) e il volume dello scomparto del congelatore e per gli alimenti freschi con una cifra dopo la virgola. Per la gamma completa delle classi di efficienza si rimanda a pagina 394. Conformemente a (EU) 2017/1369 6a.



← 70 →



### FNd 6625

Plus

Classe di efficienza energetica:	<b>D</b>
Consumo energetico in 365 giorni / 24 ore:	<b>193 / 0,528 kWh<sup>1</sup></b>
Volume totale <sup>2</sup> :	<b>260 l</b>
Rumorosità (potenza sonora) / Classe di emissione sonora:	<b>37 dB(A) / C</b>
Classe climatica:	<b>SN-T (da +10 °C a +43 °C)</b>
Progettato per operare a temperatura ambiente fino a -15 °C	
Porte / Fianchi:	<b>Bianco / Bianco</b>
Dimensioni esterne in cm (A / L / P)	<b>145,5 / 69,7 / 76<sup>1</sup></b>



#### Controllo

- Display LCD monocromatico dietro la porta, con controllo Touch
- Display digitale della temperatura
- Predisposto per SmartDeviceBox - da ordinare separatamente
- Allarme in caso di innalzamento della temperatura: ottico e acustico
- Allarme porta aperta: ottico e acustico

#### Vano congelatore **E3\*\*\***

- 5 cassetti con guida integrata, VarioSpace
- Vassoio per cubetti di ghiaccio
- Tempo di conservazione in caso di black-out: 18 ore
- Capacità di congelazione in 24 ore: 16 kg

#### Caratteristiche

- Maniglia verticale integrata
- Maniglie di trasporto, anteriori e posteriori, ruote posteriori per il trasporto
- Piedini anteriori regolabili in altezza
- Incernieratura delle porte reversibile
- Guarnizione della porta rimovibile

Prezzo consigliato incl. IVA e TRA CHF 1'790.00

Prezzo consigliato excl. IVA e TRA CHF 1'629.87



**FNC 527i**  
Peak

← 60 →

Classe di efficienza energetica:	<b>C</b>
Consumo energetico in 365 giorni / 24 ore:	<b>159 / 0,435 kWh<sup>1</sup></b>
Volume totale <sup>2</sup> :	<b>277 l</b>
Rumorosità (potenza sonora) / Classe di emissione sonora:	<b>33 dB(A) / B, SuperSilent</b>
Classe climatica:	<b>SN-T (da +10 °C a +43 °C)</b>
Progettato per operare a temperatura ambiente fino a -15 °C	
Porte / Fianchi:	<b>Bianco / Bianco</b>
Dimensioni esterne in cm (A / L / P)	<b>185,5 / 59,7 / 67,5<sup>1</sup></b>

No Frost	Super Frost	LED	Easy Twist Ice	Telescopic Rails	Super Silent	Touch & Swipe Display	Space Box
Vario Space	Easy Open	Frost Protect	Smart Device				

**Controllo**

- Display a colori TFT da 2,4" dietro la porta, elettronica Touch & Swipe
- Display digitale della temperatura
- SmartDeviceBox in dotazione
- Allarme in caso di innalzamento della temperatura: ottico e acustico
- Allarme porta aperta: ottico e acustico

**Vano congelatore** **\*\*\*\***

- 7 cassetti, di cui 5 su guide telescopiche, VarioSpace
- Cassetto superiore con comoda funzione di inclinazione
- EasyTwist-Ice
- Illuminazione LED
- Indicatore di stato
- Tempo di conservazione in caso di black-out: 16 ore
- Capacità di congelazione in 24 ore: 18 kg
- 1 accumulatore di freddo
- Ripiani in vetro di sicurezza

**Caratteristiche**

- Maniglia con meccanismo di apertura integrato
- Maniglie di trasporto, anteriori e posteriori, ruote posteriori per il trasporto
- Piedini anteriori regolabili in altezza
- Incernieratura delle porte reversibile
- Guarnizione della porta rimovibile

Prezzo consigliato incl. IVA e TRA CHF 2'150.00

Prezzo consigliato excl. IVA e TRA CHF 1'962.90



**FND 525i**  
Prime

← 60 →

Classe di efficienza energetica:	<b>D</b>
Consumo energetico in 365 giorni / 24 ore:	<b>199 / 0,545 kWh<sup>1</sup></b>
Volume totale <sup>2</sup> :	<b>277 l</b>
Rumorosità (potenza sonora) / Classe di emissione sonora:	<b>34 dB(A) / B, SuperSilent</b>
Classe climatica:	<b>SN-T (da +10 °C a +43 °C)</b>
Progettato per operare a temperatura ambiente fino a -15 °C	
Porte / Fianchi:	<b>Bianco / Bianco</b>
Dimensioni esterne in cm (A / L / P)	<b>185,5 / 59,7 / 67,5<sup>1</sup></b>

No Frost	Super Frost	LED	Easy Twist Ice	Super Silent	Touch & Swipe Display	Space Box	Vario Space
Easy Open	Frost Protect	Smart Device					

**Controllo**

- Display a colori TFT da 2,4" dietro la porta, elettronica Touch & Swipe
- Display digitale della temperatura
- SmartDeviceBox in dotazione
- Allarme in caso di innalzamento della temperatura: ottico e acustico
- Allarme porta aperta: ottico e acustico

**Vano congelatore** **\*\*\*\***

- 7 cassetti con guida integrata, VarioSpace
- Cassetto superiore con comoda funzione di inclinazione
- EasyTwist-Ice
- Illuminazione LED
- Indicatore di stato
- Tempo di conservazione in caso di black-out: 16 ore
- Capacità di congelazione in 24 ore: 18 kg
- 1 accumulatore di freddo

**Caratteristiche**

- Maniglia con meccanismo di apertura integrato
- Maniglie di trasporto, anteriori e posteriori, ruote posteriori per il trasporto
- Piedini anteriori regolabili in altezza
- Incernieratura delle porte reversibile
- Guarnizione della porta rimovibile

Prezzo consigliato incl. IVA e TRA CHF 1'990.00

Prezzo consigliato excl. IVA e TRA CHF 1'814.89



**FND 522i**  
Plus

← 60 →

Classe di efficienza energetica:	<b>D</b>
Consumo energetico in 365 giorni / 24 ore:	<b>199 / 0,545 kWh<sup>1</sup></b>
Volume totale <sup>2</sup> :	<b>277 l</b>
Rumorosità (potenza sonora) / Classe di emissione sonora:	<b>36 dB(A) / C</b>
Classe climatica:	<b>SN-T (da +10 °C a +43 °C)</b>
Progettato per operare a temperatura ambiente fino a -15 °C	
Porte / Fianchi:	<b>Bianco / Bianco</b>
Dimensioni esterne in cm (A / L / P)	<b>185,5 / 59,7 / 67,5<sup>1</sup></b>

No Frost	Super Frost	Touch Display	Space Box	Vario Space	Easy Open	Frost Protect	Smart Device

**Controllo**

- Display LCD monocromatico dietro la porta, con controllo Touch
- Display digitale della temperatura
- SmartDeviceBox in dotazione
- Allarme in caso di innalzamento della temperatura: ottico e acustico
- Allarme porta aperta: ottico e acustico

**Vano congelatore** **\*\*\*\***

- 7 cassetti con guida integrata, VarioSpace
- Cassetto superiore con comoda funzione di inclinazione
- Vassoio per cubetti di ghiaccio
- Tempo di conservazione in caso di black-out: 16 ore
- Capacità di congelazione in 24 ore: 18 kg

**Caratteristiche**

- Maniglia verticale integrata
- Maniglie di trasporto, anteriori e posteriori, ruote posteriori per il trasporto
- Piedini anteriori regolabili in altezza
- Incernieratura delle porte reversibile
- Guarnizione della porta rimovibile

Prezzo consigliato incl. IVA e TRA CHF 1'450.00

Prezzo consigliato excl. IVA e TRA CHF 1'315.35



**FNE 5207**  
Pure

← 60 →

Classe di efficienza energetica:	<b>E</b>
Consumo energetico in 365 giorni / 24 ore:	<b>249 / 0,682 kWh<sup>1</sup></b>
Volume totale <sup>2</sup> :	<b>277 l</b>
Rumorosità (potenza sonora) / Classe di emissione sonora:	<b>36 dB(A) / C</b>
Classe climatica:	<b>SN-T (da +10 °C a +43 °C)</b>
Progettato per operare a temperatura ambiente fino a -15 °C	
Porte / Fianchi:	<b>Bianco / Bianco</b>
Dimensioni esterne in cm (A / L / P)	<b>185,5 / 59,7 / 67,5<sup>1</sup></b>

No Frost	Super Frost	Touch Display	Space Box	Vario Space	Easy Open	Frost Protect	Smart Device Ready

**Controllo**

- Display LCD monocromatico dietro la porta, con controllo Touch
- Display digitale della temperatura
- Predisposto per SmartDeviceBox - da ordinare separatamente
- Allarme in caso di innalzamento della temperatura: ottico e acustico
- Allarme porta aperta: ottico e acustico

**Vano congelatore** **\*\*\*\***

- 7 cassetti con guida integrata, VarioSpace
- Cassetto superiore con comoda funzione di inclinazione
- Tempo di conservazione in caso di black-out: 16 ore
- Capacità di congelazione in 24 ore: 18 kg

**Caratteristiche**

- Maniglia verticale integrata
- Maniglie di trasporto, anteriori e posteriori, ruote posteriori per il trasporto
- Piedini anteriori regolabili in altezza
- Incernieratura delle porte reversibile
- Guarnizione della porta rimovibile

Prezzo consigliato incl. IVA e TRA CHF 1'490.00

Prezzo consigliato excl. IVA e TRA CHF 1'352.35

<sup>1</sup> Il consumo energetico indicato è raggiunto utilizzando il distanziatore murale fornito con l'apparecchiatura. Il mancato uso del distanziatore murale non compromette il funzionamento dell'apparecchiatura. Il distanziatore murale aumenta la profondità dell'apparecchiatura di 1,5 cm rispetto a quanto indicato.

<sup>2</sup> In conformità al regolamento UE 2019/2016, rappresentiamo il volume totale come numero intero (arrotondato) e il volume dello scomparto del congelatore e per gli alimenti freschi con una cifra dopo la virgola. Per la gamma completa delle classi di efficienza si rimanda a pagina 394. Conformemente a [EU] 2017/1369 6a.



### NoFrost

Quando aprite il congelatore, desiderate trovare alimenti congelati, ma di sicuro non ghiaccio o brina. NoFrost protegge il vano congelatore dal ghiaccio indesiderato, che oltretutto consuma molta energia generando costi più alti. Grazie a NoFrost, non sarà più necessario sbrinare il vano congelatore con conseguente risparmio di denaro, tempo e fatica.



### EasyTwist-Ice

Che si tratti di una giornata estiva o di una festa, grazie a EasyTwist-Ice è possibile preparare una scorta di cubetti di ghiaccio in modo semplice e veloce, anche senza attacco alla rete idrica. Basta versare l'acqua nel serbatoio, farla congelare e staccare i cubetti di ghiaccio pronti con una semplice rotazione: non resta che servire delle belle bevande fresche. L'EasyTwist-Ice è facile da pulire e garantisce una produzione di cubetti di ghiaccio sempre igienica.



### FNc 507i Peak

Classe di efficienza energetica:	<b>C</b>
Consumo energetico in 365 giorni/24 ore:	<b>150 / 0,411 kWh<sup>1</sup></b>
Volume totale <sup>2</sup> :	<b>238 l</b>
Rumorosità (potenza sonora)/ Classe di emissione sonora:	<b>33 dB(A)/ B, SuperSilent</b>
Classe climatica:	<b>SN-T (da +10 °C a +43 °C)</b>
Progettato per operare a temperatura ambiente fino a	<b>-15 °C</b>
Porte/ Fianchi:	<b>Bianco / Bianco</b>
Dimensioni esterne in cm (A/L/P)	<b>165,5 / 59,7 / 67,5<sup>1</sup></b>

No Frost	Super Frost	LED	Easy Twist Ice	Telescopic Rails	Super Silent	Touch & Swipe Display	Space Box
Vario Space	Easy Open	Frost Protect	Smart Device				

#### Controllo

- Display a colori TFT da 2,4" dietro la porta, elettronica Touch & Swipe
- Display digitale della temperatura
- SmartDeviceBox in dotazione
- Allarme in caso di innalzamento della temperatura: ottico e acustico
- Allarme porta aperta: ottico e acustico

#### Vano congelatore **\*\*\*\***

- 6 cassetti, di cui 4 su guide telescopiche, VarioSpace
- Cassetto superiore con comoda funzione di inclinazione
- EasyTwist-Ice
- Illuminazione LED
- Indicatore di stato
- Tempo di conservazione in caso di black-out: 16 ore
- Capacità di congelazione in 24 ore: 17 kg
- 1 accumulatore di freddo
- Ripiani in vetro di sicurezza

#### Caratteristiche

- Maniglia con meccanismo di apertura integrato
- Maniglie di trasporto, anteriori e posteriori, ruote posteriori per il trasporto
- Piedini anteriori regolabili in altezza
- Incernieratura delle porte reversibile
- Guarnizione della porta rimovibile

**Prezzo consigliato incl. IVA e TRA CHF 1'990.00**  
**Prezzo consigliato excl. IVA e TRA CHF 1'814.89**

<sup>1</sup> Il consumo energetico indicato è raggiunto utilizzando il distanziatore murale fornito con l'apparecchiatura. Il mancato uso del distanziatore murale non compromette il funzionamento dell'apparecchiatura. Il distanziatore murale aumenta la profondità dell'apparecchiatura di 1,5 cm rispetto a quanto indicato.



← 60 →

### FNb 505i: il nostro apriporta per la tecnologia BluRoX

FNb 5056 non è solo il primo congelatore NoFrost di 165 cm di altezza con la nuova classe di efficienza energetica B, ma anche il nostro primo modello con tecnologia BluRoX: all'interno della porta si trova l'innovativa combinazione di vuoto e perlite, che garantisce un insuperabile isolamento dal freddo, compatto ed efficiente dal punto di vista energetico. La sua tecnologia NoFrost evita che il vano congelatore si ghiacci e consente di risparmiare energia e costi.



Classe di efficienza energetica:	<b>B</b>
Consumo energetico in 365 giorni/24 ore:	<b>120 / 0,328 kWh<sup>1</sup></b>
Volume totale <sup>2</sup> :	<b>238 l</b>
Rumorosità (potenza sonora)/ Classe di emissione sonora:	<b>31 dB(A)/ B, SuperSilent</b>
Classe climatica:	<b>SN-T (da +10 °C a +43 °C)</b>
Progettato per operare a temperatura ambiente fino a	<b>-15 °C</b>
Porte/ Fianchi:	<b>Bianco / Bianco</b>
Dimensioni esterne in cm (A/L/P)	<b>165,5 / 59,7 / 65,5<sup>1</sup></b>

No Frost	Super Frost	LED	Easy Twist Ice	Super Silent	Touch & Swipe Display	Space Box	Vario Space
Easy Open	Frost Protect	Smart Device					

#### Controllo

- Display a colori TFT da 2,4" dietro la porta, elettronica Touch & Swipe
- Display digitale della temperatura
- SmartDeviceBox in dotazione
- Allarme in caso di innalzamento della temperatura: ottico e acustico
- Allarme porta aperta: ottico e acustico

#### Vano congelatore **\*\*\*\***

- 6 cassetti con guida integrata, VarioSpace
- Cassetto superiore con comoda funzione di inclinazione
- EasyTwist-Ice
- Illuminazione LED
- Indicatore di stato
- Tempo di conservazione in caso di black-out: 16 ore
- Capacità di congelazione in 24 ore: 17 kg
- 1 accumulatore di freddo

#### Caratteristiche

- Maniglia con meccanismo di apertura integrato
- Maniglie di trasporto, anteriori e posteriori, ruote posteriori per il trasporto
- Piedini anteriori regolabili in altezza
- Incernieratura delle porte reversibile
- Guarnizione della porta rimovibile

**Prezzo consigliato incl. IVA e TRA CHF 2'390.00**  
**Prezzo consigliato excl. IVA e TRA CHF 2'184.92**

**Disponibile anche nelle versioni:**  
**FNd 505i in **B****  
**Prezzo consigliato incl. IVA e TRA CHF 1'890.00**  
**Prezzo consigliato excl. IVA e TRA CHF 1'722.38**

<sup>2</sup> In conformità al regolamento UE 2019/2016, rappresentiamo il volume totale come numero intero (arrotondato) e il volume dello scomparto del congelatore e per gli alimenti freschi con una cifra dopo la virgola. Per la gamma completa delle classi di efficienza si rimanda a pagina 394. Conformemente a (EU) 2017/1369 6a.



← 60 →



← 60 →



← 60 →



← 60 →

**FNd 5026**  
Plus

Classe di efficienza energetica:	<b>D</b>
Consumo energetico in 365 giorni / 24 ore:	<b>188 / 0,515 kWh<sup>1</sup></b>
Volume totale <sup>2</sup> :	<b>238 l</b>
Rumorosità (potenza sonora) / Classe di emissione sonora:	<b>36 dB(A) / C</b>
Classe climatica:	<b>SN-T (da +10 °C a +43 °C)</b>
Progettato per operare a temperatura ambiente fino a -15 °C	
Porte / Fianchi:	<b>Bianco / Bianco</b>
Dimensioni esterne in cm (A / L / P)	<b>165,5 / 59,7 / 67,5<sup>1</sup></b>

No Frost	Super Frost	Touch Display	Space Box	Vario Space	Easy Open	Frost Protect	Smart Device Ready
----------	-------------	---------------	-----------	-------------	-----------	---------------	--------------------

**Controllo**

- Display LCD monocromatico dietro la porta, con controllo Touch
- Display digitale della temperatura
- Predisposto per SmartDeviceBox - da ordinare separatamente
- Allarme in caso di innalzamento della temperatura: ottico e acustico
- Allarme porta aperta: ottico e acustico

**Vano congelatore** **\*\*\*\*\***

- 6 cassetti con guida integrata, VarioSpace
- Cassetto superiore con comoda funzione di inclinazione
- Vassoio per cubetti di ghiaccio
- Tempo di conservazione in caso di black-out: 16 ore
- Capacità di congelazione in 24 ore: 17 kg

**Caratteristiche**

- Maniglia verticale integrata
- Maniglie di trasporto, anteriori e posteriori, ruote posteriori per il trasporto
- Piedini anteriori regolabili in altezza
- Incernieratura delle porte reversibile
- Guarnizione della porta rimovibile

**Prezzo consigliato incl. IVA e TRA CHF 1'490.00**

**Prezzo consigliato excl. IVA e TRA CHF 1'352.35**

**FNe 5006**  
Pure

Classe di efficienza energetica:	<b>E</b>
Consumo energetico in 365 giorni / 24 ore:	<b>235 / 0,643 kWh<sup>1</sup></b>
Volume totale <sup>2</sup> :	<b>238 l</b>
Rumorosità (potenza sonora) / Classe di emissione sonora:	<b>36 dB(A) / C</b>
Classe climatica:	<b>SN-T (da +10 °C a +43 °C)</b>
Progettato per operare a temperatura ambiente fino a -15 °C	
Porte / Fianchi:	<b>Bianco / Bianco</b>
Dimensioni esterne in cm (A / L / P)	<b>165,5 / 59,7 / 67,5<sup>1</sup></b>

No Frost	Super Frost	Touch Display	Space Box	Vario Space	Easy Open	Frost Protect	Smart Device Ready
----------	-------------	---------------	-----------	-------------	-----------	---------------	--------------------

**Controllo**

- Display LCD monocromatico dietro la porta, con controllo Touch
- Display digitale della temperatura
- Predisposto per SmartDeviceBox - da ordinare separatamente
- Allarme in caso di innalzamento della temperatura: ottico e acustico
- Allarme porta aperta: ottico e acustico

**Vano congelatore** **\*\*\*\*\***

- 6 cassetti con guida integrata, VarioSpace
- Cassetto superiore con comoda funzione di inclinazione
- Tempo di conservazione in caso di black-out: 16 ore
- Capacità di congelazione in 24 ore: 17 kg

**Caratteristiche**

- Maniglia verticale integrata
- Maniglie di trasporto, anteriori e posteriori, ruote posteriori per il trasporto
- Piedini anteriori regolabili in altezza
- Incernieratura delle porte reversibile
- Guarnizione della porta rimovibile

**Prezzo consigliato incl. IVA e TRA CHF 1'390.00**

**Prezzo consigliato excl. IVA e TRA CHF 1'259.85**

**Fnc 467i**  
Peak

Classe di efficienza energetica:	<b>C</b>
Consumo energetico in 365 giorni / 24 ore:	<b>142 / 0,389 kWh<sup>1</sup></b>
Volume totale <sup>2</sup> :	<b>199 l</b>
Rumorosità (potenza sonora) / Classe di emissione sonora:	<b>33 dB(A) / B, SuperSilent</b>
Classe climatica:	<b>SN-T (da +10 °C a +43 °C)</b>
Progettato per operare a temperatura ambiente fino a -15 °C	
Porte / Fianchi:	<b>Bianco / Bianco</b>
Dimensioni esterne in cm (A / L / P)	<b>145,5 / 59,7 / 67,5<sup>1</sup></b>

No Frost	Super Frost	LED	Easy Twist Ice	Telescopic Rails	Super Silent	Touch & Swipe Display	Space Box
Vario Space	Easy Open	Frost Protect	Smart Device				

**Controllo**

- Display a colori TFT da 2,4" dietro la porta, elettronica Touch & Swipe
- Display digitale della temperatura
- SmartDeviceBox in dotazione
- Allarme in caso di innalzamento della temperatura: ottico e acustico
- Allarme porta aperta: ottico e acustico

**Vano congelatore** **\*\*\*\*\***

- 5 cassetti, di cui 4 su guide telescopiche, VarioSpace
- EasyTwist-Ice
- Illuminazione LED
- Indicatore di stato
- Tempo di conservazione in caso di black-out: 16 ore
- Capacità di congelazione in 24 ore: 16 kg
- 1 accumulatore di freddo
- Ripiani in vetro di sicurezza

**Caratteristiche**

- Maniglia con meccanismo di apertura integrato
- Maniglie di trasporto, anteriori e posteriori, ruote posteriori per il trasporto
- Piedini anteriori regolabili in altezza
- Incernieratura delle porte reversibile
- Guarnizione della porta rimovibile

**Prezzo consigliato incl. IVA e TRA CHF 1'990.00**

**Prezzo consigliato excl. IVA e TRA CHF 1'814.89**

**Fnb 465i**  
Prime

Classe di efficienza energetica:	<b>B</b>
Consumo energetico in 365 giorni / 24 ore:	<b>113 / 0,309 kWh<sup>1</sup></b>
Volume totale <sup>2</sup> :	<b>199 l</b>
Rumorosità (potenza sonora) / Classe di emissione sonora:	<b>33 dB(A) / B, SuperSilent</b>
Classe climatica:	<b>SN-T (da +10 °C a +43 °C)</b>
Progettato per operare a temperatura ambiente fino a -15 °C	
Porte / Fianchi:	<b>Bianco / Bianco</b>
Dimensioni esterne in cm (A / L / P)	<b>145,5 / 59,7 / 67,5<sup>1</sup></b>

No Frost	Super Frost	LED	Easy Twist Ice	Super Silent	Touch & Swipe Display	Space Box	Vario Space
Easy Open	Frost Protect	Smart Device					

**Controllo**

- Display a colori TFT da 2,4" dietro la porta, elettronica Touch & Swipe
- Display digitale della temperatura
- SmartDeviceBox in dotazione
- Allarme in caso di innalzamento della temperatura: ottico e acustico
- Allarme porta aperta: ottico e acustico

**Vano congelatore** **\*\*\*\*\***

- 5 cassetti con guida integrata, VarioSpace
- EasyTwist-Ice
- Illuminazione LED
- Indicatore di stato
- Tempo di conservazione in caso di black-out: 16 ore
- Capacità di congelazione in 24 ore: 16 kg
- 1 accumulatore di freddo

**Caratteristiche**

- Maniglia con meccanismo di apertura integrato
- Maniglie di trasporto, anteriori e posteriori, ruote posteriori per il trasporto
- Piedini anteriori regolabili in altezza
- Incernieratura delle porte reversibile
- Guarnizione della porta rimovibile

**Prezzo consigliato incl. IVA e TRA CHF 2'190.00**

**Prezzo consigliato excl. IVA e TRA CHF 1'999.90**

Disponibile anche nelle versioni:

**FNd 465i** in

**Prezzo consigliato incl. IVA e TRA CHF 1'690.00**

**Prezzo consigliato excl. IVA e TRA CHF 1'537.37**

<sup>1</sup> Il consumo energetico indicato è raggiunto utilizzando il distanziatore murale fornito con l'apparecchiatura. Il mancato uso del distanziatore murale non compromette il funzionamento dell'apparecchiatura. Il distanziatore murale aumenta la profondità dell'apparecchiatura di 1,5 cm rispetto a quanto indicato.

<sup>2</sup> In conformità al regolamento UE 2019/2016, rappresentiamo il volume totale come numero intero (arrotondato) e il volume dello scomparto del congelatore e per gli alimenti freschi con una cifra dopo la virgola. Per la gamma completa delle classi di efficienza si rimanda a pagina 394. Conformemente a (EU) 2017/1369 6a.



← 60 →



← 60 →



← 60 →



← 60 →



← 60 →

<b>BLU</b>	<b>FNd 4625</b>	Plus
Classe di efficienza energetica: <b>D</b> <sup>1</sup>		
Consumo energetico in 365 giorni / 24 ore:	<b>177 / 0,484 kWh</b> <sup>1</sup>	
Volume totale <sup>2</sup> :	<b>199 l</b>	
Rumorosità (potenza sonora):	<b>37 dB(A)</b>	
Classe di emissione sonora:	<b>C</b>	
Classe climatica:	<b>SN-T (da +10 °C a +43 °C)</b>	
Progettato per operare a temperatura ambiente fino a -15 °C		
Porte / Fianchi:	<b>Bianco / Bianco</b>	
Dimensioni esterne in cm (A/L/P)	<b>145,5 / 59,7 / 67,5</b> <sup>1</sup>	

No Frost	Super Frost	Touch Display	Space Box	Vario Space	Easy Open	Frost Protect	Smart Device Ready
----------	-------------	---------------	-----------	-------------	-----------	---------------	--------------------

**Controllo**

- Display LCD monocromatico dietro la porta, con controllo Touch
- Display digitale della temperatura
- Predisposto per SmartDeviceBox - da ordinare separatamente
- Allarme in caso di innalzamento della temperatura: ottico e acustico
- Allarme porta aperta: ottico e acustico

**Vano congelatore** **\*\*\*\***

- 5 cassetti con guida integrata, VarioSpace
- Vassoio per cubetti di ghiaccio
- Tempo di conservazione in caso di black-out: 16 ore
- Capacità di congelazione in 24 ore: 16 kg

**Caratteristiche**

- Maniglia verticale integrata
- Maniglie di trasporto, anteriori e posteriori, ruote posteriori per il trasporto
- Piedini anteriori regolabili in altezza
- Incernieratura delle porte reversibile
- Guarnizione della porta rimovibile

Prezzo consigliato incl. IVA e TRA CHF 1'250.00

Prezzo consigliato excl. IVA e TRA CHF 1'130.34

<b>BLU</b>	<b>FNe 4605</b>	Pure
Classe di efficienza energetica: <b>E</b> <sup>1</sup>		
Consumo energetico in 365 giorni / 24 ore:	<b>221 / 0,605 kWh</b> <sup>1</sup>	
Volume totale <sup>2</sup> :	<b>199 l</b>	
Rumorosità (potenza sonora):	<b>36 dB(A)</b>	
Classe di emissione sonora:	<b>C</b>	
Classe climatica:	<b>SN-T (da +10 °C a +43 °C)</b>	
Progettato per operare a temperatura ambiente fino a -15 °C		
Porte / Fianchi:	<b>Bianco / Bianco</b>	
Dimensioni esterne in cm (A/L/P)	<b>145,5 / 59,7 / 67,5</b> <sup>1</sup>	

No Frost	Super Frost	Touch Display	Space Box	Vario Space	Easy Open	Frost Protect	Smart Device Ready
----------	-------------	---------------	-----------	-------------	-----------	---------------	--------------------

**Controllo**

- Display LCD monocromatico dietro la porta, con controllo Touch
- Display digitale della temperatura
- Predisposto per SmartDeviceBox - da ordinare separatamente
- Allarme in caso di innalzamento della temperatura: ottico e acustico
- Allarme porta aperta: ottico e acustico

**Vano congelatore** **\*\*\*\***

- 5 cassetti con guida integrata, VarioSpace
- Tempo di conservazione in caso di black-out: 16 ore
- Capacità di congelazione in 24 ore: 16 kg

**Caratteristiche**

- Maniglia verticale integrata
- Maniglie di trasporto, anteriori e posteriori, ruote posteriori per il trasporto
- Piedini anteriori regolabili in altezza
- Incernieratura delle porte reversibile
- Guarnizione della porta rimovibile

Prezzo consigliato incl. IVA e TRA CHF 1'290.00

Prezzo consigliato excl. IVA e TRA CHF 1'167.34

<b>BLU</b>	<b>FNb 425i</b>	Prime
Classe di efficienza energetica: <b>B</b> <sup>1</sup>		
Consumo energetico in 365 giorni / 24 ore:	<b>106 / 0,290 kWh</b> <sup>1</sup>	
Volume totale <sup>2</sup> :	<b>160 l</b>	
Rumorosità (potenza sonora):	<b>33 dB(A)</b>	
Classe di emissione sonora:	<b>B, SuperSilent</b>	
Classe climatica:	<b>SN-T (da +10 °C a +43 °C)</b>	
Progettato per operare a temperatura ambiente fino a -15 °C		
Porte / Fianchi:	<b>Bianco / Bianco</b>	
Dimensioni esterne in cm (A/L/P)	<b>125,5 / 59,7 / 67,5</b> <sup>1</sup>	

No Frost	Super Frost	LED	Easy Twist Ice	Super Silent	Touch & Swipe Display
Space Box	Vario Space	Easy Open	Frost Protect	Smart Device	

**Controllo**

- Display a colori TFT da 2,4" dietro la porta, elettronica Touch & Swipe
- Display digitale della temperatura
- SmartDeviceBox in dotazione
- Allarme in caso di innalzamento della temperatura: ottico e acustico
- Allarme porta aperta: ottico e acustico

**Vano congelatore** **\*\*\*\***

- 4 cassetti con guida integrata, VarioSpace
- EasyTwist-Ice
- Illuminazione LED
- Indicatore di stato
- Tempo di conservazione in caso di black-out: 15 ore
- Capacità di congelazione in 24 ore: 15 kg
- 1 accumulatore di freddo

**Caratteristiche**

- Maniglia con meccanismo di apertura integrato
- Maniglie di trasporto, anteriori e posteriori, ruote posteriori per il trasporto
- Piedini anteriori regolabili in altezza
- Incernieratura delle porte reversibile
- Guarnizione della porta rimovibile

Prezzo consigliato incl. IVA e TRA CHF 2'090.00

Prezzo consigliato excl. IVA e TRA CHF 1'907.40

<b>BLU</b>	<b>FNd 4224</b>	Plus
Classe di efficienza energetica: <b>D</b> <sup>1</sup>		
Consumo energetico in 365 giorni / 24 ore:	<b>166 / 0,454 kWh</b> <sup>1</sup>	
Volume totale <sup>2</sup> :	<b>160 l</b>	
Rumorosità (potenza sonora):	<b>37 dB(A)</b>	
Classe di emissione sonora:	<b>C</b>	
Classe climatica:	<b>SN-T (da +10 °C a +43 °C)</b>	
Progettato per operare a temperatura ambiente fino a -15 °C		
Porte / Fianchi:	<b>Bianco / Bianco</b>	
Dimensioni esterne in cm (A/L/P)	<b>125,5 / 59,7 / 67,5</b> <sup>1</sup>	

No Frost	Super Frost	Touch Display	Space Box	Vario Space	Easy Open
Frost Protect	Smart Device Ready				

**Controllo**

- Display LCD monocromatico dietro la porta, con controllo Touch
- Display digitale della temperatura
- Predisposto per SmartDeviceBox - da ordinare separatamente
- Allarme in caso di innalzamento della temperatura: ottico e acustico
- Allarme porta aperta: ottico e acustico

**Vano congelatore** **\*\*\*\***

- 4 cassetti con guida integrata, VarioSpace
- Vassoio per cubetti di ghiaccio
- Tempo di conservazione in caso di black-out: 15 ore
- Capacità di congelazione in 24 ore: 15 kg

**Caratteristiche**

- Maniglia verticale integrata
- Maniglie di trasporto, anteriori e posteriori, ruote posteriori per il trasporto
- Piedini anteriori regolabili in altezza
- Incernieratura delle porte reversibile
- Guarnizione della porta rimovibile

Prezzo consigliato incl. IVA e TRA CHF 1'190.00

Prezzo consigliato excl. IVA e TRA CHF 1'074.83

<b>BLU</b>	<b>FNe 4204</b>	Pure
Classe di efficienza energetica: <b>E</b> <sup>1</sup>		
Consumo energetico in 365 giorni / 24 ore:	<b>208 / 0,569 kWh</b> <sup>1</sup>	
Volume totale <sup>2</sup> :	<b>160 l</b>	
Rumorosità (potenza sonora):	<b>36 dB(A)</b>	
Classe di emissione sonora:	<b>C</b>	
Classe climatica:	<b>SN-T (da +10 °C a +43 °C)</b>	
Progettato per operare a temperatura ambiente fino a -15 °C		
Porte / Fianchi:	<b>Bianco / Bianco</b>	
Dimensioni esterne in cm (A/L/P)	<b>125,5 / 59,7 / 67,5</b> <sup>1</sup>	

No Frost	Super Frost	Touch Display	Space Box	Vario Space	Easy Open
Frost Protect	Smart Device Ready				

**Controllo**

- Display LCD monocromatico dietro la porta, con controllo Touch
- Display digitale della temperatura
- Predisposto per SmartDeviceBox - da ordinare separatamente
- Allarme in caso di innalzamento della temperatura: ottico e acustico
- Allarme porta aperta: ottico e acustico

**Vano congelatore** **\*\*\*\***

- 4 cassetti con guida integrata, VarioSpace
- Tempo di conservazione in caso di black-out: 15 ore
- Capacità di congelazione in 24 ore: 15 kg

**Caratteristiche**

- Maniglia verticale integrata
- Maniglie di trasporto, anteriori e posteriori, ruote posteriori per il trasporto
- Piedini anteriori regolabili in altezza
- Incernieratura delle porte reversibile
- Guarnizione della porta rimovibile

Prezzo consigliato incl. IVA e TRA CHF 1'190.00

Prezzo consigliato excl. IVA e TRA CHF 1'074.83

<sup>1</sup> Il consumo energetico indicato è raggiunto utilizzando il distanziatore murale fornito con l'apparecchiatura. Il mancato uso del distanziatore murale non compromette il funzionamento dell'apparecchiatura. Il distanziatore murale aumenta la profondità dell'apparecchiatura di 1,5 cm rispetto a quanto indicato.

<sup>2</sup> In conformità al regolamento UE 2019/2016, rappresentiamo il volume totale come numero intero (arrotondato) e il volume dello scomparto del congelatore e per gli alimenti freschi con una cifra dopo la virgola. Per la gamma completa delle classi di efficienza si rimanda a pagina 394. Conformemente a (EU) 2017/1369 6a.

# Apparecchiature da tavolo



Rc 1400 ○ Serie Pure | Fc 1404 ○ Serie Pure

## Vantaggi per gli accessori



### Maniglia tubolare con meccanismo di apertura integrato

Grazie al meccanismo di apertura dell'elegante maniglia tubolare, basta un minimo sforzo per azionare la porta, anche più volte di seguito.



### SmartDevice

Potete facilmente gestire l'apparecchiatura tramite smartphone, grazie a SmartDevice-Box. Ad esempio, potete modificare le impostazioni o visualizzare le informazioni sullo stato. La SmartDeviceBox è già integrata ("i").



### Robusto ripiano del tavolo

Lo spazio in cucina non è mai abbastanza. Ecco perché dotiamo le nostre apparecchiature da tavolo di una superficie robusta e antigraffio, che potete sfruttare come piano di lavoro aggiuntivo. Potete inoltre rimuovere la parte superiore dei frigoriferi da tavolo per rimuovere la parte sottostante.

## Refrigerazione



### TouchControl

Basta un tocco con la punta del dito per impostare il frigorifero da tavolo a +3, +5, +7 o +9 °C. Semplice e poco ingombrante, grazie all'illuminazione LED integrata, il cibo è il protagonista assoluto.



### EasyFresh:

**la scelta ideale per frutta e verdura**  
Abbiamo integrato la nostra tecnologia di freschezza con umidità regolabile per frutta e verdura acquistata al mercato in tutti i frigoriferi da tavolo della serie Plus.



### DoorStop

Un piccolo dettaglio, ma di grande effetto: Freschezza nel frigorifero da tavolo Liebherr anche quando è spento: Il DoorStop pieghevole impedisce la formazione di cattivi odori.

## Congelamento



### TouchControl

Basta un tocco con la punta del dito per impostare il congelatore da tavolo a -16, -18, -20 o -28 °C. Semplice e poco ingombrante, grazie all'illuminazione LED integrata nel piano del tavolo.



### Cassetti del congelatore su ripiani in vetro

I cassetti del congelatore sono posizionati su ripiani in vetro mobili. Approfittate della possibilità di spostare come preferite cassetti e ripiani in vetro per conservare prodotti surgelati di maggiori dimensioni o quando dovete fare le pulizie.



### FrostProtect

Tutti i congelatori da tavolo possono essere installati anche in ambienti non riscaldati a temperature ambiente fino a -15 °C.



**Rsdci 1621**  
Plus



Classe di efficienza energetica:	<b>C</b>
Consumo energetico in 365 giorni / 24 ore:	<b>95 / 0,260 kWh<sup>1</sup></b>
Volume totale <sup>2</sup> :	<b>125 l</b>
Volume:	Vano frigorifero: <b>109,2 l</b> / Vano congelatore: <b>17 l</b>
Rumorosità (potenza sonora) / Classe di emissione sonora:	<b>35 dB(A) / B, SuperSilent</b>
Classe climatica:	<b>SN-T (da +10 °C a +43 °C)</b>
Porte / Fianchi:	<b>SmartSteel / Silver</b>
Dimensioni esterne in cm (A / L / P)	<b>85 / 60 / 60,7<sup>1</sup></b>



**Controllo**

- TouchControl all'interno del vano, elettronica touch
- Display digitale della temperatura
- SmartDeviceBox in dotazione
- Allarme in caso di innalzamento della temperatura: ottico e acustico
- Allarme porta aperta: ottico e acustico

**Vano frigorifero**

- Mensole della controporta in plastica, Portauova, FlexCube
- 3 ripiani GlassLine, di cui 1 divisibile e rientrabile
- Portabottiglie per 3 bottiglie
- Illuminazione LED
- 1 cassetto EasyFresh

**Vano congelatore** **\*\*\*\***

- Cella di congelamento 4 stelle a ribalta
- Tempo di conservazione in caso di black-out: 10 ore
- Capacità di congelazione in 24 ore: 2 kg

**Caratteristiche**

- Maniglia con meccanismo di apertura integrato
- Piedini anteriori regolabili in altezza
- Incernieratura delle porte reversibile
- Guarnizione della porta rimovibile

Prezzo consigliato incl. IVA e TRA CHF 1'090.00  
Prezzo consigliato excl. IVA e TRA CHF 982.33



**Rci 1621**  
Plus



Classe di efficienza energetica:	<b>C</b>
Consumo energetico in 365 giorni / 24 ore:	<b>95 / 0,260 kWh<sup>1</sup></b>
Volume totale <sup>2</sup> :	<b>125 l</b>
Volume:	Vano frigorifero: <b>109,2 l</b> / Vano congelatore: <b>17 l</b>
Rumorosità (potenza sonora) / Classe di emissione sonora:	<b>35 dB(A) / B, SuperSilent</b>
Classe climatica:	<b>SN-T (da +10 °C a +43 °C)</b>
Porte / Fianchi:	<b>Bianco / Bianco</b>
Dimensioni esterne in cm (A / L / P)	<b>85 / 60 / 60,7<sup>1</sup></b>



**Controllo**

- TouchControl all'interno del vano, elettronica touch
- Display digitale della temperatura
- SmartDeviceBox in dotazione
- Allarme in caso di innalzamento della temperatura: ottico e acustico
- Allarme porta aperta: ottico e acustico

**Vano frigorifero**

- Mensole della controporta in plastica, Portauova, FlexCube
- 3 ripiani GlassLine, di cui 1 divisibile e rientrabile
- Portabottiglie per 3 bottiglie
- Illuminazione LED
- 1 cassetto EasyFresh

**Vano congelatore** **\*\*\*\***

- Cella di congelamento 4 stelle a ribalta
- Tempo di conservazione in caso di black-out: 10 ore
- Capacità di congelazione in 24 ore: 2 kg

**Caratteristiche**

- Maniglia con meccanismo di apertura integrato
- Piedini anteriori regolabili in altezza
- Incernieratura delle porte reversibile
- Guarnizione della porta rimovibile

Prezzo consigliato incl. IVA e TRA CHF 999.00  
Prezzo consigliato excl. IVA e TRA CHF 898.14



**Rsdci 1620**  
Plus



Classe di efficienza energetica:	<b>C</b>
Consumo energetico in 365 giorni / 24 ore:	<b>59 / 0,161 kWh<sup>1</sup></b>
Volume totale <sup>2</sup> :	<b>141 l</b>
Rumorosità (potenza sonora) / Classe di emissione sonora:	<b>34 dB(A) / B, SuperSilent</b>
Classe climatica:	<b>SN-T (da +10 °C a +43 °C)</b>
Porte / Fianchi:	<b>SmartSteel / Silver</b>
Dimensioni esterne in cm (A / L / P)	<b>85 / 60 / 60,7<sup>1</sup></b>



**Controllo**

- TouchControl all'interno del vano, elettronica touch
- Display digitale della temperatura
- SmartDeviceBox in dotazione
- Allarme in caso di innalzamento della temperatura: ottico e acustico
- Allarme porta aperta: ottico e acustico

**Vano frigorifero**

- Mensole della controporta in plastica, Portauova, FlexCube
- 4 ripiani GlassLine, di cui 1 divisibile e rientrabile
- Portabottiglie per 3 bottiglie
- Illuminazione LED
- 1 cassetto EasyFresh

**Caratteristiche**

- Maniglia con meccanismo di apertura integrato
- Piedini anteriori regolabili in altezza
- Incernieratura delle porte reversibile
- Guarnizione della porta rimovibile

Prezzo consigliato incl. IVA e TRA CHF 999.00  
Prezzo consigliato excl. IVA e TRA CHF 898.14



**Rci 1620**  
Plus



Classe di efficienza energetica:	<b>C</b>
Consumo energetico in 365 giorni / 24 ore:	<b>59 / 0,161 kWh<sup>1</sup></b>
Volume totale <sup>2</sup> :	<b>141 l</b>
Rumorosità (potenza sonora) / Classe di emissione sonora:	<b>34 dB(A) / B, SuperSilent</b>
Classe climatica:	<b>SN-T (da +10 °C a +43 °C)</b>
Porte / Fianchi:	<b>Bianco / Bianco</b>
Dimensioni esterne in cm (A / L / P)	<b>85 / 60 / 60,7<sup>1</sup></b>



**Controllo**

- TouchControl all'interno del vano, elettronica touch
- Display digitale della temperatura
- SmartDeviceBox in dotazione
- Allarme in caso di innalzamento della temperatura: ottico e acustico
- Allarme porta aperta: ottico e acustico

**Vano frigorifero**

- Mensole della controporta in plastica, Portauova, FlexCube
- 4 ripiani GlassLine, di cui 1 divisibile e rientrabile
- Portabottiglie per 3 bottiglie
- Illuminazione LED
- 1 cassetto EasyFresh

**Caratteristiche**

- Maniglia con meccanismo di apertura integrato
- Piedini anteriori regolabili in altezza
- Incernieratura delle porte reversibile
- Guarnizione della porta rimovibile

Prezzo consigliato incl. IVA e TRA CHF 949.00  
Prezzo consigliato excl. IVA e TRA CHF 851.89

<sup>1</sup> Il consumo energetico indicato è raggiunto utilizzando il distanziatore murale fornito con l'apparecchiatura. Il mancato uso del distanziatore murale non compromette il funzionamento dell'apparecchiatura. Il distanziatore murale aumenta la profondità dell'apparecchiatura di 3,5 cm rispetto a quanto indicato.

<sup>2</sup> In conformità al regolamento UE 2019/2016, rappresentiamo il volume totale come numero intero (arrotondato) e il volume dello scomparto del congelatore e per gli alimenti freschi con una cifra dopo la virgola. Per la gamma completa delle classi di efficienza si rimanda a pagina 394. Conformemente a (EU) 2017/1369 6a.



**Rc 1401**  
Pure

Classe di efficienza energetica:	
Consumo energetico in 365 giorni / 24 ore:	<b>91 / 0,249 kWh<sup>1</sup></b>
Volume totale <sup>2</sup> :	<b>111 l</b>
Volume:	Vano frigorifero: <b>96,9 l</b> / Vano congelatore: <b>15 l</b>
Rumorosità (potenza sonora) / Classe di emissione sonora:	<b>35 dB(A) / B, SuperSilent</b>
Classe climatica:	<b>SN-T (da +10 °C a +43 °C)</b>
Porte / Fianchi:	<b>Bianco / Bianco</b>
Dimensioni esterne in cm (A / L / P)	<b>85 / 55 / 60,7<sup>1</sup></b>



**Controllo**

- TouchControl all'interno del vano, elettronica touch
- Display digitale della temperatura
- Allarme in caso di innalzamento della temperatura: ottico e acustico
- Allarme porta aperta: ottico e acustico

**Vano frigorifero**

- Mensole della controporta in plastica, Portauova
- 2 ripiani GlassLine
- Illuminazione LED
- 1 ampio cassetto per frutta e verdura

**Vano congelatore**

- Cella di congelamento 4 stelle a ribalta
- Tempo di conservazione in caso di black-out: 10 ore
- Capacità di congelazione in 24 ore: 2 kg

**Caratteristiche**

- Maniglia con meccanismo di apertura integrato
- Piedini anteriori regolabili in altezza
- Incernieratura delle porte reversibile
- Guarnizione della porta rimovibile

Prezzo consigliato incl. IVA e TRA CHF 899.00  
Prezzo consigliato excl. IVA e TRA CHF 805.64

Disponibile anche nelle versioni:

Re 1401 in   
Prezzo consigliato incl. IVA e TRA CHF 699.00  
Prezzo consigliato excl. IVA e TRA CHF 620.62



**Rc 1400**  
Pure

Classe di efficienza energetica:	
Consumo energetico in 365 giorni / 24 ore:	<b>58 / 0,158 kWh<sup>1</sup></b>
Volume totale <sup>2</sup> :	<b>125 l</b>
Rumorosità (potenza sonora) / Classe di emissione sonora:	<b>34 dB(A) / B, SuperSilent</b>
Classe climatica:	<b>SN-T (da +10 °C a +43 °C)</b>
Porte / Fianchi:	<b>Bianco / Bianco</b>
Dimensioni esterne in cm (A / L / P)	<b>85 / 55 / 60,7<sup>1</sup></b>



**Controllo**

- TouchControl all'interno del vano, elettronica touch
- Display digitale della temperatura
- Allarme in caso di innalzamento della temperatura: ottico e acustico
- Allarme porta aperta: ottico e acustico

**Vano frigorifero**

- Mensole della controporta in plastica, Portauova
- 4 ripiani GlassLine
- Illuminazione LED
- 1 ampio cassetto per frutta e verdura

**Caratteristiche**

- Maniglia con meccanismo di apertura integrato
- Piedini anteriori regolabili in altezza
- Incernieratura delle porte reversibile
- Guarnizione della porta rimovibile

Prezzo consigliato incl. IVA e TRA CHF 849.00

Prezzo consigliato excl. IVA e TRA CHF 759.38



**EasyFresh: la scelta ideale per frutta e verdura**

Abbiamo integrato la nostra tecnologia di freschezza con umidità regolabile per frutta e verdura acquistata al mercato in tutti i frigoriferi da tavolo della serie Plus.



**TouchControl**

Basta un tocco con la punta del dito per impostare il frigorifero da tavolo a +3, +5, +7 o +9 °C. Semplice e poco ingombrante, grazie all'illuminazione LED integrata, il cibo è il protagonista assoluto.



**Rd 1201**  
Pure

Classe di efficienza energetica:	
Consumo energetico in 365 giorni / 24 ore:	<b>110 / 0,301 kWh<sup>1</sup></b>
Volume totale <sup>2</sup> :	<b>98 l</b>
Volume:	Vano frigorifero: <b>85,2 l</b> / Vano congelatore: <b>13 l</b>
Rumorosità (potenza sonora) / Classe di emissione sonora:	<b>35 dB(A) / B, SuperSilent</b>
Classe climatica:	<b>SN-T (da +10 °C a +43 °C)</b>
Porte / Fianchi:	<b>Bianco / Bianco</b>
Dimensioni esterne in cm (A / L / P)	<b>85 / 50 / 60,7<sup>1</sup></b>



**Controllo**

- TouchControl all'interno del vano, elettronica touch
- Display digitale della temperatura
- Allarme in caso di innalzamento della temperatura: ottico e acustico
- Allarme porta aperta: ottico e acustico

**Vano frigorifero**

- Mensole della controporta in plastica, Portauova
- 2 ripiani GlassLine
- Illuminazione LED
- 1 ampio cassetto per frutta e verdura

**Vano congelatore**

- Cella di congelamento 4 stelle a ribalta
- Tempo di conservazione in caso di black-out: 8 ore
- Capacità di congelazione in 24 ore: 2 kg

**Caratteristiche**

- Maniglia integrata
- Piedini anteriori regolabili in altezza
- Incernieratura delle porte reversibile
- Guarnizione della porta rimovibile

Prezzo consigliato incl. IVA e TRA CHF 799.00

Prezzo consigliato excl. IVA e TRA CHF 713.13

<sup>1</sup> Il consumo energetico indicato è raggiunto utilizzando il distanziatore murale fornito con l'apparecchiatura. Il mancato uso del distanziatore murale non compromette il funzionamento dell'apparecchiatura. Il distanziatore murale aumenta la profondità dell'apparecchiatura di 1,5 cm rispetto a quanto indicato.

<sup>2</sup> In conformità al regolamento UE 2019/2016, rappresentiamo il volume totale come numero intero (arrotondato) e il volume dello scomparto del congelatore e per gli alimenti freschi con una cifra dopo la virgola. Per la gamma completa delle classi di efficienza si rimanda a pagina 394. Conformemente a [EU] 2017/1369 6a.



← 50 →

**Rd 1200**  
Pure

Classe di efficienza energetica:	<b>D</b> <sup>1</sup>
Consumo energetico in 365 giorni / 24 ore:	<b>71 / 0,194 kWh<sup>1</sup></b>
Volume totale <sup>2</sup> :	<b>110 l</b>
Rumorosità (potenza sonora) / Classe di emissione sonora:	<b>34 dB(A) / B, SuperSilent</b>
Classe climatica:	<b>SN-T (da +10 °C a +43 °C)</b>
Porte / Fianchi:	<b>Bianco / Bianco</b>
Dimensioni esterne in cm (A / L / P)	<b>85 / 50 / 60,7<sup>1</sup></b>



**Controllo**

- TouchControl all'interno del vano, elettronica touch
- Display digitale della temperatura
- Allarme in caso di innalzamento della temperatura: ottico e acustico
- Allarme porta aperta: ottico e acustico

**Vano frigorifero**

- Mensole della controporta in plastica, Portauova
- 4 ripiani GlassLine
- Illuminazione LED
- 1 ampio cassetto per frutta e verdura

**Caratteristiche**

- Maniglia integrata
- Piedini anteriori regolabili in altezza
- Incernieratura delle porte reversibile
- Guarnizione della porta rimovibile

**Prezzo consigliato incl. IVA e TRA CHF 749.00**

**Prezzo consigliato excl. IVA e TRA CHF 666.88**



← 55 →

**Re 1000**  
Pure

Classe di efficienza energetica:	<b>E</b> <sup>1</sup>
Consumo energetico in 365 giorni / 24 ore:	<b>86 / 0,235 kWh<sup>1</sup></b>
Volume totale <sup>2</sup> :	<b>92 l</b>
Rumorosità (potenza sonora) / Classe di emissione sonora:	<b>35 dB(A) / B, SuperSilent</b>
Classe climatica:	<b>SN-T (da +10 °C a +43 °C)</b>
Porte / Fianchi:	<b>Bianco / Bianco</b>
Dimensioni esterne in cm (A / L / P)	<b>68 / 55 / 60,7<sup>1</sup></b>



**Controllo**

- TouchControl all'interno del vano, elettronica touch
- Display digitale della temperatura
- Allarme in caso di innalzamento della temperatura: ottico e acustico
- Allarme porta aperta: ottico e acustico

**Vano frigorifero**

- Mensole della controporta in plastica, Portauova
- 2 ripiani GlassLine
- Illuminazione LED
- 1 ampio cassetto per frutta e verdura

**Caratteristiche**

- Maniglia integrata
- Piedini anteriori regolabili in altezza
- Incernieratura delle porte reversibile
- Guarnizione della porta rimovibile

**Prezzo consigliato incl. IVA e TRA CHF 699.00**

**Prezzo consigliato excl. IVA e TRA CHF 620.62**



**FrostProtect**

Tutti i congelatori da tavolo possono essere installati anche in ambienti non riscaldati a temperature ambiente fino a -15 °C.

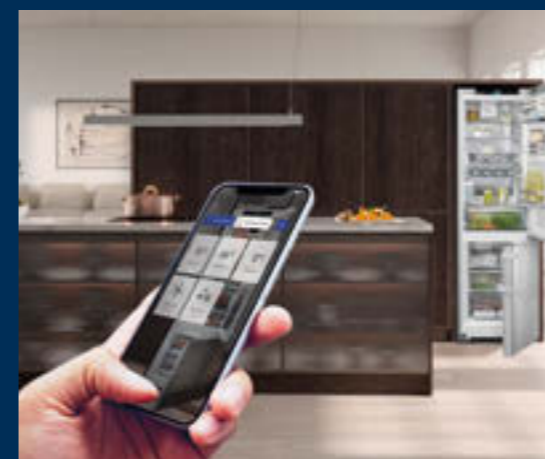

**SmartDevice**

Potete facilmente gestire l'apparecchiatura tramite smartphone, grazie a SmartDeviceBox. Ad esempio, potete modificare le impostazioni o visualizzare le informazioni sullo stato. La SmartDeviceBox è già integrata ("i").



← 60 →

**FNssdi 1624**  
Plus

Classe di efficienza energetica:	<b>D</b> <sup>1</sup>
Consumo energetico in 365 giorni / 24 ore:	<b>148 / 0,405 kWh<sup>1</sup></b>
Volume totale <sup>2</sup> :	<b>92 l</b>
Rumorosità (potenza sonora) / Classe di emissione sonora:	<b>37 dB(A) / C</b>
Classe climatica:	<b>SN-T (da +10 °C a +43 °C)</b>
Progettato per operare a temperatura ambiente fino a -15 °C	
Porte / Fianchi:	<b>SmartSteel / Silver</b>
Dimensioni esterne in cm (A / L / P)	<b>85 / 60 / 60,7<sup>1</sup></b>



**Controllo**

- TouchControl nel piano di lavoro, elettronica touch
- Display digitale della temperatura
- SmartDeviceBox in dotazione
- Allarme in caso di innalzamento della temperatura: ottico e acustico
- Allarme porta aperta: ottico e acustico

**Vano congelatore** **\*\*\*\***

- 4 cassetti, VarioSpace
- Vassoio per cubetti di ghiaccio
- Illuminazione LED
- Tempo di conservazione in caso di black-out: 9,5 ore
- Capacità di congelazione in 24 ore: 8,5 kg
- Ripiani in vetro di sicurezza

**Caratteristiche**

- Maniglia con meccanismo di apertura integrato
- Piedini anteriori regolabili in altezza
- Incernieratura delle porte reversibile
- Guarnizione della porta rimovibile

**Prezzo consigliato incl. IVA e TRA CHF 1'090.00**

**Prezzo consigliato excl. IVA e TRA CHF 982.33**

<sup>1</sup> Il consumo energetico indicato è raggiunto utilizzando il distanziatore murale fornito con l'apparecchiatura. Il mancato uso del distanziatore murale non compromette il funzionamento dell'apparecchiatura. Il distanziatore murale aumenta la profondità dell'apparecchiatura di 1,5 cm rispetto a quanto indicato.

<sup>2</sup> In conformità al regolamento UE 2019/2016, rappresentiamo il volume totale come numero intero (arrotondato) e il volume dello scomparto del congelatore e per gli alimenti freschi con una cifra dopo la virgola. Per la gamma completa delle classi di efficienza si rimanda a pagina 394. Conformemente a [EU] 2017/1369 6a.



### Maniglia tubolare con meccanismo di apertura integrato

Grazie al meccanismo di apertura dell'elegante maniglia tubolare, basta un minimo sforzo per azionare la porta, anche più volte di seguito.



### TouchControl

Basta un tocco con la punta del dito per impostare il congelatore da tavolo a -16, -18, -20 o -28 °C. Semplice e poco ingombrante, grazie all'illuminazione LED integrata nel piano del tavolo.



← 60 →

### FNdi 1624

Plus

Classe di efficienza energetica:	
Consumo energetico in 365 giorni/24 ore:	148 / 0,405 kWh <sup>1</sup>
Volume totale <sup>2</sup> :	92 l
Rumorosità (potenza sonora)/Classe di emissione sonora:	37 dB(A) / C
Classe climatica:	SN-T (da +10 °C a +43 °C)
Progettato per operare a temperatura ambiente fino a -15 °C	
Porte / Fianchi:	Bianco / Bianco
Dimensioni esterne in cm (A / L / P)	85 / 60 / 60,7 <sup>1</sup>

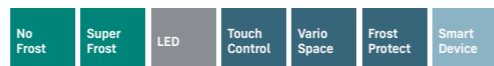

#### Controllo

- TouchControl nel piano di lavoro, elettronica touch
- Display digitale della temperatura
- SmartDeviceBox in dotazione
- Allarme in caso di innalzamento della temperatura: ottico e acustico
- Allarme porta aperta: ottico e acustico

#### Vano congelatore

- 4 cassetti, VarioSpace
- Vassoio per cubetti di ghiaccio
- Illuminazione LED
- Tempo di conservazione in caso di black-out: 9,5 ore
- Capacità di congelazione in 24 ore: 8,5 kg
- Ripiani in vetro di sicurezza

#### Caratteristiche

- Maniglia con meccanismo di apertura integrato
- Piedini anteriori regolabili in altezza
- Incernieratura delle porte reversibile
- Guarnizione della porta rimovibile

Prezzo consigliato incl. IVA e TRA CHF 999.00

Prezzo consigliato excl. IVA e TRA CHF 898.14

<sup>1</sup> Il consumo energetico indicato è raggiunto utilizzando il distanziatore murale fornito con l'apparecchiatura. Il mancato uso del distanziatore murale non compromette il funzionamento dell'apparecchiatura. Il distanziatore murale aumenta la profondità dell'apparecchiatura di 3,5 cm rispetto a quanto indicato.



### Robusto ripiano del tavolo

Lo spazio in cucina non è mai abbastanza. Ecco perché dotiamo le nostre apparecchiature da tavolo di una superficie robusta e antigraffio, che potete sfruttare come piano di lavoro aggiuntivo. Potete inoltre rimuovere la parte superiore dei frigoriferi da tavolo per rimuovere la parte sottostante.



### FrostProtect

Tutti i congelatori da tavolo possono essere installati anche in ambienti non riscaldati a temperature ambiente fino a -15 °C.



← 55 →

### FNe 1404

Pure

Classe di efficienza energetica:	
Consumo energetico in 365 giorni/24 ore:	185 / 0,506 kWh <sup>1</sup>
Volume totale <sup>2</sup> :	92 l
Rumorosità (potenza sonora)/Classe di emissione sonora:	37 dB(A) / C
Classe climatica:	SN-T (da +10 °C a +43 °C)
Progettato per operare a temperatura ambiente fino a -15 °C	
Porte / Fianchi:	Bianco / Bianco
Dimensioni esterne in cm (A / L / P)	85 / 55 / 60,7 <sup>1</sup>



#### Controllo

- TouchControl nel piano di lavoro, elettronica touch
- Display digitale della temperatura
- Allarme in caso di innalzamento della temperatura: ottico e acustico
- Allarme porta aperta: ottico e acustico

#### Vano congelatore

- 4 cassetti, VarioSpace
- Illuminazione LED
- Tempo di conservazione in caso di black-out: 9 ore
- Capacità di congelazione in 24 ore: 7,5 kg
- Ripiani in vetro di sicurezza

#### Caratteristiche

- Maniglia con meccanismo di apertura integrato
- Piedini anteriori regolabili in altezza
- Incernieratura delle porte reversibile
- Guarnizione della porta rimovibile

Prezzo consigliato incl. IVA e TRA CHF 899.00

Prezzo consigliato excl. IVA e TRA CHF 805.64

<sup>2</sup> In conformità al regolamento UE 2019/2016, rappresentiamo il volume totale come numero intero (arrotondato) e il volume dello scomparto del congelatore e per gli alimenti freschi con una cifra dopo la virgola. Per la gamma completa delle classi di efficienza si rimanda a pagina 394. Conformemente a EU 2017/1369 6a.



← 55 →

**Fc 1404**  
Pure

Classe di efficienza energetica:	
Consumo energetico in 365 giorni/24 ore:	110 / 0,301 kWh <sup>1</sup>
Volume totale <sup>2</sup> :	107 l
Rumorosità (potenza sonora)/Classe di emissione sonora:	36 dB(A)/C
Classe climatica:	SN-T (da +10 °C a +43 °C)
Progettato per operare a temperatura ambiente fino a -15 °C	
Porte / Fianchi:	Bianco / Bianco
Dimensioni esterne in cm (A/L/P)	85 / 55 / 60,7 <sup>1</sup>



**Controllo**

- TouchControl nel piano di lavoro, elettronica touch
- Display digitale della temperatura
- Allarme in caso di innalzamento della temperatura: ottico e acustico
- Allarme porta aperta: ottico e acustico

**Vano congelatore \*\*\*\***

- 4 cassetti, VarioSpace
- Illuminazione LED
- Tempo di conservazione in caso di black-out: 14 ore
- Capacità di congelazione in 24 ore: 7,5 kg
- Ripiani in vetro di sicurezza

**Caratteristiche**

- Maniglia con meccanismo di apertura integrato
- Piedini anteriori regolabili in altezza
- Incernieratura delle porte reversibile
- Guarnizione della porta rimovibile

Prezzo consigliato incl. IVA e TRA CHF 849.00  
Prezzo consigliato excl. IVA e TRA CHF 759.38

Disponibile anche nelle versioni:

Fd 1404 in

Prezzo consigliato incl. IVA e TRA CHF 799.00  
Prezzo consigliato excl. IVA e TRA CHF 713.13



← 55 →

**Fe 1404**  
Pure

Classe di efficienza energetica:	
Consumo energetico in 365 giorni/24 ore:	172 / 0,471 kWh <sup>1</sup>
Volume totale <sup>2</sup> :	107 l
Rumorosità (potenza sonora)/Classe di emissione sonora:	37 dB(A)/C
Classe climatica:	SN-T (da +10 °C a +43 °C)
Progettato per operare a temperatura ambiente fino a -15 °C	
Porte / Fianchi:	Bianco / Bianco
Dimensioni esterne in cm (A/L/P)	85 / 55 / 60,7 <sup>1</sup>



**Controllo**

- TouchControl nel piano di lavoro, elettronica touch
- Display digitale della temperatura
- Allarme in caso di innalzamento della temperatura: ottico e acustico
- Allarme porta aperta: ottico e acustico

**Vano congelatore \*\*\*\***

- 4 cassetti, VarioSpace
- Illuminazione LED
- Tempo di conservazione in caso di black-out: 12,5 ore
- Capacità di congelazione in 24 ore: 5,5 kg
- Ripiani in vetro di sicurezza

**Caratteristiche**

- Maniglia con meccanismo di apertura integrato
- Piedini anteriori regolabili in altezza
- Incernieratura delle porte reversibile
- Guarnizione della porta rimovibile

Prezzo consigliato incl. IVA e TRA CHF 799.00  
Prezzo consigliato excl. IVA e TRA CHF 713.13



**Cassetti del congelatore su ripiani in vetro**

I cassetti del congelatore sono posizionati su ripiani in vetro mobili. Approfittate della possibilità di spostare come preferite cassetti e ripiani in vetro per conservare prodotti surgelati di maggiori dimensioni o quando dovete fare le pulizie.



**FrostProtect**

Tutti i congelatori da tavolo possono essere installati anche in ambienti non riscaldati a temperature ambiente fino a -15 °C.



← 55 →

**Fe 1003**  
Pure

Classe di efficienza energetica:	
Consumo energetico in 365 giorni/24 ore:	163 / 0,446 kWh <sup>1</sup>
Volume totale <sup>2</sup> :	75 l
Rumorosità (potenza sonora)/Classe di emissione sonora:	37 dB(A)/C
Classe climatica:	SN-T (da +10 °C a +43 °C)
Progettato per operare a temperatura ambiente fino a -15 °C	
Porte / Fianchi:	Bianco / Bianco
Dimensioni esterne in cm (A/L/P)	68 / 55 / 60,7 <sup>1</sup>



**Controllo**

- TouchControl nel piano di lavoro, elettronica touch
- Display digitale della temperatura
- Allarme in caso di innalzamento della temperatura: ottico e acustico
- Allarme porta aperta: ottico e acustico

**Vano congelatore \*\*\*\***

- 3 cassetti, VarioSpace
- Illuminazione LED
- Tempo di conservazione in caso di black-out: 13,5 ore
- Capacità di congelazione in 24 ore: 4,5 kg
- Ripiani in vetro di sicurezza

**Caratteristiche**

- Maniglia integrata
- Piedini anteriori regolabili in altezza
- Incernieratura delle porte reversibile
- Guarnizione della porta rimovibile

Prezzo consigliato incl. IVA e TRA CHF 699.00  
Prezzo consigliato excl. IVA e TRA CHF 620.62

<sup>1</sup> Il consumo energetico indicato è raggiunto utilizzando il distanziatore murale fornito con l'apparecchiatura. Il mancato uso del distanziatore murale non compromette il funzionamento dell'apparecchiatura. Il distanziatore murale aumenta la profondità dell'apparecchiatura di 3,5 cm rispetto a quanto indicato.

<sup>2</sup> In conformità al regolamento UE 2019/2016, rappresentiamo il volume totale come numero intero (arrotondato) e il volume dello scomparto del congelatore e per gli alimenti freschi con una cifra dopo la virgola. Per la gamma completa delle classi di efficienza si rimanda a pagina 394. Conformemente a [EU] 2017/1369 6a.

# Congelatori orizzontali



CFd 2085 ◊ Serie Plus

## Vantaggi per gli accessori

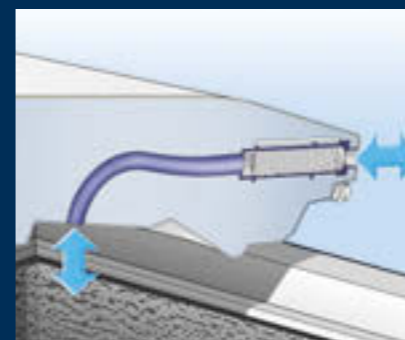

### StopFrost

L'innovativa funzione StopFrost offre due vantaggi decisivi: la formazione di brina nel vano congelatore e negli alimenti congelati si riduce significativamente, il che significa che la necessità di sbrinamento diventa molto meno frequente. Inoltre, non si forma più una pressione negativa dopo l'apertura e la chiusura del coperchio del congelatore orizzontale. Il congelatore orizzontale si può aprire senza fatica.



### SoftSystem

Il meccanismo di chiusura SoftSystem integrato nella cerniera del coperchio del congelatore orizzontale ne ammortizza delicatamente la chiusura. Anche le chiusure brusche o dure vengono ammortizzate in modo sicuro.



### Condensatore

Il condensatore per la refrigerazione è inserito senza problemi nel rivestimento esterno. In questo modo l'apparecchiatura funziona in modo silenzioso e con poche vibrazioni. Non si forma condensa sull'alloggiamento e il rivestimento esterno, particolarmente liscio, è facile da pulire.



### FrostProtect

Per garantire un funzionamento ottimale dei congelatori anche a basse temperature ambientali, le apparecchiature sono progettate per resistere, grazie a FrostProtect, a basse temperature fino a 15 °C. Se la temperatura ambiente scende al di sotto di +10 °C continuano a funzionare in modo efficiente.



### Illuminazione integrata

L'illuminazione integrata nel coperchio del congelatore garantisce un'illuminazione ottimale e rende più facile tenere sotto controllo i cibi congelati conservati all'interno. Il rivestimento del corpo e del coperchio dei congelatori è realizzato in acciaio verniciato a polvere per garantire un'elevata resistenza e prevenire la corrosione.



### Funzione automatica SuperFrost

Con la funzione automatica SuperFrost, gli alimenti vengono congelati in modo da preservare al massimo le vitamine. Non appena il processo di congelamento è completato, la modalità automatica SuperFrost torna al funzionamento normale.

←126→



**CFd 2085**  
Plus

Classe di efficienza energetica:	<b>D</b>
Consumo energetico in 365 giorni / 24 ore:	<b>162 / 0,443 kWh</b>
Volume totale <sup>1</sup> :	<b>248 l</b>
Rumorosità (potenza sonora):	<b>33 dB(A)</b>
Classe di emissione sonora:	<b>B, SuperSilent</b>
Classe climatica:	<b>SN-T (da +10 °C a +43 °C)</b>
Progettato per operare a temperatura ambiente fino a -15 °C	
Porte / Fianchi:	<b>Bianco / Bianco</b>
Dimensioni esterne in cm (A/L/P)	<b>82,5 / 125,5 / 70,9</b>



**Controllo**

- Comando elettronico nell'alloggiamento, controllo elettronico con pulsanti
- Termometro con display digitale della temperatura
- FrostControl
- Allarme in caso di innalzamento della temperatura: ottico e acustico
- Allarme porta aperta: ottico e acustico

**Vano congelatore** **\*\*\*\*\***

- Condensatore schiumato a basse vibrazioni e bassa rumorosità, facile da pulire
- Illuminazione LED
- Tempo di conservazione in caso di black-out: 50 ore
- Capacità di congelazione in 24 ore: 10 kg
- 1 accumulatore di freddo
- Scarico dell'acqua di sbrinamento
- Ripiano di congelazione e separatore: può essere utilizzato come vassoio per la raccolta dell'acqua di sbrinamento
- 3 cestelli in dotazione, ulteriori 1 cestelli aggiungibili come accessorio

**Caratteristiche**

- Maniglia integrata
- Guarnizione della porta rimovibile
- Cerniera della porta a scomparsa con angolo di apertura limitato
- Serratura

**Prezzo consigliato incl. IVA e TRA CHF 1'490.00**

**Prezzo consigliato excl. IVA e TRA CHF 1'352.35**

←168→



**CFe 2500**  
Pure

Classe di efficienza energetica:	<b>E</b>
Consumo energetico in 365 giorni / 24 ore:	<b>295 / 0,808 kWh</b>
Volume totale <sup>1</sup> :	<b>497 l</b>
Rumorosità (potenza sonora):	<b>33 dB(A)</b>
Classe di emissione sonora:	<b>B, SuperSilent</b>
Classe climatica:	<b>SN-T (da +10 °C a +43 °C)</b>
Progettato per operare a temperatura ambiente fino a -15 °C	
Porte / Fianchi:	<b>Bianco / Bianco</b>
Dimensioni esterne in cm (A/L/P)	<b>82,5 / 167,5 / 70,2</b>



**Controllo**

- Comando elettronico nell'alloggiamento, controllo elettronico con pulsanti
- Termometro con display digitale della temperatura
- FrostControl
- Allarme in caso di innalzamento della temperatura: ottico e acustico
- Allarme porta aperta: ottico e acustico

**Vano congelatore** **\*\*\*\*\***

- Condensatore schiumato a basse vibrazioni e bassa rumorosità, facile da pulire
- Illuminazione LED
- Tempo di conservazione in caso di black-out: 40 ore
- Capacità di congelazione in 24 ore: 20 kg
- Scarico dell'acqua di sbrinamento
- Ripiano di congelazione e separatore: può essere utilizzato come vassoio per la raccolta dell'acqua di sbrinamento
- 2 cestelli in dotazione, ulteriori 5 cestelli aggiungibili come accessorio

**Caratteristiche**

- Maniglia integrata
- Guarnizione della porta rimovibile
- Cerniera della porta a scomparsa con angolo di apertura limitato

**Prezzo consigliato incl. IVA e TRA CHF 1'590.00**

**Prezzo consigliato excl. IVA e TRA CHF 1'444.86**

←126→



**CFe 2080**  
Pure

Classe di efficienza energetica:	<b>E</b>
Consumo energetico in 365 giorni / 24 ore:	<b>249 / 0,682 kWh</b>
Volume totale <sup>1</sup> :	<b>353 l</b>
Rumorosità (potenza sonora):	<b>32 dB(A)</b>
Classe di emissione sonora:	<b>B, SuperSilent</b>
Classe climatica:	<b>SN-T (da +10 °C a +43 °C)</b>
Progettato per operare a temperatura ambiente fino a -15 °C	
Porte / Fianchi:	<b>Bianco / Bianco</b>
Dimensioni esterne in cm (A/L/P)	<b>82,5 / 125,5 / 70,2</b>



**Controllo**

- Comando elettronico nell'alloggiamento, controllo elettronico con pulsanti
- Termometro con display digitale della temperatura
- FrostControl
- Allarme in caso di innalzamento della temperatura: ottico e acustico
- Allarme porta aperta: ottico e acustico

**Vano congelatore** **\*\*\*\*\***

- Condensatore schiumato a basse vibrazioni e bassa rumorosità, facile da pulire
- Illuminazione LED
- Tempo di conservazione in caso di black-out: 40 ore
- Capacità di congelazione in 24 ore: 15 kg
- Scarico dell'acqua di sbrinamento
- Ripiano di congelazione e separatore: può essere utilizzato come vassoio per la raccolta dell'acqua di sbrinamento
- 2 cestelli in dotazione, ulteriori 3 cestelli aggiungibili come accessorio

**Caratteristiche**

- Maniglia integrata
- Guarnizione della porta rimovibile
- Cerniera della porta a scomparsa con angolo di apertura limitato

**Prezzo consigliato incl. IVA e TRA CHF 1'290.00**

**Prezzo consigliato excl. IVA e TRA CHF 1'167.34**

←105→



**CFc 1875**  
Plus

Classe di efficienza energetica:	<b>C</b>
Consumo energetico in 365 giorni / 24 ore:	<b>127 / 0,347 kWh</b>
Volume totale <sup>1</sup> :	<b>192 l</b>
Rumorosità (potenza sonora):	<b>32 dB(A)</b>
Classe di emissione sonora:	<b>B, SuperSilent</b>
Classe climatica:	<b>SN-T (da +10 °C a +43 °C)</b>
Progettato per operare a temperatura ambiente fino a -15 °C	
Porte / Fianchi:	<b>Bianco / Bianco</b>
Dimensioni esterne in cm (A/L/P)	<b>82,5 / 104,5 / 70,2</b>

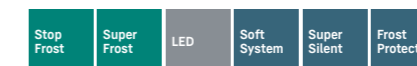

**Controllo**

- Comando elettronico nell'alloggiamento, controllo elettronico con pulsanti
- Termometro con display digitale della temperatura
- FrostControl
- Allarme in caso di innalzamento della temperatura: ottico e acustico
- Allarme porta aperta: ottico e acustico

**Vano congelatore** **\*\*\*\*\***

- Condensatore schiumato a basse vibrazioni e bassa rumorosità, facile da pulire
- Illuminazione LED
- Tempo di conservazione in caso di black-out: 50 ore
- Capacità di congelazione in 24 ore: 10 kg
- 1 accumulatore di freddo
- Scarico dell'acqua di sbrinamento
- Ripiano di congelazione e separatore: può essere utilizzato come vassoio per la raccolta dell'acqua di sbrinamento
- 3 cestelli in dotazione

**Caratteristiche**

- Maniglia integrata
- Guarnizione della porta rimovibile
- Cerniera della porta a scomparsa con angolo di apertura limitato

**Prezzo consigliato incl. IVA e TRA CHF 1'290.00**

**Prezzo consigliato excl. IVA e TRA CHF 1'167.34**

←105→



**CFe 1870**  
Pure

Classe di efficienza energetica:	<b>E</b>
Consumo energetico in 365 giorni / 24 ore:	<b>226 / 0,619 kWh</b>
Volume totale <sup>1</sup> :	<b>281 l</b>
Rumorosità (potenza sonora):	<b>33 dB(A)</b>
Classe di emissione sonora:	<b>B, SuperSilent</b>
Classe climatica:	<b>SN-T (da +10 °C a +43 °C)</b>
Progettato per operare a temperatura ambiente fino a -15 °C	
Porte / Fianchi:	<b>Bianco / Bianco</b>
Dimensioni esterne in cm (A/L/P)	<b>82,5 / 104,5 / 70,2</b>



**Controllo**

- Comando elettronico nell'alloggiamento, controllo elettronico con pulsanti
- Termometro con display digitale della temperatura
- FrostControl
- Allarme in caso di innalzamento della temperatura: ottico e acustico
- Allarme porta aperta: ottico e acustico

**Vano congelatore** **\*\*\*\*\***

- Condensatore schiumato a basse vibrazioni e bassa rumorosità, facile da pulire
- Illuminazione LED
- Tempo di conservazione in caso di black-out: 40 ore
- Capacità di congelazione in 24 ore: 10 kg
- Scarico dell'acqua di sbrinamento
- Ripiano di congelazione e separatore: può essere utilizzato come vassoio per la raccolta dell'acqua di sbrinamento
- 2 cestelli in dotazione, ulteriori 2 cestelli aggiungibili come accessorio

**Caratteristiche**

- Maniglia integrata
- Guarnizione della porta rimovibile
- Cerniera della porta a scomparsa con angolo di apertura limitato

**Prezzo consigliato incl. IVA e TRA CHF 1'090.00**

**Prezzo consigliato excl. IVA e TRA CHF 982.33**

← 91 → [mm]

MBbsdi 9556 MBsddi 9528  
MBbsdi 9528 MBtsdi 9528

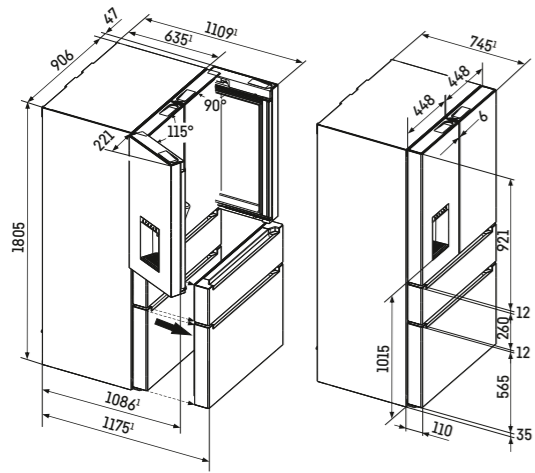

← 91 → [mm]

MBbsdi 9024 MBsddi 9024

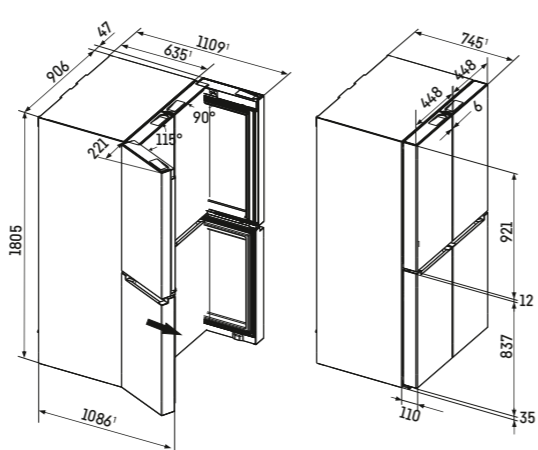

← 121 → [mm]

XRCbs 5295 XRCst 5295  
XCCsd 5250

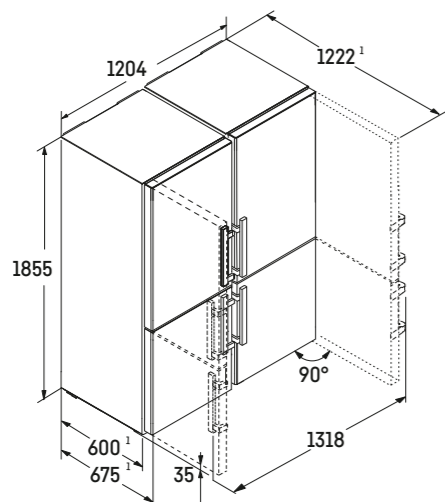

← 121 → [mm]

XRFbs 5295 XRFst 5295  
XRFsd 5265 XRFsd 5250  
XRFsd 5230

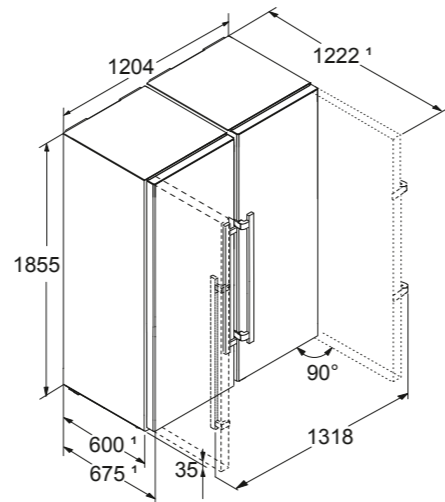

← 121 → [mm]

XRCsd 5255

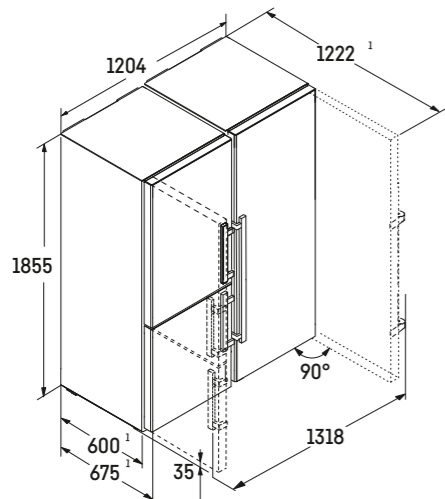

← 123 → [mm]

XRFsf 5245 XRFsf 5240  
XRFsf 5225 XRFbd 5220  
XRFsf 5220 XRF 5220

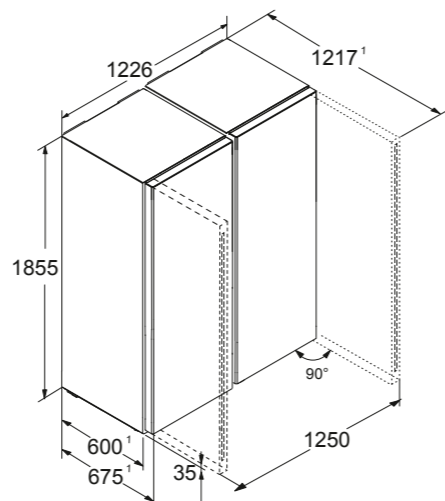

← 91 → [mm]

CBNste 8872

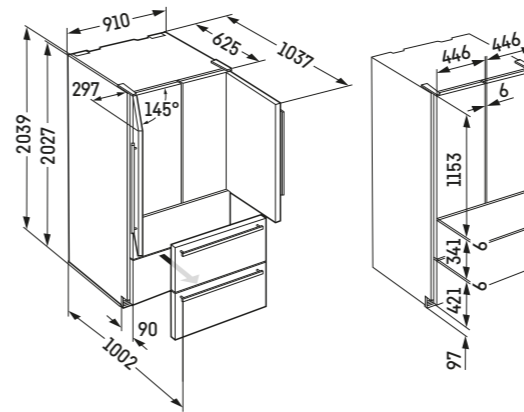

← 75 → [mm]

CBNsda 775i  
CNsdd 776i  
CNsdd 775i

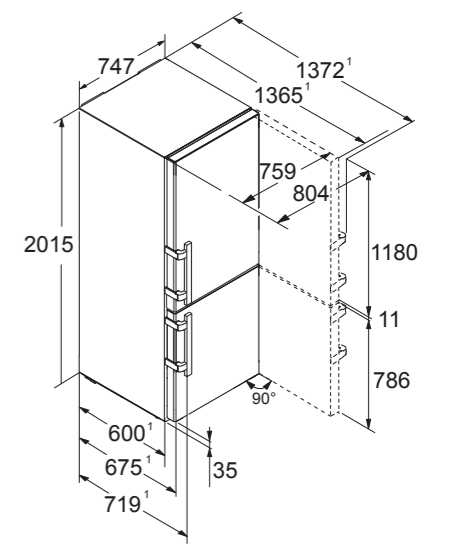

← 75 → [mm]

CBNsdc 765i

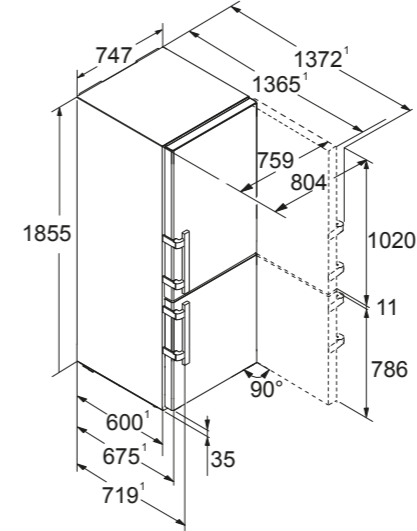

← 75 → [mm]

CNsfa 7723  
CNsfd 7723  
CNd 7723

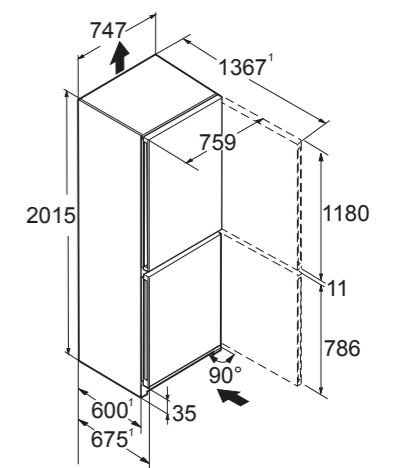

← 60 → [mm]

CBNstb 579i  
CBNsdc 573i  
CBNbda 572i  
CBNsfc 572i  
CBNsda 572i  
CBNa 572i  
CBNc 5723  
CNsfc 574i

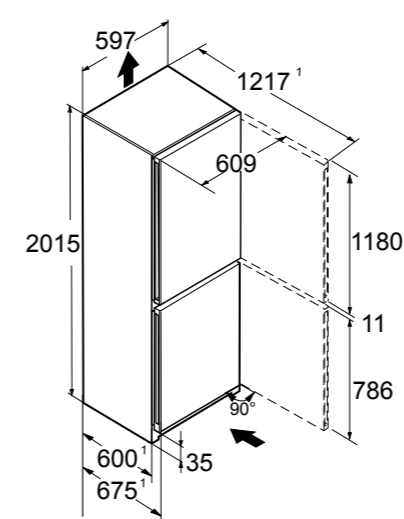

← 60 → [mm]

CNbdc 573i  
CBnda 5723  
CBnsda 5723  
KGNsf 57Va03  
CNa 5703  
CNsfd 5703  
CNc 5703

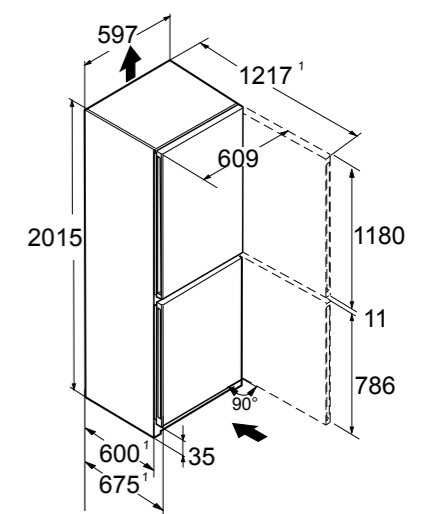

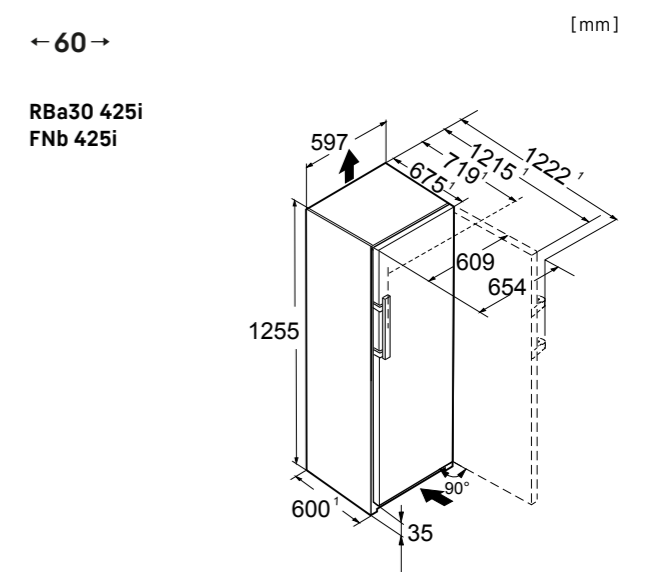
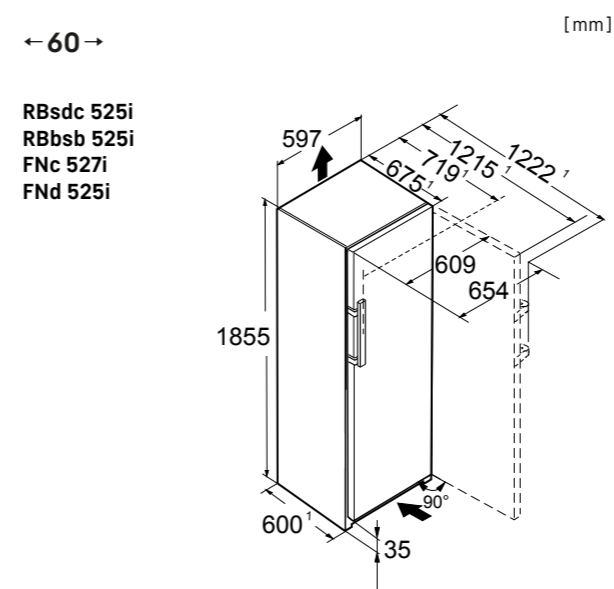
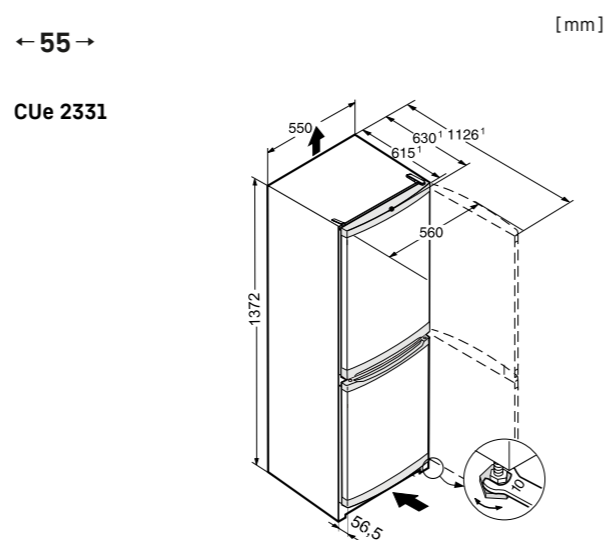
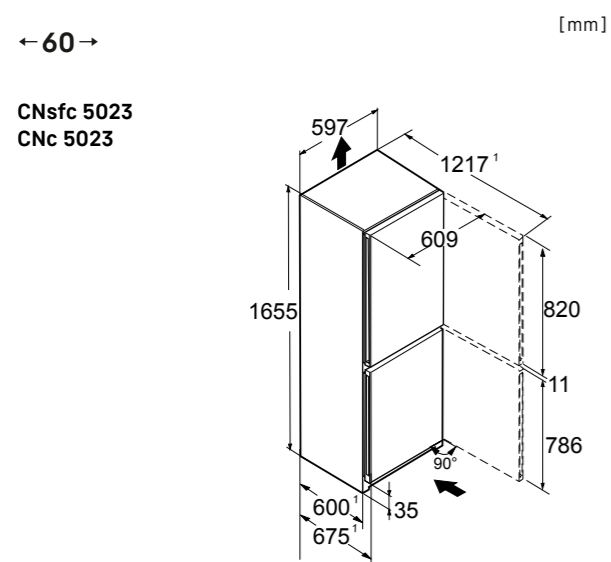
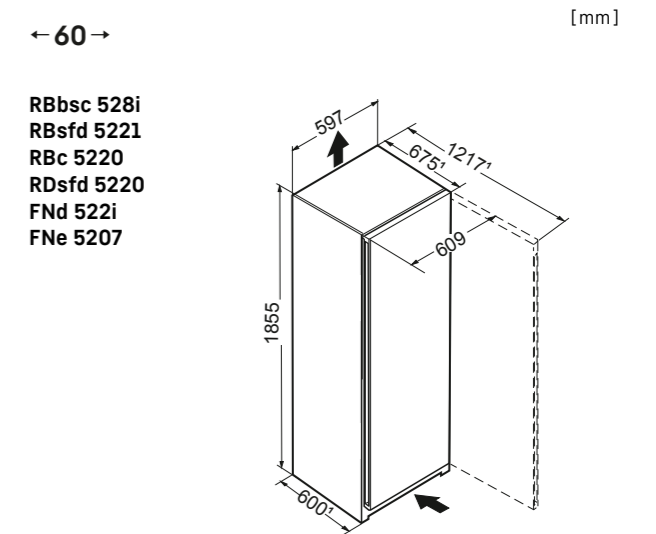
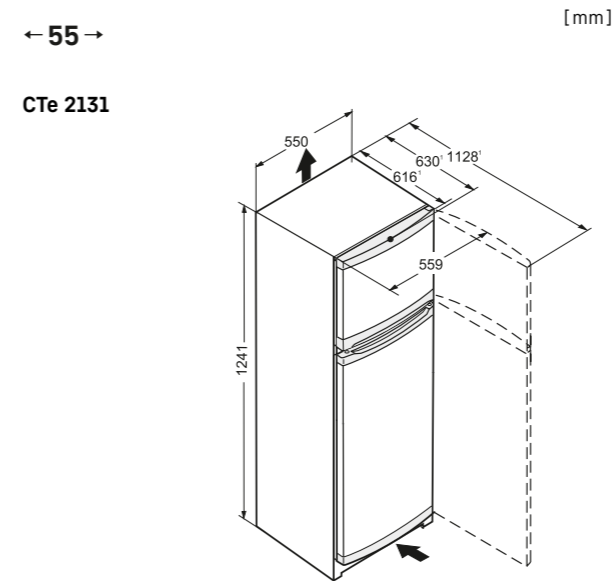
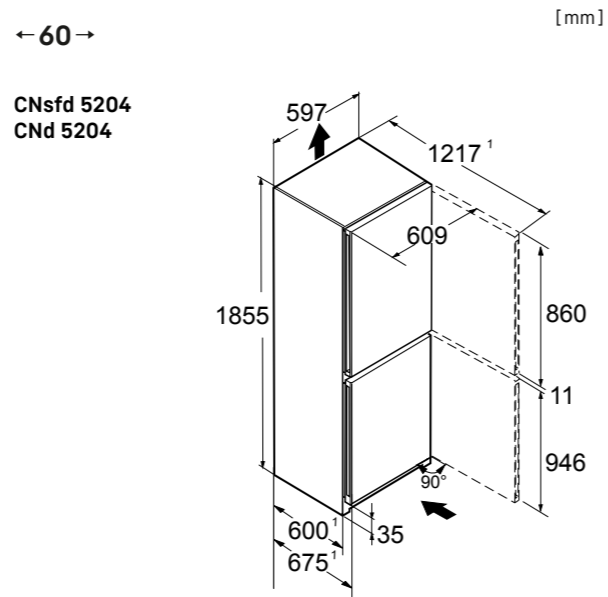
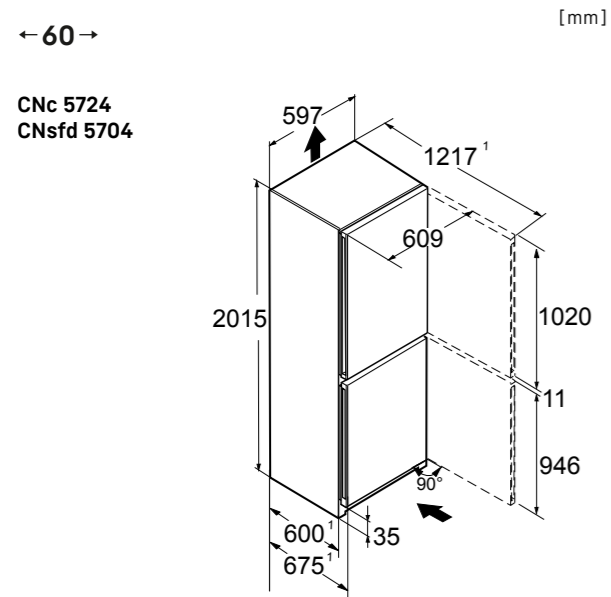
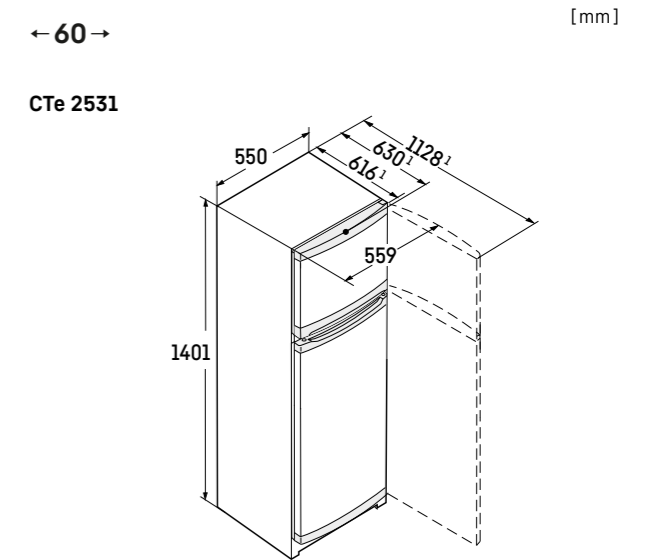
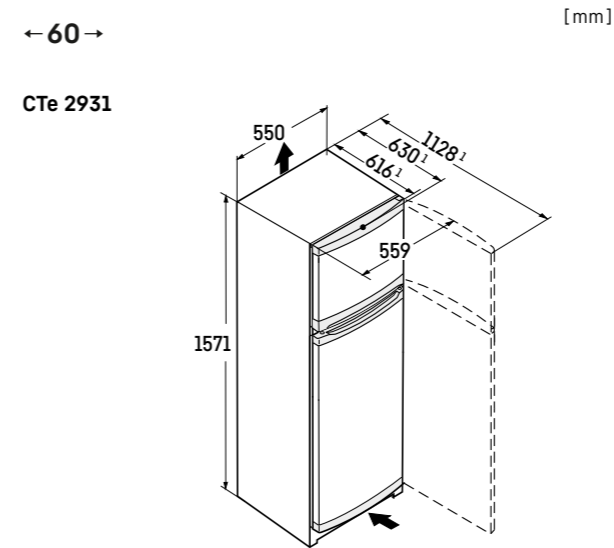
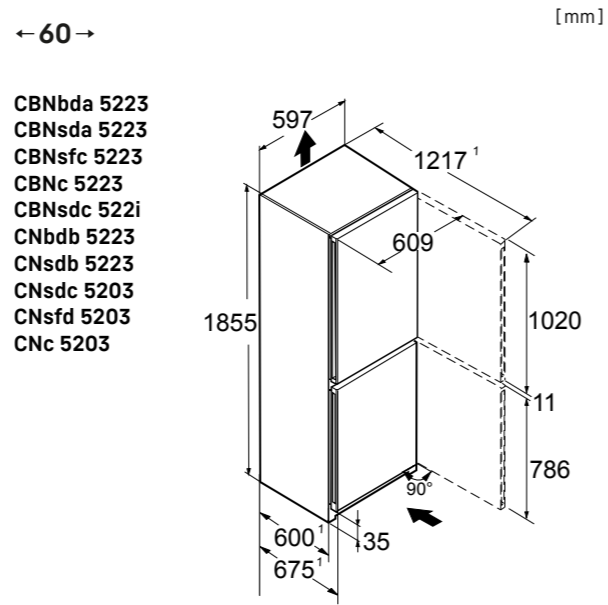
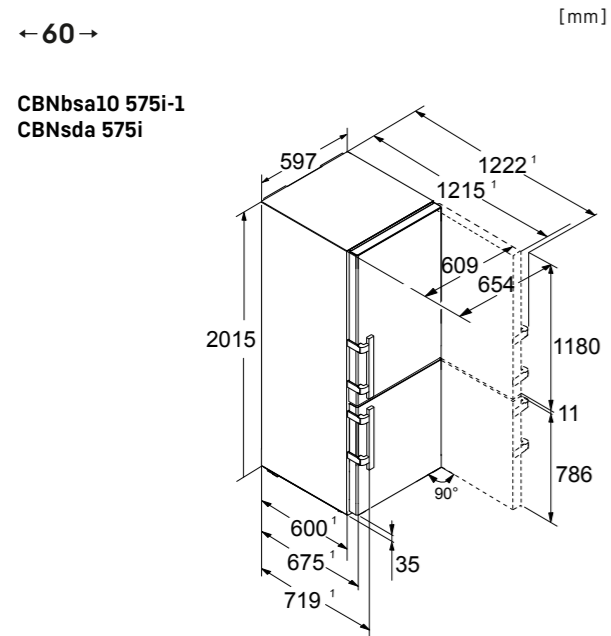

← 60 → [mm]

Rd 5000  
FNd 5026  
FNe 5006

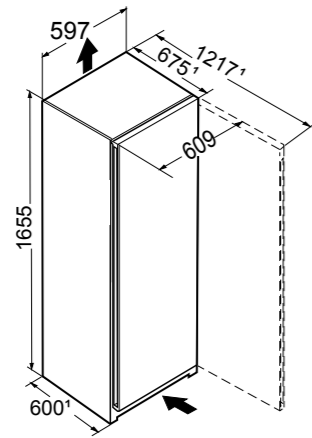

← 60 → [mm]

Rsfd 4600  
Rd 4600  
FNd 4625  
FNe 4605

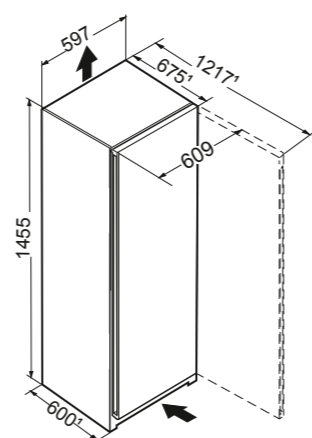

← 60 → [mm]

Rd 4200  
FNd 4224  
FNe 4204

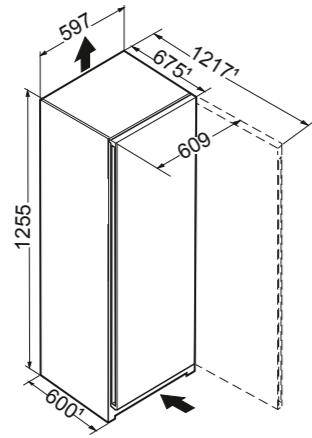

← 55 → [mm]

Ke 2350

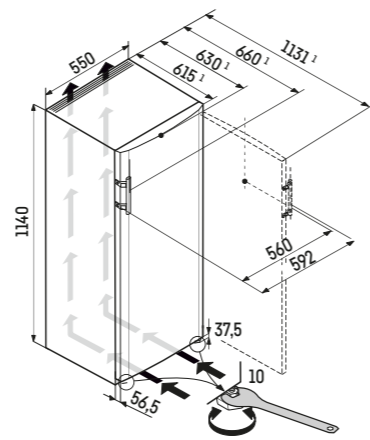

← 60 → [mm]

Ke 2834

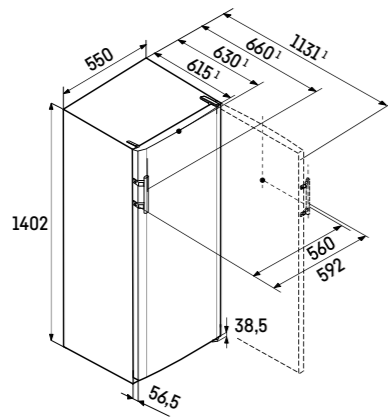

← 60 → [mm]

OKes 1750

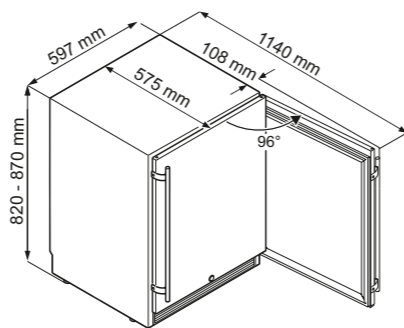

← 70 → [mm]

FNd 7227

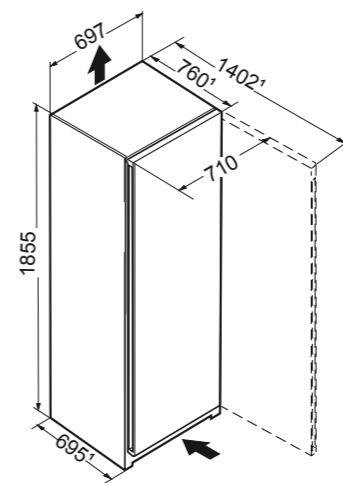

← 70 → [mm]

FNc 727i

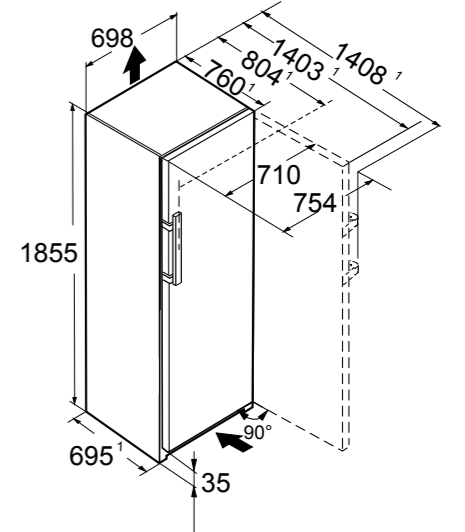

← 70 → [mm]

FNc 7026  
FNd 7026

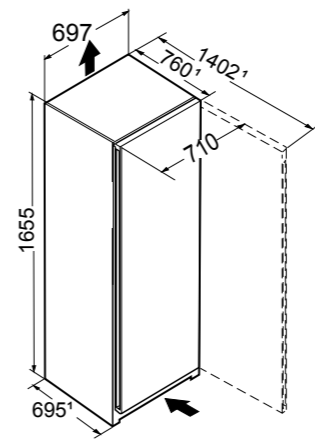

← 70 → [mm]

FNa 6635  
FNc 6625  
FNd 6625

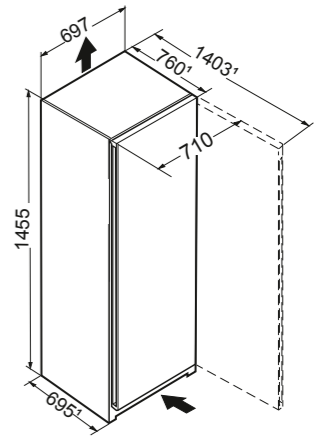

← 60 → [mm]

FNc 507i

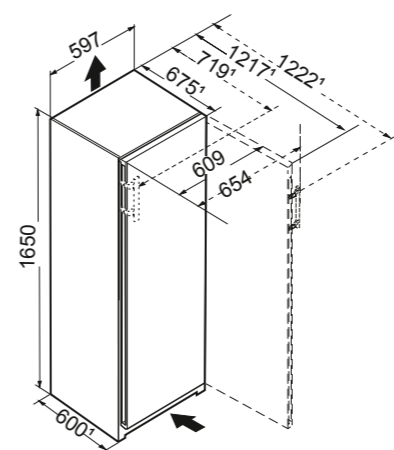

← 60 → [mm]

FNb 505i

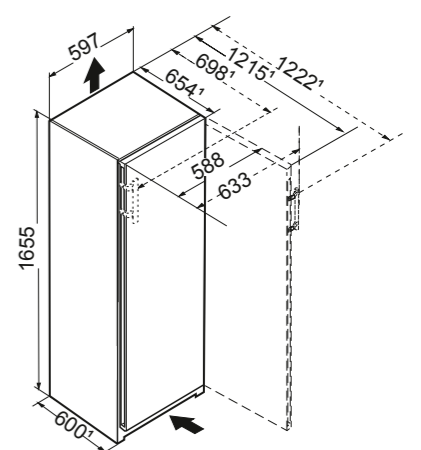

← 60 → [mm]

FNc 467i  
FNb 465i

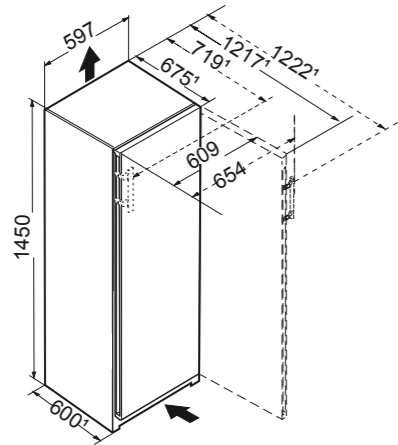

← 60 → [mm]

Rsdci 1621  
Rci 1621  
Rsdci 1620  
Rci 1620

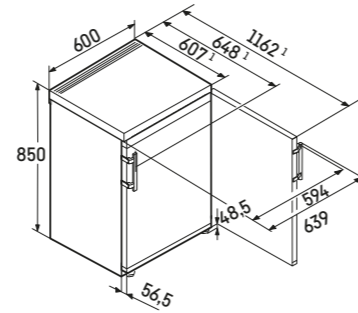

← 55 → [mm]

Rc 1401  
Rc 1400

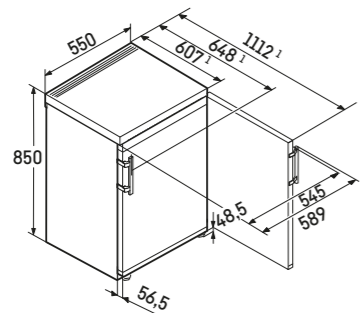

← 50 → [mm]

Rd 1201  
Rd 1200

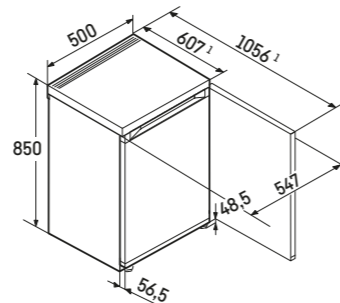

← 55 → [mm]

Re 1000

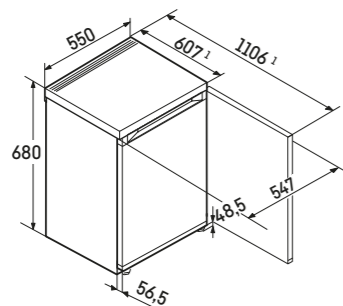

← 60 → [mm]

FNsddi 1624  
FNdi 1624

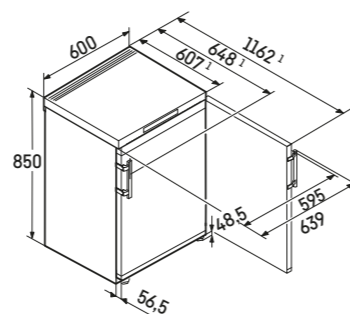

← 55 → [mm]

FNe 1404  
Fc 1404  
Fe 1404

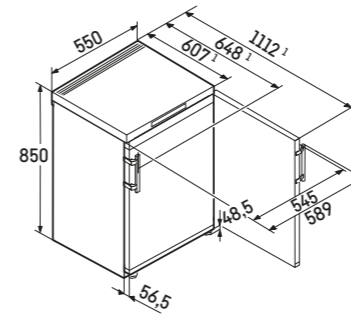

← 55 → [mm]

Fe 1003

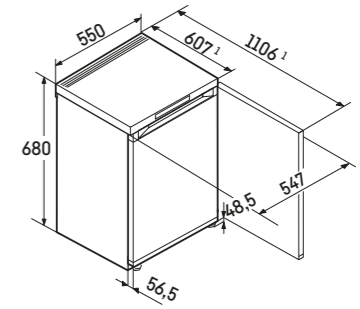

[mm]

XRCbs 5295  
XRCst 5295  
XRFbs 5295  
XRFst 5295  
XRCsd 5255

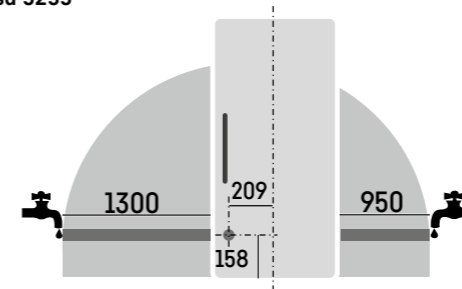

IceMaker con allacciamento fisso alla rete idrica - attacco (3/4")!  
Il tubo flessibile di 3 m è disponibile come accessorio (codice 6030 785)

[mm]

[mm]

French-Door-Kombinationen

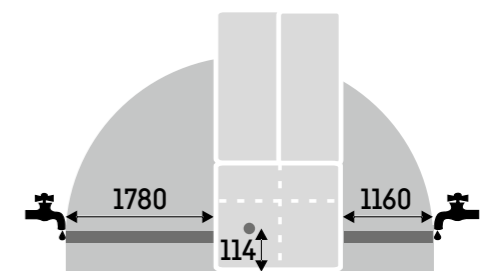

IceMaker con allacciamento fisso alla rete idrica - attacco (3/4")!  
Il tubo flessibile di 3 m è disponibile come accessorio (codice 6030 785)

CNsdd 776i  
CBNstb 579i  
CNsfc 574i

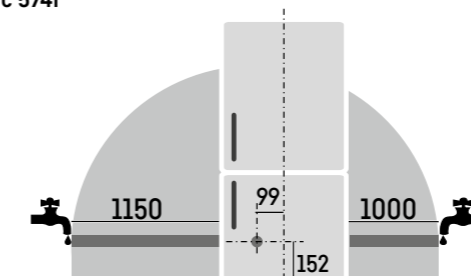

IceMaker con allacciamento fisso alla rete idrica - attacco (3/4")!  
Il tubo flessibile di 3 m è disponibile come accessorio (codice 6030 785)

# Cantinette

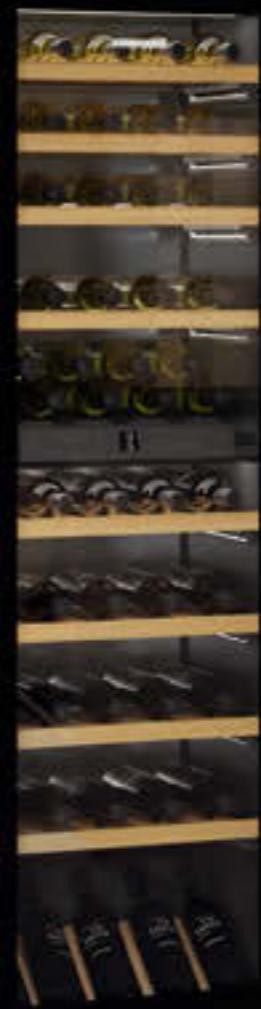

EWTgb 3583 Vinidor

Intervalli di temperatura

da +5 °C a +20 °C

da +5 °C a +20 °C

da +5 °C a +20 °C

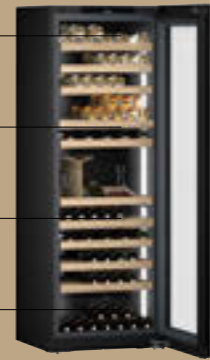

2  
Zones

3  
Zones

Grazie alle due o tre zone temperatura che possono essere impostate con precisione da + 5 °C a + 20 °C indipendentemente l'una dall'altra, le nostre **cantine temperate** offrono la massima flessibilità di utilizzo. In questo modo, nell'apparecchiatura con tre zone di temperatura è possibile conservare contemporaneamente vini rossi, vini bianchi e champagne, ciascuno alla temperatura di degustazione ideale. Queste apparecchiature offrono anche le condizioni climatiche ideali per la conservazione a lungo termine dei vini. Le zone di dimensioni diverse e la possibilità di impostare la temperatura in maniera flessibile rendono queste apparecchiature adatte a ogni assortimento di vini.

Intervallo di temperatura

da +5 °C a +20 °C



1  
Zone

Le **cantine per vini** offrono condizioni simili a quelle di una vera e propria cantina. Queste apparecchiature mantengono una temperatura costante in tutto il vano interno e, a seconda delle necessità, si può impostare una temperatura compresa tra + 5 °C e + 20 °C. Le cantine sono progettate specificamente per contenere una grande quantità di bottiglie destinate alla conservazione o all'invecchiamento del vino, ma possono anche ospitare tante bottiglie alla giusta temperatura di degustazione.



**Apparecchiature compatte** – In qualità di specialista in refrigerazione, conservazione e controllo della temperatura, Liebherr offre insuperabili soluzioni salvaspazio per ogni occasione. Le efficienti apparecchiature compatte garantiscono la presentazione perfetta per i vostri vini. La cantina per vini compatta offre le dimensioni giuste per una scorta di vini molto piccola. I pregiati sigari vengono conservati in condizioni ottimali nell'Humidor.

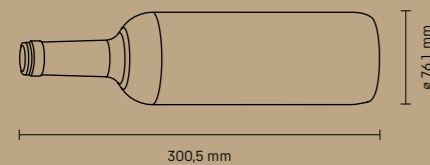

**Dimensione bottiglia di Bordeaux (0,75 l)**

Tutti i dati sulla capacità delle bottiglie si riferiscono a queste dimensioni.

**Cantine per vini da incasso**

	↑ 178 ↓	↑ 122 ↓	↑ 88 ↓	↑ 45 ↓	↑ 86 92 ↓	↑ 82 88 ↓
Altezza nicchia in cm						
<b>Cantine per vini climatizzate</b>	EWTgb 3583 EWTdf 3553	EWTgb 2383 EWTdf 2353	EWTgb 1683 EWTdf 1653		UWgbi 3782 UWpri 3782 UWpri 3762	UWpri 3662 UWpri 3661 UWgb 3632 UWgb 3631
<b>Cantine per vini</b>				WKEgb 582 WKes 553		

**Cantine per vini sottopiano**

**Cantine per vini da posizionamento libero**

	← 75 →	← 70 →	← 60 →	← 42 →
Larghezza in cm				
<b>Cantine temperate</b>		WPgbi 7483 WPgbi 7473 WPgbi 7472	WPgbi 5283 WPgbi 5273 WPgbi 5272 WPbsi 5252 WSbsi 5252 WPsd 5252 WPsd 4652	
<b>Cantine per vini</b>	WSbli 7731		WSbli 5231 WPbli 5231 WPbli 5031 WSbli 5031 WPbli 5001 WSbli 5001 WSbli 4601 WPbli 4201 WSbli 4201	WKes 653
<b>Humidor</b>				ZKes 453

**Apparecchiature compatte**

## Spiegazione sintetica dei dettagli dell'apparecchiatura | Controllo della temperatura e conservazione

### Vino

- 1 Zone** Temperatura costante in tutto il vano impostabile tra +5 °C e +20 °C.
- 2 Zones** Con due zone di temperatura impostabili separatamente tra +5 °C e +20 °C.
- 3 Zones** Con tre zone di temperatura impostabili separatamente tra +5 °C e +20 °C.
- Temp Protect Plus** Due sensori misurano continuamente la temperatura nella cantina per vini. Se la temperatura cambia tanto da divenire critica, viene inviata una notifica.\*
- Humidity Control** Die Luftfeuchte kann aktiv in 5%-Schritten zwischen 50% und 80% RH\*\* reguliert werden.
- Humidity Select** L'umidità RH\*\* può essere regolata attivamente tra il 50% e l'80% a intervalli del 5%.
- Fresh Air** Il filtro ai carboni attivi elimina tutti gli odori in modo affidabile mantenendo inalterato il bouquet del vino.
- UV Protect Plus** Tripla protezione: La porta in vetro brunito con due strati di metallo depositati a vapore protegge efficacemente dai raggi del sole.
- UV Protect** Doppia protezione: La porta in vetro fumé con uno strato di metallo depositato a vapore protegge efficacemente dai raggi del sole.
- Flex Fit** Su misura per bottiglie di qualsiasi dimensione.
- Sommelier Board** Per una presentazione e una decantazione efficaci: Ripiano in legno con presentatore di bottiglie in acciaio inox, cassetta in legno per gli strumenti da decantazione e spazio per portare alla giusta temperatura i bicchieri da vino.
- Vibrate Safe** Il sistema di raffreddamento completamente ammortizzato per evitare le vibrazioni permette al vino di aprirsi indisturbato.

### Design

- Steel Interior** Non solo un accattivante elemento di design: La parete posteriore in acciaio inox SmartSteel garantisce inoltre una circolazione equilibrata dell'aria.
- Light Tower** Il nuovo concetto di illuminazione illumina uniformemente l'interno e sostiene al tempo stesso i piani in vetro. Flessibile, poco ingombrante e unico.
- Light Column** Le strisce LED, che corrono dall'alto in basso, illuminano il vano interno uniformemente. A seconda della serie, su uno o su entrambi i lati.
- Presentation Light** Presenta alla perfezione la cantina dei vini anche quando la porta in vetro è chiusa. L'intensità è regolabile dal display.\*
- LED** Produzione minima di calore, risparmio energetico e assenza di manutenzione per un'illuminazione ottimale.

### Comfort e flessibilità

- Soft System** Anche a pieno carico, la controporta si chiude automaticamente in modo molto delicato, a partire da un angolo di apertura di circa 30°.
- Telescopic Rails** Cassetti su guide telescopiche, facili da inserire e da estrarre e comodi da rimuovere.
- Tip Open** Lo sportello in vetro si apre di 7 cm quando viene toccato per facilitare l'accesso e l'apertura completa.
- Super Silent** Psssst, ascoltate attentamente: Il vostro Liebherr è così silenzioso che dovrete tendere le orecchie per sentirlo.
- Touch & Swipe Display** Comando intuitivo del frigorifero, basta toccare e sfiorare il display.
- Touch Display** Sul display touch funzionale, un'apparecchiatura Liebherr può essere azionata semplicemente con un dito.
- Presentation Board** Consente di mettere in primo piano i vini pregiati e si usa per presentare bottiglie già aperte.
- eDoor Lock** La serratura elettronica impedisce l'accesso alle persone non autorizzate e sblocca la cantina per vini solo dopo l'inserimento di un PIN.\*
- Door Lock** La serratura meccanica garantisce che la vostra preziosa cantina di vini sia sempre al sicuro. È montata a filo e si integra perfettamente e discretamente nel design dell'apparecchiatura.
- Self Closing Door** La porta della cantina per vini si chiude dolcemente da sola a un angolo di apertura inferiore a 90°.
- Easy Fill** Funzione che consente di riempire la cantinetta agevolmente. La porta rimane aperta a partire da un angolo di 90°.

### Connectivity

- Smart Device** La SmartDeviceBox consente di controllare l'apparecchiatura e utilizzare altri servizi da computer e dispositivi mobili.
- Smart Device Ready** La SmartDeviceBox può essere integrata a posteriori per consentire di controllare l'apparecchiatura e di utilizzare altri servizi da computer e dispositivi mobili. Disponibile come accessorio.

### Gruppo di prodotti speciali

- Cigar** Il miglior clima per sigari pregiati con soluzioni innovative.

\*Utilizzo anche tramite app SmartDevice/Smart.



WSbl 5231 GrandCru Selection

## Dotazione di serie

	<b>Cantine per vini a incasso</b> GrandCru	<b>Cantine temperate da incasso</b> Vinidor
<b>Qualità</b>	Intervallo di temperatura regolabile in 1 zona: da +5 °C a +20 °C	Intervallo di temperatura regolabile in <b>2 zone</b> : da +5 °C a +20 °C
	Visualizzazione permanente della temperatura effettiva	Visualizzazione permanente della temperatura effettiva in ogni zona
	Doppio vetro di sicurezza anti-UV (UVProtect)	Doppio vetro di sicurezza anti-UV (UVProtect)
	Stoccaggio antivibrazioni (VibrateSafe)	Stoccaggio antivibrazioni (VibrateSafe)
	Guarnizione della porta rimovibile	Guarnizione della porta rimovibile
<b>Condizioni ottimali</b>	Umidità regolabile grazie a HumiditySelect	Umidità regolabile grazie a HumiditySelect
	Filtro FreshAir	Filtro FreshAir
<b>Comfort e flessibilità</b>		<b>Divisore con ripiano per bottiglie in plastica</b>
		<b>Mensola di presentazione</b>
		<b>Smorzatore di chiusura SoftSystem</b>
	Ripiani in legno, in parte su guide telescopiche	Ripiani in legno, in parte su guide telescopiche
<b>Design e Lifestyle</b>	Illuminazione con plafoniera LED, commutabile in modo permanente, dimmerabile* e LightColumn su due lati	<b>Illuminazione LED dall'alto a zone, commutabile in modo permanente e regolabile</b>
	Pannello posteriore: Metallo grigio grafite	<b>Pannello posteriore: BlackSteel</b>
	Display touch	Display touch
	Luce di presentazione, dimmerabile*	Luce di presentazione, dimmerabile
	Maniglia tubolare in alluminio, maniglia incassata oppure senza maniglia (TipOpen)*	<b>Apertura senza maniglia grazie alla tecnologia TipOpen*</b>
<b>Sicurezza</b>		<b>Pannellabile*</b>
	TempProtect	TempProtect
	Allarme per porta, temperatura e interruzione di corrente	Allarme per porta, temperatura e interruzione di corrente
	Allarmi ottici e acustici sul display	Allarmi ottici e acustici sul display

\* a seconda del modello

La differenziazione delle dotazioni è ancora più evidente nelle serie **superiori**.

## Cantine per vini da incasso



EWTdf 3553 Vinidor

## Vantaggi per gli accessori



### Porta in vetro isolante fumé

La porta in vetro isolante fumé offre non solo un'affidabile protezione dai raggi UV, ma anche la migliore visione dei vini.



### SuperSilent

Le apparecchiature SuperSilent sono estremamente silenziose grazie al loro design e ai componenti a bassa rumorosità.



### TipOpen

Lo sportello completamente in vetro isolante senza maniglia con tecnologia TipOpen innovativa è la soluzione ideale per le cucine con sportelli senza maniglie. Lo sportello in vetro si apre di qualche centimetro toccandolo. Se dopo 3 secondi lo sportello non viene aperto, il SoftSystem lo richiude.



### Mensola di presentazione

La mensola di presentazione consente di mettere in primo piano i vini pregiati e si usa per mantenere alla giusta temperatura bottiglie già aperte. Il ripiano flessibile può contenere fino a 6 bottiglie di vino. Dietro e accanto si possono coricare le bottiglie da conservare.



### Filtro ai carboni attivi FreshAir

Le cantine climatizzate sono dotate di un filtro ai carboni attivi FreshAir, facilmente sostituibile, che garantisce una qualità ottimale dell'aria nella cantina.



### Cassetto per accessori

Con set da due inserti per 6 bicchieri da vino e set da sommelier: completa le cantine climatizzate con nicchia da 45 a 60. Disponibile in vetro nero, vetro bianco e acciaio inox.



### Tecnologia Touch

Con l'innovativo comando elettronico touch con display a cristalli liquidi è possibile mantenere costante la temperatura impostata nei singoli scomparti. Il display digitale della temperatura visualizza il valore impostato con una precisione al grado. Toccando leggermente il pannello touch è possibile modificare tutte le funzioni in modo comodo e semplice.



### Illuminazione LED

Tutte le cantine hanno luci LED dimmerabili e commutabile in modo permanente e illuminano omogeneamente il vano interno. Grazie alle ridotte emissioni di calore dei LED è possibile tenere sempre accesa l'illuminazione per presentare al meglio i vini.



### Sistema di chiusura SoftSystem

Il meccanismo di chiusura SoftSystem ammortizza la chiusura della porta. Che si chiude quindi delicatamente. In questo modo le bottiglie non subiscono scosse che potrebbero danneggiarle. La porta si chiude inoltre automaticamente a partire da un angolo di apertura di 45°.



### Mensole in legno su guide telescopiche

Gli stabili ripiani in legno su guide telescopiche offrono una buona panoramica sui prodotti e un accesso agevole alle bottiglie. Le mensole fatte a mano in legno naturale si adattano in modo ottimale alla conservazione delle bottiglie di Bordeaux. Posizionando le bottiglie l'una contro l'altra si sfrutta l'intera capacità dell'apparecchiatura.



### Sistema di etichettatura

Il sistema flessibile di etichettatura a clip garantisce una panoramica rapida e ordinata della scorta dei vini.



### Configurazione Side-by-Side

Grazie alla configurazione Side-by-Side, i frigoriferi, i congelatori e le cantine per vini si possono posizionare in base alle esigenze personali. Una speciale tecnologia di equalizzazione climatica tra apparecchiature con grandi differenze di temperatura consente numerose combinazioni. Maggiori informazioni da pagina 38.

Swiss Excellence **EWTgb 3583**  
Vinidor

↑  
178  
↓

Porta a filo in vetro isolante / Integrabile

Classe di efficienza energetica:	<b>G</b> <small>A G</small>
Consumo energetico in 365 giorni / 24 ore:	<b>165 / 0,452 kWh</b>
N° max. bottiglie di bordeaux 0,75 l:	<b>83</b> <sup>1</sup>
Volume totale <sup>2</sup> :	<b>276 l</b>
Rumorosità (potenza sonora) / Classe di emissione sonora:	<b>32 dB(A) / B, SuperSilent</b>
Classe climatica:	<b>SN (da +10 °C a +32 °C)</b>
Porte:	<b>Porta in vetro nero isolante senza cornice e maniglie</b>
Dimensioni di nicchia in cm (A / L / P)	<b>177,2-178 / 56-57 / min. 55</b>

2 Zones	Humidity Select	Fresh Air	UV Protect	Vibrate Safe	Steel Interior	LED	Soft System	Telescopic Rails
Tip Open	Super Silent	Presentation Board						

**Controllo**

- Display LCD, controllo ElectronicTouch a sfioramento
- Display digitale della temperatura entrambe le zone di temperatura
- Allarme in caso di innalzamento della temperatura: ottico e acustico
- Allarme porta aperta: acustico
- Sistema di sicurezza per i bambini

**Cantina per vini**

- 2 zone di temperatura, regolabili da +5°C a +20°C
- 2 circuiti di raffreddamento
- Raffreddamento ventilato con filtro dell'aria ai carboni attivi FreshAir
- Regolazione dell'umidità tramite ventilazione
- Illuminazione LED indipendente, regolabile in intensità
- Ripiani in legno di faggio
- 10 ripiani, di cui 8 su guide telescopiche, di cui 1 è un ripiano di presentazione

**Caratteristiche**

- TipOpen
- Piedini anteriori regolabili in altezza
- Incernieratura delle porte reversibile
- Guarnizione della porta rimovibile
- Cerniera della porta a scomparsa con angolo di apertura limitato

Prezzo consigliato incl. IVA e TRA CHF 5'490.00

Prezzo consigliato excl. IVA e TRA CHF 5'052.63

**Dimensioni della porta:**

Larghezza 595 mm  
Altezza 1816 mm  
Profondità 19 mm

Porta in vetro isolante senza cornice e maniglie

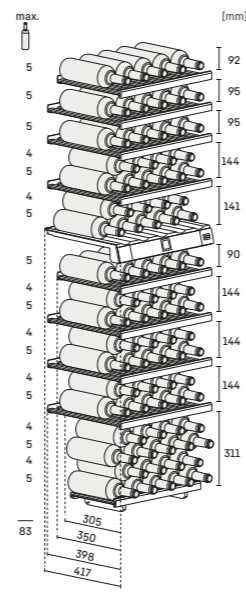
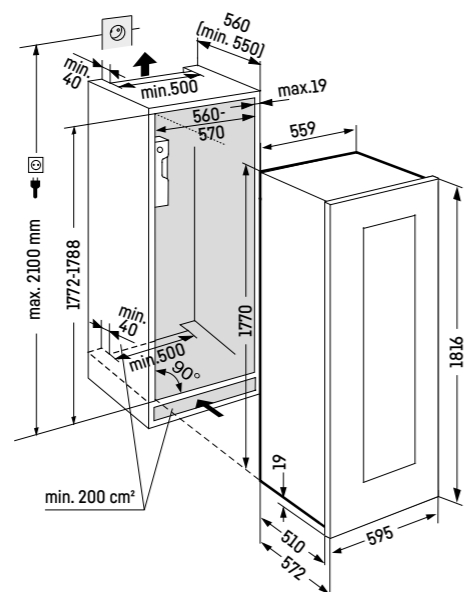

<sup>1</sup> Questa cantina è indicata esclusivamente per la conservazione del vino. N° max. bottiglie di NORM-bordeaux 0,75 l. Norm NF H 35-124 (H: 300,5 mm, Ø: 76,1 mm).

Swiss Excellence **EWTdf 3553**  
Vinidor

↑  
178  
↓

Porta in vetro isolante / Pannellabile

Classe di efficienza energetica:	<b>G</b> <small>A G</small>
Consumo energetico in 365 giorni / 24 ore:	<b>162 / 0,443 kWh</b>
N° max. bottiglie di bordeaux 0,75 l:	<b>80</b> <sup>1</sup>
Volume totale <sup>2</sup> :	<b>259 l</b>
Rumorosità (potenza sonora) / Classe di emissione sonora:	<b>32 dB(A) / B, SuperSilent</b>
Classe climatica:	<b>SN-ST (da +10 °C a +38 °C)</b>
Porte:	<b>Porta in vetro isolante con cornice per il montaggio dell'anta</b>
Dimensioni di nicchia in cm (A / L / P)	<b>177,2-178 / 56-57 / min. 55</b>

2 Zones	Humidity Select	Fresh Air	UV Protect	Vibrate Safe	Steel Interior	LED	Soft System	Telescopic Rails
Super Silent	Presentation Board							

**Controllo**

- Display LCD, controllo ElectronicTouch a sfioramento
- Display digitale della temperatura entrambe le zone di temperatura
- Allarme in caso di innalzamento della temperatura: ottico e acustico
- Allarme porta aperta: acustico
- Sistema di sicurezza per i bambini

**Cantina per vini**

- 2 zone di temperatura, regolabili da +5°C a +20°C
- 2 circuiti di raffreddamento
- Raffreddamento ventilato con filtro dell'aria ai carboni attivi FreshAir
- Regolazione dell'umidità tramite ventilazione
- Illuminazione LED indipendente, regolabile in intensità
- Ripiani in legno di faggio
- 10 ripiani, di cui 8 su guide telescopiche, di cui 1 è un ripiano di presentazione

**Caratteristiche**

- Piedini anteriori regolabili in altezza
- Incernieratura delle porte reversibile
- Guarnizione della porta rimovibile
- Cerniera della porta a scomparsa con angolo di apertura limitato

Prezzo consigliato incl. IVA e TRA CHF 5'190.00

Prezzo consigliato excl. IVA e TRA CHF 4'775.11

Il diagramma mostra senza telaio in acciaio inossidabile

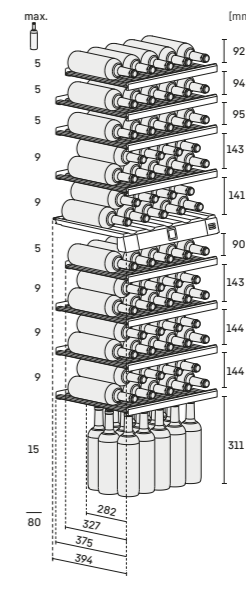
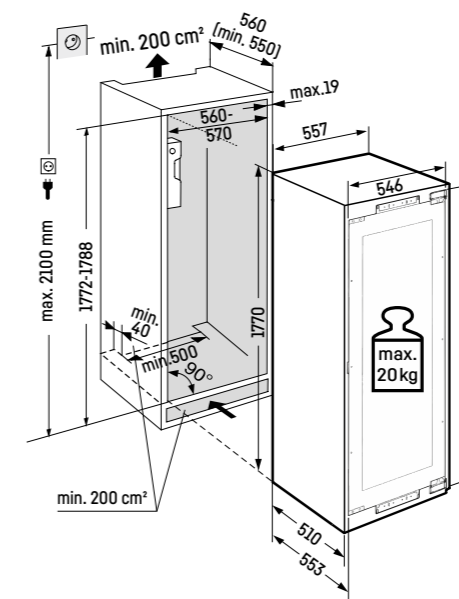

<sup>2</sup> In conformità al regolamento UE 2019/2016, rappresentiamo il volume totale come numero intero (arrotondato) e il volume dello scomparto del congelatore e per gli alimenti freschi con una cifra dopo la virgola. Per la gamma completa delle classi di efficienza si rimanda a pagina 394. Conformemente a (EU) 2017/1369 6a.

Swiss Excellence **EWTgb 2383**  
Vinidor

Porta a filo in vetro isolante / Integrabile

Classe di efficienza energetica:	<b>G</b>
Consumo energetico in 365 giorni / 24 ore:	<b>153 / 0,419 kWh</b>
N° max. bottiglie di bordeaux 0,75 l:	<b>51<sup>1</sup></b>
Volume totale <sup>2</sup> :	<b>171 l</b>
Rumorosità (potenza sonora) / Classe di emissione sonora:	<b>31 dB(A) / B, SuperSilent</b>
Classe climatica:	<b>SN (da +10 °C a +32 °C)</b>
Porte:	<b>Porta in vetro nero isolante senza cornice e maniglie</b>
Dimensioni di nicchia in cm (A / L / P)	<b>122-123,6 / 56-57 / min. 55</b>

2 Zones	Humidity Select	Fresh Air	UV Protect	Vibrate Safe	Steel Interior	LED	Soft System	Telescopic Rails
Tip Open	Super Silent	Presentation Board						

**Controllo**

- Display LCD, controllo ElectronicTouch a sfioramento
- Display digitale della temperatura entrambe le zone di temperatura
- Allarme in caso di innalzamento della temperatura: ottico e acustico
- Allarme porta aperta: acustico
- Sistema di sicurezza per i bambini

**Cantina per vini**

- 2 zone di temperatura, regolabili da +5 °C a +20 °C
- 2 circuiti di raffreddamento
- Raffreddamento ventilato con filtro dell'aria ai carboni attivi FreshAir
- Regolazione dell'umidità tramite ventilazione
- Illuminazione LED indipendente, regolabile in intensità
- Ripiani in legno di faggio
- 6 ripiani, di cui 4 su guide telescopiche, di cui 1 è un ripiano di presentazione

**Caratteristiche**

- TipOpen
- Piedini anteriori regolabili in altezza
- Incernieratura delle porte reversibile
- Guarnizione della porta rimovibile
- Cerniera della porta a scomparsa con angolo di apertura limitato

Prezzo consigliato incl. IVA e TRA CHF 4'690.00

Prezzo consigliato excl. IVA e TRA CHF 4'312.58

**Dimensioni della porta:**

Larghezza 595 mm  
Altezza 1233 mm  
Profondità 19 mm

Porta in vetro isolante senza cornice e maniglie

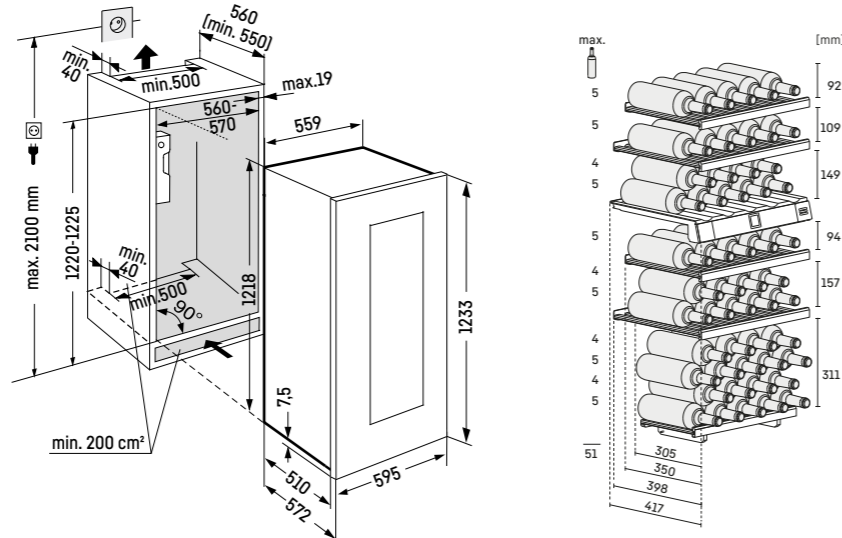

122



Swiss Excellence **EWTdf 2353**  
Vinidor

Porta in vetro isolante / Pannellabile

Classe di efficienza energetica:	<b>G</b>
Consumo energetico in 365 giorni / 24 ore:	<b>151 / 0,413 kWh</b>
N° max. bottiglie di bordeaux 0,75 l:	<b>48<sup>1</sup></b>
Volume totale <sup>2</sup> :	<b>159 l</b>
Rumorosità (potenza sonora) / Classe di emissione sonora:	<b>32 dB(A) / B, SuperSilent</b>
Classe climatica:	<b>SN-ST (da +10 °C a +38 °C)</b>
Porte:	<b>Porta in vetro isolante con cornice per il montaggio dell'anta</b>
Dimensioni di nicchia in cm (A / L / P)	<b>122-123,6 / 56-57 / min. 55</b>

2 Zones	Humidity Select	Fresh Air	UV Protect	Vibrate Safe	Steel Interior	LED	Soft System	Telescopic Rails
Super Silent	Presentation Board							

**Controllo**

- Display LCD, controllo ElectronicTouch a sfioramento
- Display digitale della temperatura entrambe le zone di temperatura
- Allarme in caso di innalzamento della temperatura: ottico e acustico
- Allarme porta aperta: acustico
- Sistema di sicurezza per i bambini

**Cantina per vini**

- 2 zone di temperatura, regolabili da +5 °C a +20 °C
- 2 circuiti di raffreddamento
- Raffreddamento ventilato con filtro dell'aria ai carboni attivi FreshAir
- Regolazione dell'umidità tramite ventilazione
- Illuminazione LED indipendente, regolabile in intensità
- Ripiani in legno di faggio
- 6 ripiani, di cui 4 su guide telescopiche, di cui 1 è un ripiano di presentazione

**Caratteristiche**

- Piedini anteriori regolabili in altezza
- Incernieratura delle porte reversibile
- Guarnizione della porta rimovibile
- Cerniera della porta a scomparsa con angolo di apertura limitato

Prezzo consigliato incl. IVA e TRA CHF 4'290.00

Prezzo consigliato excl. IVA e TRA CHF 3'942.55

**Dimensioni della porta:**

Larghezza 595 mm  
Altezza 1233 mm  
Profondità 19 mm

Lo schema rappresenta la cornice in acciaio inox disponibile come accessorio

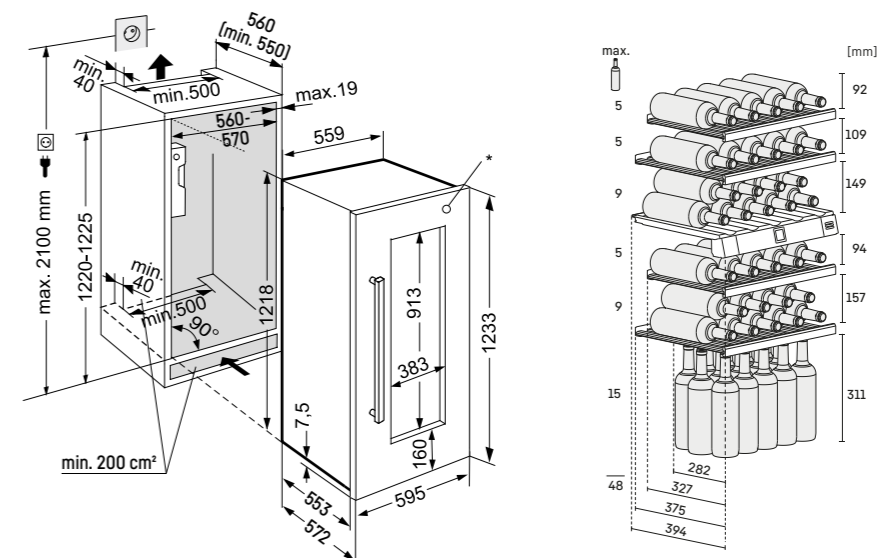

122



<sup>1</sup> Questa cantina è indicata esclusivamente per la conservazione del vino. N° max. bottiglie di NORM-bordeaux 0,75 l. Norm NF H 35-124 (H: 300,5 mm, Ø: 76,1 mm).

<sup>2</sup> In conformità al regolamento UE 2019/2016, rappresentiamo il volume totale come numero intero (arrotondato) e il volume dello scomparto del congelatore e per gli alimenti freschi con una cifra dopo la virgola. Per la gamma completa delle classi di efficienza si rimanda a pagina 394. Conformemente a (EU) 2017/1369 6a.

Swiss Excellence  
**EWTgb 1683**  
Vinidor

Porta a filo in vetro isolante / Integrabile

Classe di efficienza energetica:	<b>G</b>
Consumo energetico in 365 giorni / 24 ore:	<b>143 / 0,391 kWh</b>
N° max. bottiglie di bordeaux 0,75 l:	<b>33</b> <sup>1</sup>
Volume totale <sup>2</sup> :	<b>105 l</b>
Rumorosità (potenza sonora) / Classe di emissione sonora:	<b>32 dB(A) / B, SuperSilent</b>
Classe climatica:	<b>SN (da +10 °C a +32 °C)</b>
Porte:	<b>Porta in vetro nero isolante senza cornice e maniglie</b>
Dimensioni di nicchia in cm (A / L / P)	<b>87,4-89 / 56-57 / min. 55</b>



**Controllo**

- Display LCD, controllo ElectronicTouch a sfioramento
- Display digitale della temperatura entrambe le zone di temperatura
- Allarme in caso di innalzamento della temperatura: ottico e acustico
- Allarme porta aperta: acustico
- Sistema di sicurezza per i bambini

**Cantina per vini**

- 2 zone di temperatura, regolabili da +5 °C a +20 °C
- 2 circuiti di raffreddamento
- Raffreddamento ventilato con filtro dell'aria ai carboni attivi FreshAir
- Regolazione dell'umidità tramite ventilazione
- Illuminazione LED indipendente, regolabile in intensità
- Ripiani in legno di faggio
- 4 ripiani, di cui 2 su guide telescopiche, di cui 1 è un ripiano di presentazione

**Caratteristiche**

- TipOpen
- Piedini anteriori regolabili in altezza
- Incernieratura delle porte reversibile
- Cerniera della porta a scomparsa con angolo di apertura limitato

Prezzo consigliato incl. IVA e TRA CHF 3'890.00

Prezzo consigliato excl. IVA e TRA CHF 3'572.52



**Dimensioni della porta:**

Larghezza 595 mm  
Altezza 906 mm  
Profondità 19 mm

Porta in vetro isolante senza cornice e maniglie

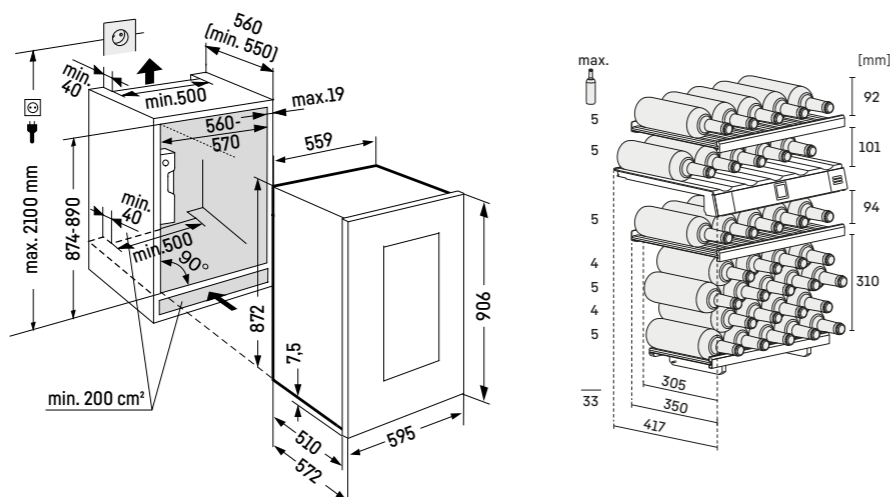

<sup>1</sup> Questa cantina è indicata esclusivamente per la conservazione del vino. N° max. bottiglie di NORM-bordeaux 0,75 l. Norm NF H 35-124 (H: 300,5 mm, Ø: 76,1 mm).

Swiss Excellence  
**EWTdf 1653**  
Vinidor

Porta in vetro isolante / Pannellabile

Classe di efficienza energetica:	<b>G</b>
Consumo energetico in 365 giorni / 24 ore:	<b>142 / 0,389 kWh</b>
N° max. bottiglie di bordeaux 0,75 l:	<b>30</b> <sup>1</sup>
Volume totale <sup>2</sup> :	<b>97 l</b>
Rumorosità (potenza sonora) / Classe di emissione sonora:	<b>32 dB(A) / B, SuperSilent</b>
Classe climatica:	<b>SN-ST (da +10 °C a +38 °C)</b>
Porte:	<b>Porta in vetro isolante con cornice per il montaggio dell'anta</b>
Dimensioni di nicchia in cm (A / L / P)	<b>87,4-89 / 56-57 / min. 55</b>



**Controllo**

- Display LCD, controllo ElectronicTouch a sfioramento
- Display digitale della temperatura entrambe le zone di temperatura
- Allarme in caso di innalzamento della temperatura: ottico e acustico
- Allarme porta aperta: acustico
- Sistema di sicurezza per i bambini

**Cantina per vini**

- 2 zone di temperatura, regolabili da +5 °C a +20 °C
- 2 circuiti di raffreddamento
- Raffreddamento ventilato con filtro dell'aria ai carboni attivi FreshAir
- Regolazione dell'umidità tramite ventilazione
- Illuminazione LED indipendente, regolabile in intensità
- Ripiani in legno di faggio
- 4 ripiani, di cui 2 su guide telescopiche, di cui 1 è un ripiano di presentazione

**Caratteristiche**

- Piedini anteriori regolabili in altezza
- Incernieratura delle porte reversibile
- Cerniera della porta a scomparsa con angolo di apertura limitato

Prezzo consigliato incl. IVA e TRA CHF 3'490.00

Prezzo consigliato excl. IVA e TRA CHF 3'202.49



Il diagramma mostra senza telaio in acciaio inossidabile

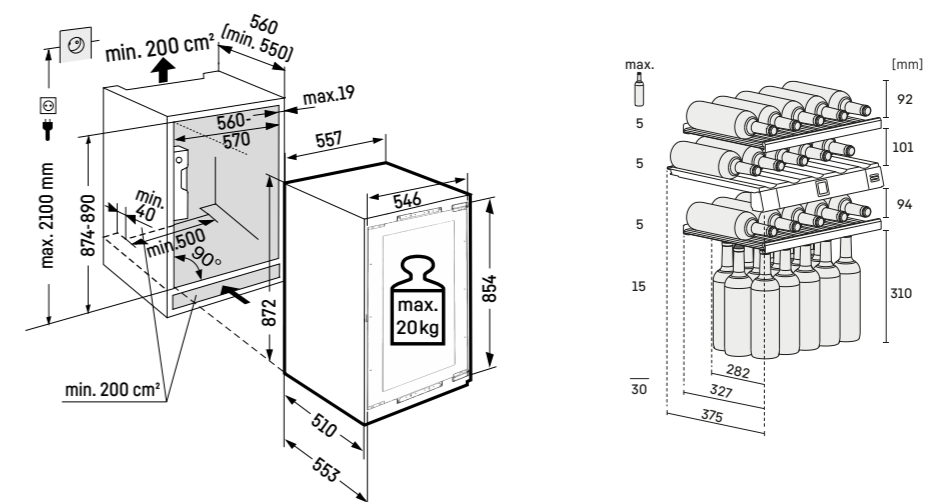

<sup>2</sup> In conformità al regolamento UE 2019/2016, rappresentiamo il volume totale come numero intero (arrotondato) e il volume dello scomparto del congelatore e per gli alimenti freschi con una cifra dopo la virgola. Per la gamma completa delle classi di efficienza si rimanda a pagina 394. Conformemente a (EU) 2017/1369 6a.



## WKEgb 582

GrandCru

Porta a filo in vetro isolante / Integrabile

Classe di efficienza energetica:	<b>G</b>
Consumo energetico in 365 giorni / 24 ore:	<b>116 / 0,317 kWh</b>
N° max. bottiglie di bordeaux 0,75 l:	<b>18</b>
Volume totale*:	<b>47 l</b>
Rumorosità (potenza sonora) / Classe di emissione sonora:	<b>32 dB(A) / B, SuperSilent</b>
Classe climatica:	<b>SN-ST (da +10 °C a +38 °C)</b>
Porte:	<b>Porta in vetro nero isolante senza cornice e maniglie</b>
Dimensioni di nicchia in cm (A / L / P)	<b>45-45,2 / 56-57 / min. 55</b>



### Controllo

- Display LCD, controllo ElectronicTouch a sfioramento
- Display digitale della temperatura
- Allarme in caso di innalzamento della temperatura: ottico e acustico
- Allarme porta aperta: acustico
- Sistema di sicurezza per i bambini

### Cantina per vini

- 1 zona di temperatura, regolabile da +5 °C a +20 °C
- Raffreddamento ventilato con filtro dell'aria ai carboni attivi FreshAir
- Regolazione dell'umidità tramite ventilazione
- Illuminazione LED indipendente, regolabile in intensità
- Ripiani in legno di faggio
- 3 ripiani, di cui 2 su guide telescopiche

### Caratteristiche

- Porta con apertura a ribalta con TipOpen
- Cerniera della porta a scomparsa con angolo di apertura limitato

Prezzo consigliato incl. IVA e TRA CHF 3'290.00

Prezzo consigliato excl. IVA e TRA CHF 3'017.48



### Dimensioni della porta:

Larghezza 595 mm  
Altezza 450 mm  
Profondità 35 mm

Porta in vetro isolante senza cornice e maniglie

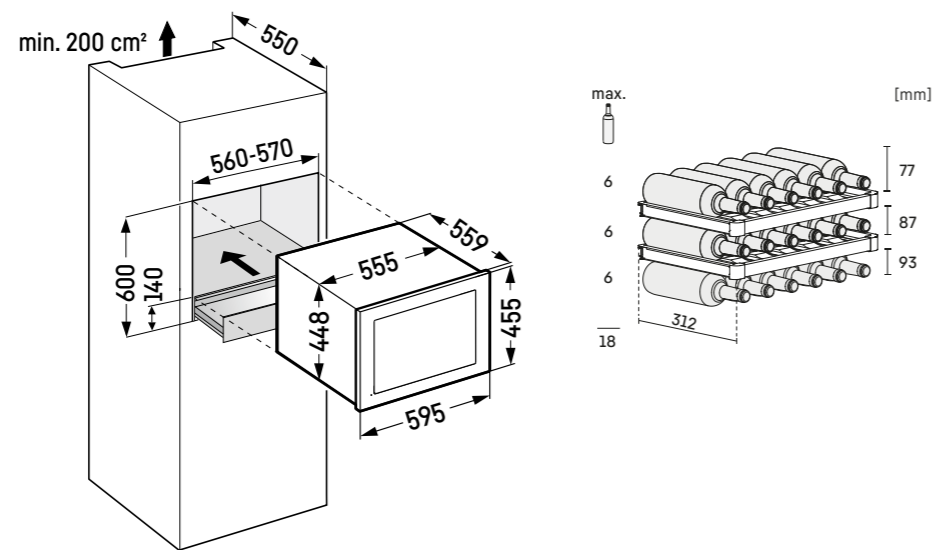

\* Questa cantina è indicata esclusivamente per la conservazione del vino. N° max. bottiglie di NORM-bordeaux 0,75 l. Norm NF H 35-124 (H: 300,5 mm, Ø: 76,1 mm).



## WKEes 553

GrandCru

A filo superficie / Integrabile

Classe di efficienza energetica:	<b>G</b>
Consumo energetico in 365 giorni / 24 ore:	<b>138 / 0,378 kWh</b>
N° max. bottiglie di bordeaux 0,75 l:	<b>18</b>
Volume totale*:	<b>51 l</b>
Rumorosità (potenza sonora) / Classe di emissione sonora:	<b>32 dB(A) / B, SuperSilent</b>
Classe climatica:	<b>SN (da +10 °C a +32 °C)</b>
Porte:	<b>Porta in vetro isolante con telaio in acciaio</b>
Dimensioni di nicchia in cm (A / L / P)	<b>45 / 56 / min. 55</b>



### Controllo

- Display LCD, controllo ElectronicTouch a sfioramento
- Display digitale della temperatura
- Allarme in caso di innalzamento della temperatura: ottico e acustico
- Allarme porta aperta: acustico
- Sistema di sicurezza per i bambini

### Cantina per vini

- 1 zona di temperatura, regolabile da +5 °C a +20 °C
- Raffreddamento ventilato con filtro dell'aria ai carboni attivi FreshAir
- Regolazione dell'umidità tramite ventilazione
- Illuminazione LED indipendente, regolabile in intensità
- Ripiani in legno di faggio
- 3 ripiani, di cui 2 su guide telescopiche

### Caratteristiche

- Maniglia integrata
- Incernieratura delle porte reversibile
- Cerniera della porta a scomparsa con angolo di apertura limitato

Prezzo consigliato incl. IVA e TRA CHF 2'690.00

Prezzo consigliato excl. IVA e TRA CHF 2'462.44



### Dimensioni della porta:

Larghezza 591 mm  
Altezza 455 mm  
Profondità 16 mm

Porta isolante in vetro fumè.

### Attenzione:

È necessario prevedere un'apertura di aerazione nella base del mobile.

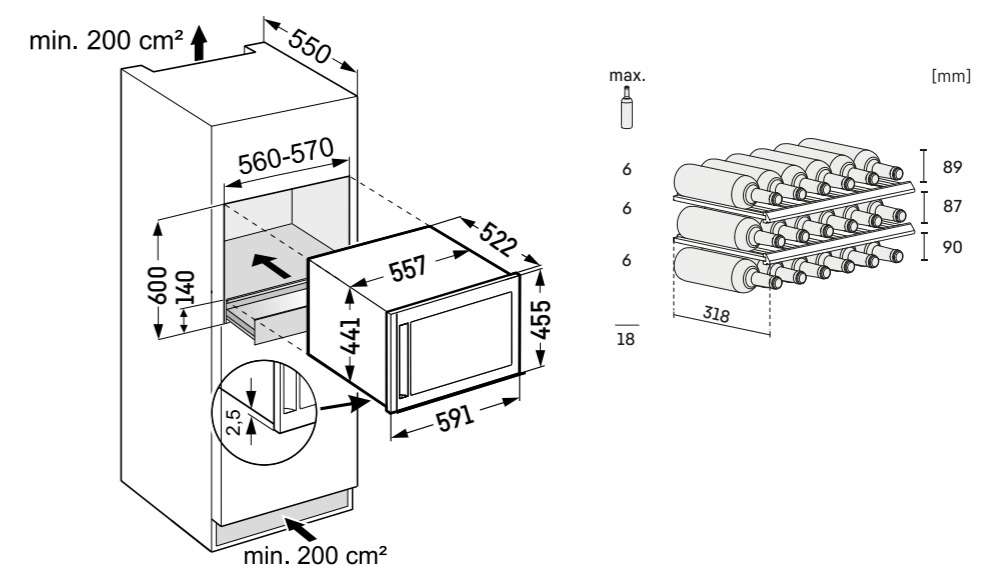

\* In conformità al regolamento UE 2019/2016, rappresentiamo il volume totale come numero intero (arrotondato) e il volume dello scomparto del congelatore e per gli alimenti freschi con una cifra dopo la virgola. Per la gamma completa delle classi di efficienza si rimanda a pagina 394. Conformemente a (EU) 2017/1369 6a.

## L'installazione sottopiano è davvero semplice

### Altezza sottopiano

Anteprima: nuova altezza sottopiano da 86 a 92 cm

New

### Design della base

Nuovo design minimalista della base con griglia di ventilazione più piccola

### Listello della base

Listello della base in acciaio inox regolabile in altezza

### Piedini di posizionamento

Quattro piedini regolabili anteriormente per un allineamento facile e ottimale

### Side-by-Side

Può essere abbinato a un congelatore sottopiano come installazione Side-by-Side senza pannello del mobile.

### Modelli pannellabili

- Per ogni esigenza di sostituzione dell'attuale pannello frontale
- Per una nuova progettazione con il frontale della cucina
- Con pannelli frontali in acciaio come accessori (per entrambe le altezze, senza logo/senza maniglia, con fori per la maniglia preforati)

Maggiore volume di raffreddamento

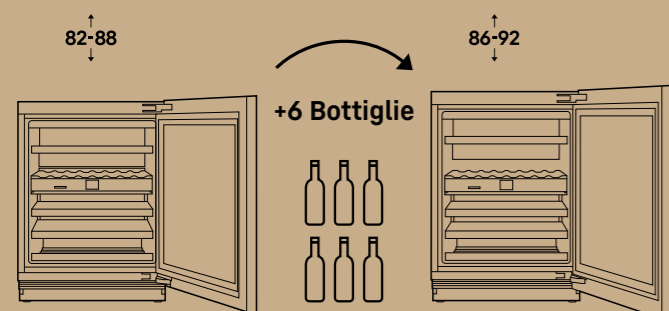

## Cantine per vini per installazione sottopiano



2  
Zones

Tip  
Open

Light  
Tower

Presentation  
Light

Flex  
Fit

Soft  
System

	Vinidor	Vinidor Selection
<b>Qualità</b>	Mantenimento costante della temperatura	Mantenimento costante della temperatura
	Intervallo di temperatura regolabile in 1 o 2 zone: da +5 °C a +20 °C	Intervallo di temperatura regolabile in 1 o 2 zone: da +5 °C a +20 °C
	Visualizzazione permanente della temperatura effettiva in ogni zona	Visualizzazione permanente della temperatura effettiva in ogni zona
	Triplo vetro di sicurezza anti-UV (UVProtect Plus)	Triplo vetro di sicurezza anti-UV (UVProtect Plus)
	Stoccaggio antivibrazioni (VibrateSafe)	Stoccaggio antivibrazioni (VibrateSafe)
	Guarnizione della porta rimovibile	Guarnizione della porta rimovibile
<b>Condizioni ottimali</b>	4 piedini regolabili in altezza	4 piedini regolabili in altezza
	<b>Umidità regolabile grazie a HumiditySelect</b>	<b>Umidità regolabile grazie a HumiditySelect</b>
	Filtro FreshAir nel divisore o nel pannello con avviso di sostituzione	Filtro FreshAir in ogni divisore o nel pannello con avviso di sostituzione
<b>Comfort e flessibilità</b>	Impostazione della temperatura a intervalli di 1 °C	Impostazione della temperatura a intervalli di 1 °C
	Divisore con ripiano per bottiglie in plastica	Divisore con ripiano per bottiglie in plastica
	Smorzatore di chiusura SoftSystem	Smorzatore di chiusura SoftSystem
	Ripiani in metallo regolabili con listello in legno e meccanismo di chiusura SoftTelescopic	<b>Mensole in legno FlexFit con meccanismo di chiusura automatica SoftTelescopic</b>
	Cassetto inferiore estraibile per la conservazione in posizione trasversale	Cassetto inferiore estraibile per la conservazione in posizione trasversale <b>con meccanismo di chiusura automatica SoftTelescopic</b>
	4 fermabottiglie nei modelli a 1 zona	4 fermabottiglie nei modelli a 1 zona
<b>Design e Lifestyle</b>	Display disponibile in 9 lingue (DE/EN/FR/ES/IT/NL/CS/PL/PT)	<b>Display disponibile in 12 lingue (DE/EN/FR/ES/IT/NL/CS/PL/PT/BG/RU/ZH-CN)</b>
	illuminazione LED dall'alto	<b>LightTower*</b>
	Pannello posteriore: Metallo grigio grafite	Pannello posteriore: Metallo grigio grafite
	Display touch	<b>Display Touch &amp; Swipe</b>
	Luce di presentazione	Luce di presentazione
	Porta GlassBlack con maniglia incassata orizzontale	porta pannellabile o GlassBlack, TipOpen*
<b>Sicurezza</b>	Rumorosità contenuta 34 dB(A)	Rumorosità contenuta 34 dB(A)*
	InteriorFit	InteriorFit
	TempProtect Plus	TempProtect Plus
	Allarme per porta, temperatura e interruzione di corrente	Allarme per porta, temperatura e interruzione di corrente
	Allarme acustico e visivo sul display tramite illuminazione e notifiche push grazie a SmartDevice**	Allarme acustico e visivo sul display tramite illuminazione e notifiche push grazie a SmartDevice**
	DisplayLock	DisplayLock
<b>Connectivity *</b>	porta con serratura meccanica*	porta con serratura meccanica*
	integrabile	<b>integrato (modelli "i")</b>
	Luce di presentazione **	Luce di presentazione **
	Impostazione della temperatura a intervalli di 1 °C **	Impostazione della temperatura a intervalli di 1 °C **
	Visualizzazione e comando di funzioni rilevanti dell'apparecchiatura**	Visualizzazione e comando di funzioni rilevanti dell'apparecchiatura**

La differenziazione delle dotazioni è ancora più evidente nelle serie superiori.

\* a seconda del modello

\*\* tramite app SmartDevice

Vinidor	Vinidor Selection
<b>Porta in vetro Black/Maniglia incassata</b>	
<p><b>UWgb 3631</b> max. 44<sup>1</sup></p>	<p><b>UWgb 3632</b> max. 32</p>
<b>Porta in vetro Black</b>	
<p><b>UWgbi 3782</b> max. 38</p>	
<b>Porta in vetro/pannellabile</b>	
<p><b>UWpri 3662</b> max. 32</p>	<p><b>UWpri 3661</b> max. 44<sup>1</sup></p>
<p><b>UWpri 3762</b> max. 38</p>	<p><b>UWpri 3782</b> max. 38</p>

<sup>1</sup> con fermabottiglie

## Vantaggi per gli accessori



### Scaffale estraibile per la conservazione in posizione trasversale

Per sfruttare al massimo lo spazio, lo scaffale estraibile più basso, nella Vinidor Selection dotato addirittura di chiusura automatica SoftTelescopic, offre la possibilità di riporre trasversalmente fino a quattro bottiglie.



### Flessibilità in tre varianti

Grazie a UVProtect Plus, tutti i modelli di porte in vetro offrono una protezione unica e senza precedenti contro i raggi UV: tre strati protettivi composti da vetro colorato e da un doppio strato di metallo depositato a vapore (Low-E).



### Adatto per bottiglie di (quasi) tutte le dimensioni

La personalizzazione degli scaffali è semplice: I listelli in legno rimovibili dei ripiani FlexFit si adattano perfettamente a qualsiasi forma di bottiglia. La possibilità di posizionare i listelli su misura nel telaio garantisce che tutte le bottiglie vengano riposte in sicurezza e al riparo da vibrazioni.



### Possibilità di decorazione

Le apparecchiature pannellabili possono essere adornate con un frontale adatto al design della cucina o, come accessori Liebherr, con un frontale in acciaio inox e maniglie a scelta. E con la funzione TipOpen, anche senza maniglie.



### Filtro ai carboni attivi FreshAir

Il filtro ai carboni attivi assorbe tutti i tipi di odori mantenendo inalterato il bouquet del vino. Ogni sei mesi l'apparecchiatura vi avvisa che è arrivato il momento di sostituire il filtro, operazione che potete svolgere facilmente da soli.



### Maniglia incassata

Bella e piacevole da afferrare, la maniglia incassata si trova su tutti i modelli Vinidor. La soluzione semplice per cucine senza maniglie.



### SmartDevice

Tramite smartphone è possibile modificare le impostazioni, controllare la temperatura e ricevere informazioni relative allo stato. I modelli Vinidor Selection sono già dotati di SmartDeviceBox.



### LightTower

Disponibile ora anche nelle nostre nuove cantine sottopiano: Il posizionamento dei LED su entrambi i lati offre un'atmosfera di illuminazione unica e una migliore esposizione dei vini per un eccellente risultato visivo. Un altro punto di forza è la luce di presentazione regolabile, crea un'atmosfera suggestiva e mette in risalto il vino in modo elegante.



### TipOpen

Un vantaggio in termini di comfort: Toccando la porta è possibile aprirla di qualche centimetro. La soluzione ideale per la progettazione di cucine senza maniglie. In combinazione con i modelli GlassBlack e, ora per la prima volta, con un modello pannellabile. Se dopo 3 secondi la porta non viene aperta, il SoftSystem la richiude.



### Display Touch

Nei modelli Vinidor, il display LC Touch dal pregiato design consente di selezionare agevolmente tutte le funzioni. Le voci del menu sono disposte in modo chiaro e ordinato. E per scegliere un'opzione basta un leggero tocco col dito.



### Display Touch & Swipe

L'uso dei nostri modelli Vinidor Selection è ora particolarmente facile e intuitivo. È possibile selezionare qualsiasi funzione toccando e sfiorando il display.



## UWgbi 3782

Vinidor Selection

Cerniere autoportanti / Integrabile sottopiano

Classe di efficienza energetica:	<b>E</b> <small>A G</small>
Consumo energetico in 365 giorni / 24 ore:	<b>83 / 0,227 kWh</b>
N° max. bottiglie di bordeaux 0,75 l:	<b>38</b> <sup>1</sup>
Volume totale <sup>2</sup> :	<b>104 l</b>
Rumorosità (potenza sonora) / Classe di emissione sonora:	<b>32 dB(A) / B, SuperSilent</b>
Classe climatica:	<b>SN-ST (da +10 °C a +38 °C)</b>
Porte:	<b>Porta in vetro isolante con telaio nero</b>
Dimensioni di nicchia in cm (A / L / P)	<b>86-92 / 60 / min. 58</b>

2 Zones	Temp Protect Plus	Humidity Select	Fresh Air	UV Protect Plus	Vibrate Safe	Steel Interior	Light Tower	Soft System
Telescopic Rails	Tip Open	Super Silent	Touch & Swipe Display	Smart Device				

86-92

### Controllo

- Display a colori TFT da 2,4", elettronica Touch & Swipe
- Display digitale della temperatura entrambe le zone di temperatura
- SmartDeviceBox in dotazione
- Allarme in caso di innalzamento della temperatura: ottico e acustico
- Allarme porta aperta: ottico e acustico
- Sistema di sicurezza per i bambini

### Cantina per vini

- 2 zone di temperatura, regolabili da +5 °C a +20 °C
- 2 circuiti di raffreddamento
- Raffreddamento ventilato con filtro dell'aria ai carboni attivi FreshAir
- Sono due i livelli di umidità regolabili: standard o elevata
- Illuminazione LED a colonna su entrambi i lati indipendente, regolabile in intensità
- Ripiano in legno
- 5 ripiani, di cui 4 su guide telescopiche

### Caratteristiche

- TipOpen
- Maniglie di trasporto, posteriori
- Piedini anteriori e posteriori regolabili in altezza
- Incernieratura delle porte reversibile
- Guarnizione della porta rimovibile

Prezzo consigliato incl. IVA e TRA CHF 3'990.00  
 Prezzo consigliato excl. IVA e TRA CHF 3'665.03

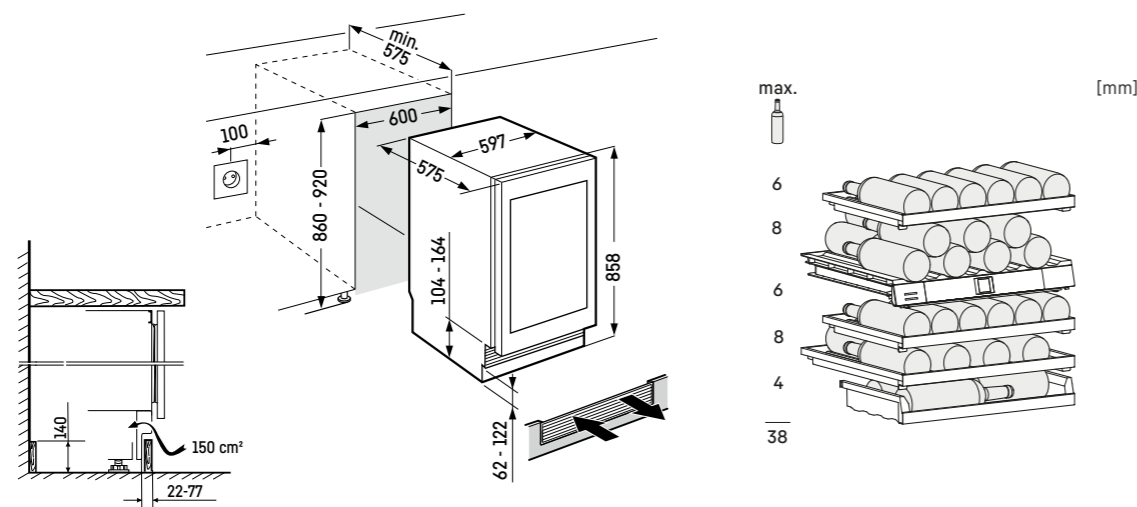

<sup>1</sup> Questa cantina è indicata esclusivamente per la conservazione del vino. N° max. bottiglie di NORM-bordeaux 0,75 l. Norm NF H 35-124 (H: 300,5 mm, Ø: 76,1 mm).



## UWpri 3782

Vinidor Selection

Cerniere autoportanti / Integrabile sottopiano

Classe di efficienza energetica:	<b>F</b> <small>A G</small>
Consumo energetico in 365 giorni / 24 ore:	<b>106 / 0,290 kWh</b>
N° max. bottiglie di bordeaux 0,75 l:	<b>38</b> <sup>1</sup>
Volume totale <sup>2</sup> :	<b>101 l</b>
Rumorosità (potenza sonora) / Classe di emissione sonora:	<b>33 dB(A) / B, SuperSilent</b>
Classe climatica:	<b>SN-ST (da +10 °C a +38 °C)</b>
Porte:	<b>Porta in vetro isolante</b>
Dimensioni di nicchia in cm (A / L / P)	<b>86-92 / 60 / min. 58</b>

2 Zones	Temp Protect Plus	Humidity Select	Fresh Air	UV Protect Plus	Vibrate Safe	Steel Interior	Light Tower	Soft System
Telescopic Rails	Tip Open	Super Silent	Touch & Swipe Display	Smart Device				

86-92

### Controllo

- Display a colori TFT da 2,4", elettronica Touch & Swipe
- Display digitale della temperatura entrambe le zone di temperatura
- SmartDeviceBox in dotazione
- Allarme in caso di innalzamento della temperatura: ottico e acustico
- Allarme porta aperta: ottico e acustico
- Sistema di sicurezza per i bambini

### Cantina per vini

- 2 zone di temperatura, regolabili da +5 °C a +20 °C
- 2 circuiti di raffreddamento
- Raffreddamento ventilato con filtro dell'aria ai carboni attivi FreshAir
- Sono due i livelli di umidità regolabili: standard o elevata
- Illuminazione LED a colonna su entrambi i lati indipendente, regolabile in intensità
- Ripiano in legno
- 5 ripiani, di cui 4 su guide telescopiche

### Caratteristiche

- TipOpen
- Maniglie di trasporto, posteriori
- Piedini anteriori e posteriori regolabili in altezza
- Incernieratura delle porte reversibile
- Guarnizione della porta rimovibile

Prezzo consigliato incl. IVA e TRA CHF 3'650.00  
 Prezzo consigliato excl. IVA e TRA CHF 3'350.50

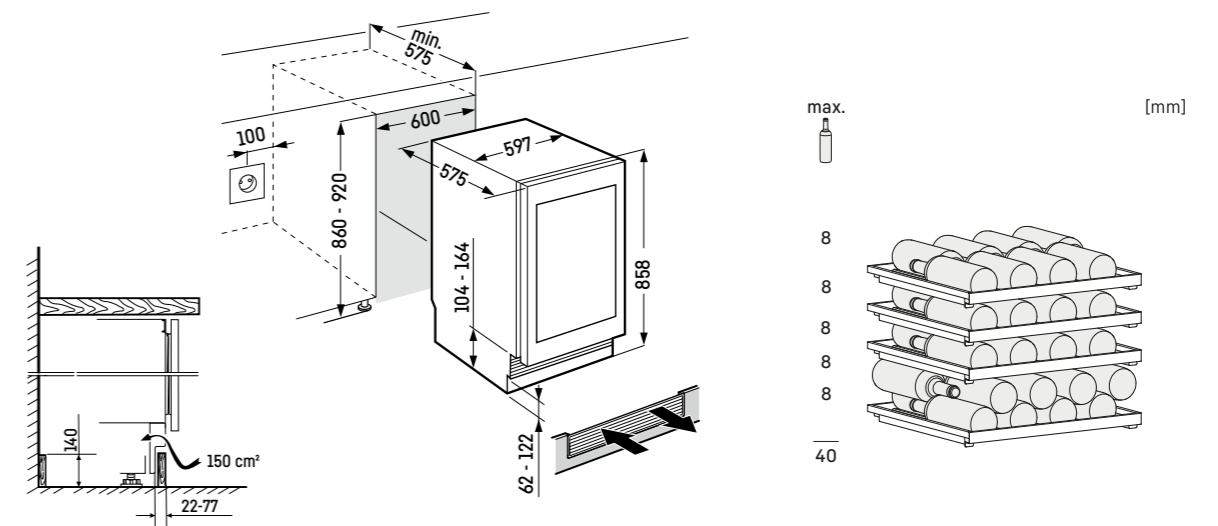

<sup>2</sup> In conformità al regolamento UE 2019/2016, rappresentiamo il volume totale come numero intero (arrotondato) e il volume dello scomparto del congelatore e per gli alimenti freschi con una cifra dopo la virgola. Per la gamma completa delle classi di efficienza si rimanda a pagina 394. Conformemente a (EU) 2017/1369 6a.

## Cantine per vini per installazione sottopiano



### UWpri 3762

Vinidor Selection

Cerniere autoportanti / Integrabile sottopiano

Classe di efficienza energetica:	<b>F</b> <small>A B C D E</small>
Consumo energetico in 365 giorni / 24 ore:	<b>105 / 0,287 kWh</b>
N° max. bottiglie di bordeaux 0,75 l:	<b>38<sup>1</sup></b>
Volume totale <sup>2</sup> :	<b>101 l</b>
Rumorosità (potenza sonora) / Classe di emissione sonora:	<b>34 dB(A) / B, SuperSilent</b>
Classe climatica:	<b>SN-ST (da +10°C a +38°C)</b>
Porte:	<b>Porta in vetro isolante</b>
Dimensioni di nicchia in cm (A / L / P)	<b>86-92 / 60 / min. 58</b>

2 Zones	Temp Protect Plus	Humidity Select	Fresh Air	UV Protect Plus	Vibrate Safe	LED	Soft System	Telescopic Rails
Super Silent	Touch & Swipe Display	Door Lock	Smart Device					

↑  
86-92  
↓

#### Controllo

- Display a colori TFT da 2,4", elettronica Touch & Swipe
- Display digitale della temperatura entrambe le zone di temperatura
- SmartDeviceBox in dotazione
- Allarme in caso di innalzamento della temperatura: ottico e acustico
- Allarme porta aperta: ottico e acustico
- Sistema di sicurezza per i bambini

#### Cantina per vini

- 2 zone di temperatura, regolabili da +5°C a +20°C
- 2 circuiti di raffreddamento
- Raffreddamento ventilato con filtro dell'aria ai carboni attivi FreshAir
- Sono due i livelli di umidità regolabili: standard o elevata
- Illuminazione LED per ogni zona indipendente, regolabile in intensità
- Ripiano in legno
- 5 ripiani, di cui 4 su guide telescopiche

#### Caratteristiche

- Maniglie di trasporto, posteriori
- Piedini anteriori e posteriori regolabili in altezza
- Incernieratura delle porte reversibile
- Guarnizione della porta rimovibile



Prezzo consigliato incl. IVA e TRA CHF 3'390.00  
Prezzo consigliato excl. IVA e TRA CHF 3'109.99

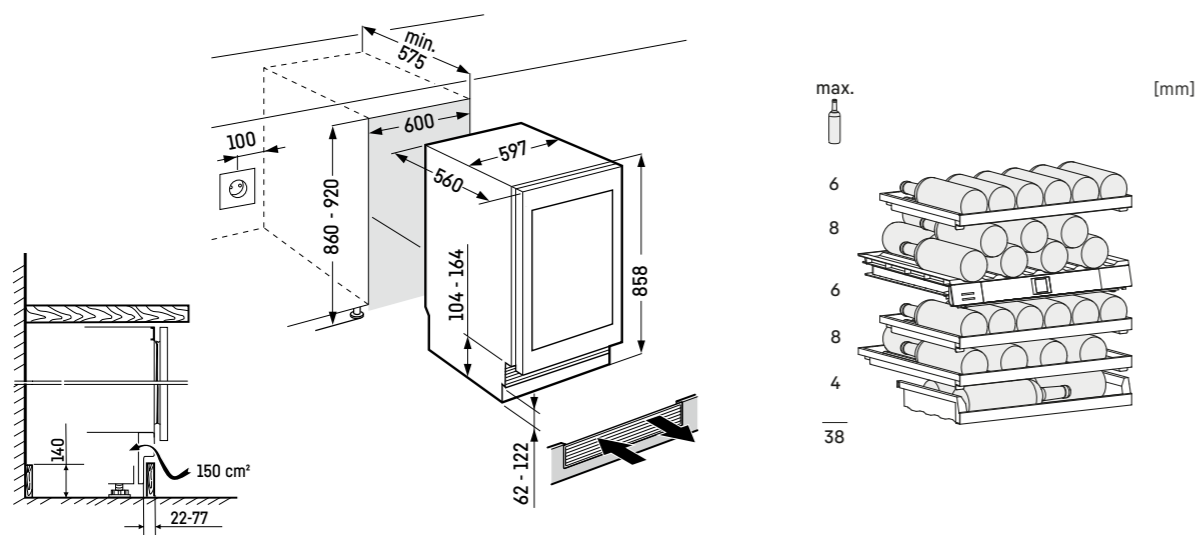

<sup>1</sup> Questa cantina è indicata esclusivamente per la conservazione del vino. N° max. bottiglie di NORM-bordeaux 0,75 l. Norm NF H 35-124 (H: 300,5 mm, Ø: 76,1 mm).  
<sup>2</sup> In conformità al regolamento UE 2019/2016, rappresentiamo il volume totale come numero intero (arrotondato) e il volume dello scomparto del congelatore e per gli alimenti freschi con una cifra dopo la virgola.  
Per la gamma completa delle classi di efficienza si rimanda a pagina 394. Conformemente a (EU) 2017/1369 6a.



UWpri 3762 Vinidor Selection

## UWpri 3662

Vinidor Selection

Cerniere autoportanti / Integrabile sottopiano

Classe di efficienza energetica:	<b>F</b> <small>A G</small>
Consumo energetico in 365 giorni / 24 ore:	<b>104 / 0,284 kWh</b>
N° max. bottiglie di bordeaux 0,75 l:	<b>32<sup>1</sup></b>
Volume totale <sup>2</sup> :	<b>92 l</b>
Rumorosità (potenza sonora) / Classe di emissione sonora:	<b>34 dB(A) / B, SuperSilent</b>
Classe climatica:	<b>SN-ST (da +10 °C a +38 °C)</b>
Porte:	<b>Porta in vetro isolante</b>
Dimensioni di nicchia in cm (A / L / P)	<b>82-88 / 60 / min. 58</b>

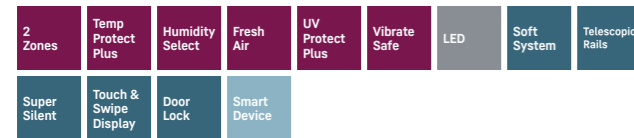

82-88

### Controllo

- Display a colori TFT da 2,4", elettronica Touch & Swipe
- Display digitale della temperatura entrambe le zone di temperatura
- SmartDeviceBox in dotazione
- Allarme in caso di innalzamento della temperatura: ottico e acustico
- Allarme porta aperta: ottico e acustico
- Sistema di sicurezza per i bambini

### Cantina per vini

- 2 zone di temperatura, regolabili da +5 °C a +20 °C
- 2 circuiti di raffreddamento
- Raffreddamento ventilato con filtro dell'aria ai carboni attivi FreshAir
- Sono due i livelli di umidità regolabili: standard o elevata
- Illuminazione LED per ogni zona indipendente, regolabile in intensità
- Ripiano in legno
- 4 ripiani, di cui 4 su guide telescopiche

### Caratteristiche

- Maniglie di trasporto, posteriori
- Piedini anteriori e posteriori regolabili in altezza
- Incernieratura delle porte reversibile
- Guarnizione della porta rimovibile

Prezzo consigliato incl. IVA e TRA CHF 3'250.00

Prezzo consigliato excl. IVA e TRA CHF 2'980.48

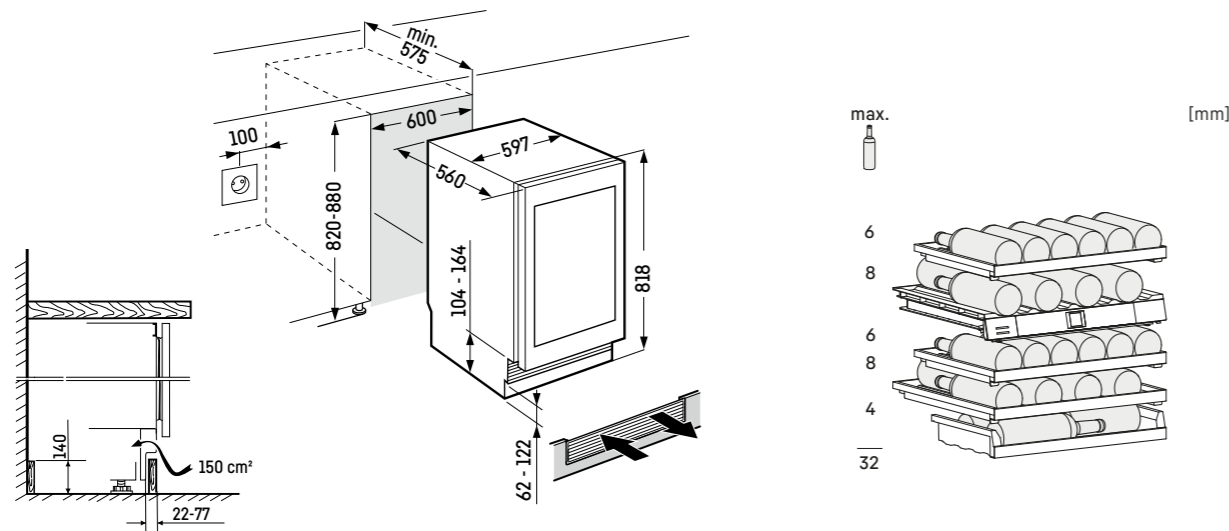

## UWpri 3661

Vinidor Selection

Cerniere autoportanti / Integrabile sottopiano

Classe di efficienza energetica:	<b>F</b> <small>A G</small>
Consumo energetico in 365 giorni / 24 ore:	<b>106 / 0,290 kWh</b>
N° max. bottiglie di bordeaux 0,75 l:	<b>44<sup>1</sup></b>
Volume totale <sup>2</sup> :	<b>107 l</b>
Rumorosità (potenza sonora) / Classe di emissione sonora:	<b>34 dB(A) / B, SuperSilent</b>
Classe climatica:	<b>SN-ST (da +10 °C a +38 °C)</b>
Porte:	<b>Porta in vetro isolante</b>
Dimensioni di nicchia in cm (A / L / P)	<b>82-88 / 60 / min. 58</b>



82-88

### Controllo

- Display a colori TFT da 2,4", elettronica Touch & Swipe
- Display digitale della temperatura
- SmartDeviceBox in dotazione
- Allarme in caso di innalzamento della temperatura: ottico e acustico
- Allarme porta aperta: ottico e acustico
- Sistema di sicurezza per i bambini

### Cantina per vini

- 1 zona di temperatura, regolabile da +5 °C a +20 °C
- Raffreddamento ventilato con filtro dell'aria ai carboni attivi FreshAir
- Sono due i livelli di umidità regolabili: standard o elevata
- Illuminazione LED per ogni zona indipendente, regolabile in intensità
- Ripiano in legno
- 4 ripiani, di cui 4 su guide telescopiche

### Caratteristiche

- Maniglie di trasporto, posteriori
- Piedini anteriori e posteriori regolabili in altezza
- Incernieratura delle porte reversibile
- Guarnizione della porta rimovibile

Prezzo consigliato incl. IVA e TRA CHF 2'999.00

Prezzo consigliato excl. IVA e TRA CHF 2'748.28

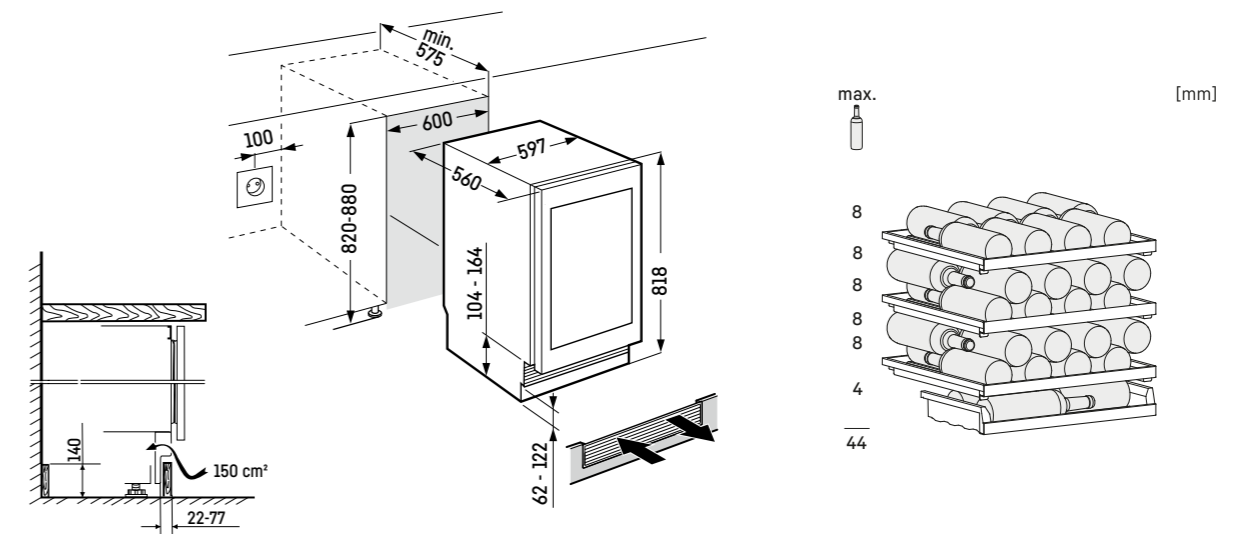

Swiss Excellence  
**UWgb 3632**  
Vinidor

Cerniere autoportanti / Integrabile sottopiano

Classe di efficienza energetica:	<b>F</b> <small>A G</small>
Consumo energetico in 365 giorni / 24 ore:	<b>105 / 0,287 kWh</b>
N° max. bottiglie di bordeaux 0,75 l:	<b>32</b> <sup>1</sup>
Volume totale <sup>2</sup> :	<b>98 l</b>
Rumorosità (potenza sonora) / Classe di emissione sonora:	<b>36 dB(A) / C</b>
Classe climatica:	<b>SN-ST (da +10 °C a +38 °C)</b>
Porte:	<b>Porta in vetro isolante con telaio nero</b>
Dimensioni di nicchia in cm (A / L / P)	<b>82-88 / 60 / min. 58</b>



82-88

**Controllo**

- Display LCD monocromatico con controllo Touch
- Display digitale della temperatura entrambe le zone di temperatura
- Predisposto per SmartDeviceBox - da ordinare separatamente
- Allarme in caso di innalzamento della temperatura: ottico e acustico
- Allarme porta aperta: ottico e acustico
- Sistema di sicurezza per i bambini

**Cantina per vini**

- 2 zone di temperatura, regolabili da +5 °C a +20 °C
- 2 circuiti di raffreddamento
- Raffreddamento ventilato con filtro dell'aria ai carboni attivi FreshAir
- Sono due i livelli di umidità regolabili: standard o elevata
- Illuminazione LED per ogni zona indipendente, regolabile in intensità
- Ripiano in metallo con listello in legno
- 5 ripiani, di cui 3 su guide telescopiche

**Caratteristiche**

- Maniglia integrata
- Maniglie di trasporto, posteriori
- Piedini anteriori e posteriori regolabili in altezza
- Incernieratura delle porte reversibile
- Guarnizione della porta rimovibile

Prezzo consigliato incl. IVA e TRA CHF 2'490.00

Prezzo consigliato excl. IVA e TRA CHF 2'277.42

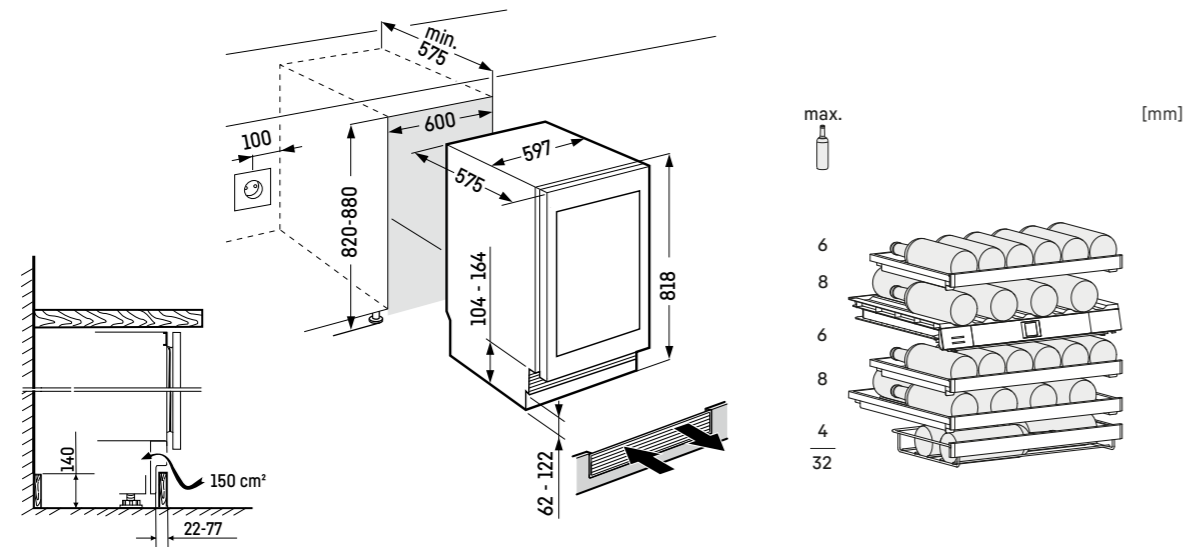

<sup>1</sup> Questa cantina è indicata esclusivamente per la conservazione del vino. N° max. bottiglie di NORM-bordeaux 0,75 l. Norm NF H 35-124 (H: 300,5 mm, Ø: 76,1 mm).

Swiss Excellence  
**UWgb 3631**  
Vinidor

Cerniere autoportanti / Integrabile sottopiano

Classe di efficienza energetica:	<b>F</b> <small>A G</small>
Consumo energetico in 365 giorni / 24 ore:	<b>106 / 0,290 kWh</b>
N° max. bottiglie di bordeaux 0,75 l:	<b>44</b> <sup>1</sup>
Volume totale <sup>2</sup> :	<b>110 l</b>
Rumorosità (potenza sonora) / Classe di emissione sonora:	<b>36 dB(A) / C</b>
Classe climatica:	<b>SN-ST (da +10 °C a +38 °C)</b>
Porte:	<b>Porta in vetro isolante con telaio nero</b>
Dimensioni di nicchia in cm (A / L / P)	<b>82-88 / 60 / min. 58</b>



82-88

**Controllo**

- Display LCD monocromatico con controllo Touch
- Display digitale della temperatura
- Predisposto per SmartDeviceBox - da ordinare separatamente
- Allarme in caso di innalzamento della temperatura: ottico e acustico
- Allarme porta aperta: ottico e acustico
- Sistema di sicurezza per i bambini

**Cantina per vini**

- 1 zona di temperatura, regolabile da +5 °C a +20 °C
- Raffreddamento ventilato con filtro dell'aria ai carboni attivi FreshAir
- Sono due i livelli di umidità regolabili: standard o elevata
- Illuminazione LED per ogni zona indipendente, regolabile in intensità
- Ripiano in metallo con listello in legno
- 4 ripiani, di cui 3 su guide telescopiche

**Caratteristiche**

- Maniglia integrata
- Maniglie di trasporto, posteriori
- Piedini anteriori e posteriori regolabili in altezza
- Incernieratura delle porte reversibile
- Guarnizione della porta rimovibile

Prezzo consigliato incl. IVA e TRA CHF 1'990.00

Prezzo consigliato excl. IVA e TRA CHF 1'814.89

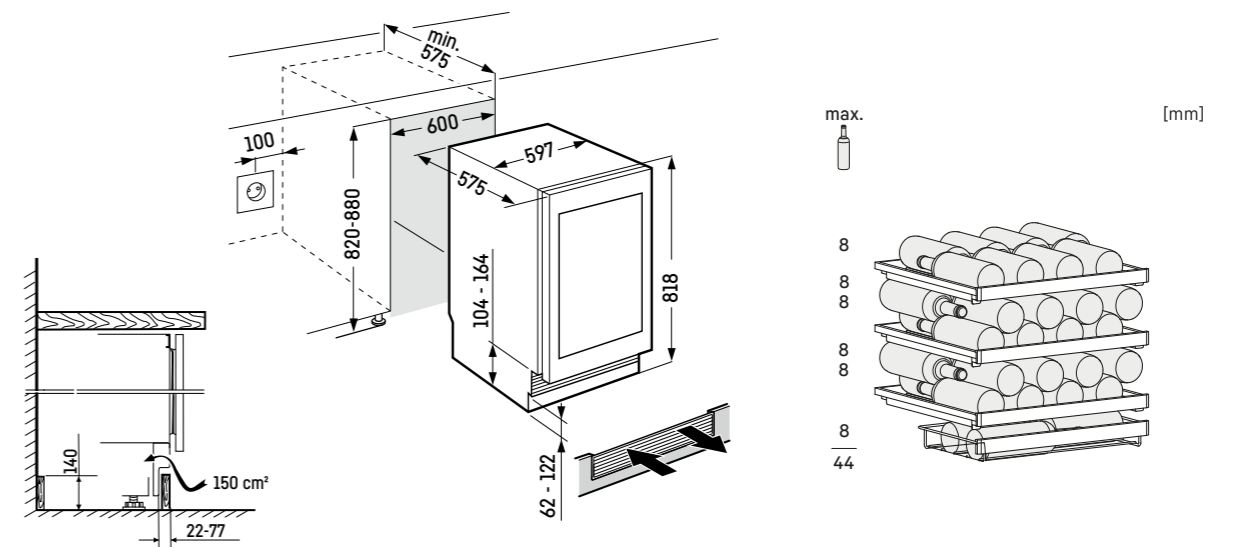

<sup>2</sup> In conformità al regolamento UE 2019/2016, rappresentiamo il volume totale come numero intero (arrotondato) e il volume dello scomparto del congelatore e per gli alimenti freschi con una cifra dopo la virgola. Per la gamma completa delle classi di efficienza si rimanda a pagina 394. Conformemente a (EU) 2017/1369 6a.

## Cantine per vini da posizionamento libero



WPsd 5252 Vinidor

	Vinidor	Vinidor Selection
<b>Qualità</b>	Mantenimento costante della temperatura	Mantenimento costante della temperatura
	Intervallo di temperatura regolabile in 2 zone: da +5 °C a +20 °C	Intervallo di temperatura regolabile in 2 o 3 zone: da +5 °C a +20 °C
	Visualizzazione permanente della temperatura effettiva in ogni zona	Visualizzazione permanente della temperatura effettiva
	Triplo vetro di sicurezza anti-UV (UVProtect Plus)	Triplo vetro di sicurezza anti-UV (UVProtect Plus)
	Stoccaggio antivibrazioni (VibrateSafe)	Stoccaggio antivibrazioni (VibrateSafe)
	Guarnizione della porta rimovibile	Guarnizione della porta rimovibile
	2 piedini regolabili in altezza	2 piedini regolabili in altezza
<b>Condizioni ottimali</b>	Umidità regolabile grazie a HumiditySelect	<b>Umidità regolabile grazie a HumidityControl nella StorageZone</b>
		<b>Visualizzazione dell'umidità effettiva nella StorageZone</b>
		<b>Vaschetta dell'acqua</b>
	Filtro FreshAir nel divisore con avviso di sostituzione	Filtro FreshAir in ogni divisore con avviso di sostituzione
	Impostazione della temperatura a intervalli di 1 °C	Impostazione della temperatura a intervalli di 1 °C
<b>Comfort e flessibilità</b>	Divisore con ripiano per bottiglie in plastica,espandibile con doghe in legno FlexFit (accessorio)	<b>Divisore con doghe in legno FlexFit</b>
	Mensola di presentazione	Espositore per bottiglie, acciaio inox
	Smorzatore di chiusura SoftSystem	Smorzatore di chiusura SoftSystem
	Mensole in legno, regolabili in altezza (altre mensole disponibili come accessori)	<b>Mensole in legno FlexFit con meccanismo di chiusura automatica SoftTelescopic</b>
	Display: disponibile a scelta in 9 o 12 lingue * (DE/EN/FR/ES/IT/NL/CS/PL/PT/BG/RU/ZH-CN)	Display disponibile in 12 lingue (DE/EN/FR/ES/IT/NL/CS/PL/PT/BG/RU/ZH-CN)
		<b>SommelierBoard*</b>
<b>Design e Lifestyle</b>	Illuminazione LED dall'alto a zone	<b>LightTower</b>
	Pannello posteriore: SmartSteel	<b>Pannello posteriore: BlackSteel</b>
	Display touch (modello SmartSteel)	
	Display Touch & Swipe (modello BlackSteel)	<b>Display Touch &amp; Swipe, nella porta in vetro</b>
	Luce di presentazione (porta in vetro)	Luce di presentazione
	Maniglia tubolare in alluminio tubolare con meccanismo di apertura	<b>Maniglia incassata verticale</b>
	Bassa rumorosità	Bassa rumorosità
	InteriorFit	InteriorFit
<b>Sicurezza</b>	TempProtect Plus	TempProtect Plus
	Allarme per porta, temperatura e interruzione di corrente	Allarme per porta, temperatura e interruzione di corrente
		<b>Nota sull'umidità</b>
	Allarme acustico e visivo sul display tramite illuminazionee notifiche push grazie a SmartDevice**	Allarme acustico e visivo sul display tramite illuminazionee notifiche push grazie a SmartDevice**
	DisplayLock	DisplayLock
		<b>eDoorLock, serratura elettronica</b>
<b>Connectivity*</b>	SmartDevice (incl. SmartDeviceBox) *	SmartDevice (incl. SmartDeviceBox)
	Luce di presentazione**	Luce di presentazione**
	Impostazione della temperatura a intervalli di 1 °C**	Impostazione della temperatura a intervalli di 1 °C**
	Visualizzazione e comando di funzioni rilevanti dell'apparecchiatura**	Visualizzazione e comando di funzioni rilevanti dell'apparecchiatura**

La differenziazione delle dotazioni è ancora più evidente nelle serie superiori.

\* a seconda del modello

\*\* tramite app SmartDevice

Vinidor	Vinidor Selection
<b>StainlessSteel 60 cm</b>	<b>GlassBlack 60 cm</b>
<p><b>WPsd 4652</b></p> <p>Max 107</p>	<p><b>WPsd 5252</b></p> <p>Max 155</p>
	<p><b>WPgbi 5272</b></p> <p>Max 106</p>
	<p><b>WPgbi 5273</b></p> <p>Max 104</p>
<b>BlackSteel 60 cm</b>	<b>GlassBlack 70 cm</b>
<p><b>WPbsi 5252</b></p> <p>Max 155</p>	<p><b>WSbsi 5252</b></p> <p>Max 155</p>
	<p><b>WPgbi 7472</b></p> <p>Max 204</p>
	<p><b>WPgbi 7473</b></p> <p>Max 182</p>
	<p><b>WPgbi 7483</b></p> <p>Max 145</p>

Per modelli da 60 cm di larghezza: Apparecchiature profonde 67,5 cm

Per modelli da 70 cm di larghezza: Apparecchiature profonde 76,4 cm

## Vantaggi per gli accessori



### TempProtect Plus

Doppiamente protetti. Grazie a TempProtect Plus, le nostre cantine temperate misurano la temperatura continuamente con due sensori. In questo modo avete la doppia certezza che i vini siano protetti da oscillazioni della temperatura. Infatti, non appena anche un solo sensore rileva un'alterazione critica della temperatura, venite immediatamente avvisati. Questo vi consente di reagire con particolare rapidità.



### Regolazione dell'umidità

Con HumiditySelect, nei modelli Vinidor potete regolare l'umidità su due livelli: deumidificare o umidificare. I modelli Vinidor sono dotati di HumidityControl nella StorageZone: L'umidità può essere impostata tra il 50% e l'80% RH\*. L'apparecchiatura restituisce un avviso se il valore scende al di sotto del 50% RH.



### UVProtect Plus

Triplo è meglio. Le cantine temperate con porta in vetro offrono una protezione unica contro i raggi UV: tre strati protettivi costituiti da vetro fumé e da un doppio strato di metallo depositato a vapore. Questo rivestimento cosiddetto Low-E fornisce una protezione altamente efficace contro i raggi solari nocivi.



### eDoorLock

Se c'è una cosa sicura nella vita, sono i vostri vini. Lo garantisce la serratura elettronica della porta, che può essere sbloccata inserendo un PIN per impedire l'uso non autorizzato. Ed è anche più efficiente, perché il comodo sistema di sblocco velocizza il processo di apertura. Volete ancora più sicurezza? La nostra app SmartDevice vi informa sempre se la porta è aperta o chiusa.



### Ripiani in legno FlexFit

Griglie d'appoggio su misura facili da realizzare: adattate a ogni singola bottiglia le griglie FlexFit grazie ai listelli in legno regolabili, anche per le bottiglie magnum. La vostra cantina sarà più ordinata che mai. Inoltre, non dovrete preoccuparvi se si rovescia una goccia di vino rosso, perché le modanature sporche si possono sostituire facilmente.



### Interno BlackSteel

Lo sfondo ideale per la vostra cantina: un pannello posteriore in BlackSteel. Il raffinato acciaio inossidabile nero conferisce all'interno della cantina temperata quel qualcosa in più. Ma l'aspetto è solo uno dei vantaggi: il pannello posteriore garantisce anche una circolazione equilibrata dell'aria e un'umidità perfettamente regolata.



### SommelierBoard

Valorizzate il vostro ambiente con il SommelierBoard. Questo sofisticato set presenta i vostri vini, i calici, i decanter e gli utensili in modo particolarmente elegante. Non solo ha un aspetto fantastico, ma è anche estremamente pratico grazie al vano portaoggetti integrato e allo speciale piano di lavoro per aprire e servire il vino.



### VibrateSafe

Il vostro vino apprezza il silenzio. Ecco perché le nostre cantine temperate garantiscono una conservazione accurata grazie a compressori particolarmente silenziosi sviluppati appositamente da Liebherr e a stabili ripiani in legno di faggio massiccio. Questo permette al vino di maturare in modo tranquillo e indisturbato.

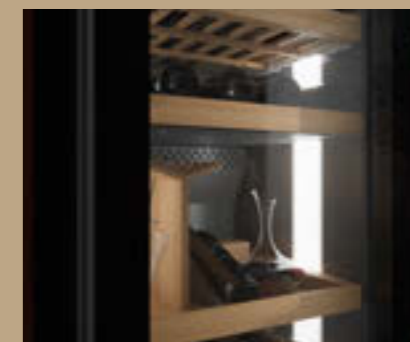

### LightTower

Uno degli elementi di design più importanti, ma spesso trascurati, è la luce. Se usata con sapienza, può creare l'atmosfera giusta, come nel caso delle nostre apparecchiature con la porta in vetro. Due strisce luminose verticali illuminano le vostre bottiglie di vino come opere d'arte, che poi è quello che sono, a ogni apertura della porta o in modo continuo. Siete voi a decidere, così come per l'intensità della luce.



### Filtro ai carboni attivi FreshAir

Per garantire che il vino possa maturare in condizioni di qualità ottimale dell'aria, tutte le cantine temperate Liebherr sono dotate di filtri a carboni attivi che assorbono in modo affidabile tutti i tipi di odori, mantenendo inalterato il bouquet del vino. Per assicurare questo risultato a lungo termine, ogni sei mesi l'apparecchiatura vi avvisa che è arrivato il momento di sostituire il filtro, operazione che potete svolgere facilmente da soli.



### Sicurezza

Conservare una cantina di vini pregiati è una responsabilità. È per questo che le nostre cantine temperate sono dotate di un pacchetto completo di funzioni di sicurezza. Le sue funzioni intelligenti emettono allarmi acustici e ottici prima che il vino possa subire danni.



### SmartDeviceBox integrata

Tenete d'occhio il vostro vino ovunque vi troviate. La cantina per vini Vinidor Selection è connessa alla rete già dalla fabbrica, in modo da poter usufruire di tutti i vantaggi dell'app SmartDevice. L'applicazione consente di avere accesso all'apparecchiatura da qualsiasi luogo e di visualizzare e modificare molte impostazioni, come la temperatura, mentre si è fuori. Sullo smartphone riceverete inoltre informazioni rilevanti per la sicurezza sull'apparecchiatura e sul vino.

## Cantine temperate da posizionamento libero



← 70 →



### WPGbi 7483 Vinidor Selection

Classe di efficienza energetica:	<b>F</b>
Consumo energetico in 365 giorni / 24 ore:	<b>144 / 0,394 kWh<sup>2</sup></b>
N° max. bottiglie di bordeaux 0,75 l:	<b>149<sup>1</sup></b>
Volume totale <sup>2</sup> :	<b>561 l</b>
Rumorosità (potenza sonora) / Classe di emissione sonora:	<b>35 dB(A) / B, SuperSilent</b>
Classe climatica:	<b>SN-ST (da +10 °C a +38 °C)</b>
Porte / Fianchi:	<b>Porta in vetro isolante con telaio nero / BlackSteel</b>
Dimensioni esterne in cm (A / L / P)	<b>201,3 / 69,7 / 76,4<sup>2</sup></b>

3 Zones	Temp Protect Plus	Humidity Select	Fresh Air	UV Protect Plus	Flex Fit	Sommelier Board	Vibrate Safe
Steel Interior	Light Tower	Soft System	Telescopic Rails	Super Silent	Touch & Swipe Display	eDoor Lock	Smart Device

#### Controllo

- Display a colori TFT da 2,4" integrato nella porta, elettronica Touch & Swipe
- Display digitale della temperatura per le 3 zone di temperatura
- SmartDeviceBox in dotazione
- Allarme in caso di innalzamento della temperatura: ottico e acustico
- Allarme porta aperta: ottico e acustico
- Sistema di sicurezza per i bambini

#### Cantina per vini

- 3 zone di temperatura, regolabili da +5 °C a +20 °C
- 3 circuiti di raffreddamento
- Raffreddamento ventilato con filtro dell'aria ai carboni attivi FreshAir
- Sono due i livelli di umidità regolabili: standard o elevata
- Illuminazione laterale LED indipendente, regolabile in intensità
- Ripiani in legno di faggio
- 11 ripiani, di cui 8 su guide telescopiche

#### Caratteristiche

- Maniglia verticale integrata
- Maniglie di trasporto, anteriori e posteriori, ruote posteriori per il trasporto
- Piedini anteriori regolabili in altezza
- Incernieratura delle porte reversibile
- Guarnizione della porta rimovibile

Prezzo consigliato incl. IVA e TRA CHF 7'090.00

Prezzo consigliato excl. IVA e TRA CHF 6'512.44



← 70 →



### WPGbi 7473 Vinidor Selection

Classe di efficienza energetica:	<b>F</b>
Consumo energetico in 365 giorni / 24 ore:	<b>144 / 0,394 kWh<sup>2</sup></b>
N° max. bottiglie di bordeaux 0,75 l:	<b>182<sup>1</sup></b>
Volume totale <sup>2</sup> :	<b>561 l</b>
Rumorosità (potenza sonora) / Classe di emissione sonora:	<b>35 dB(A) / B, SuperSilent</b>
Classe climatica:	<b>SN-ST (da +10 °C a +38 °C)</b>
Porte / Fianchi:	<b>Porta in vetro isolante con telaio nero / BlackSteel</b>
Dimensioni esterne in cm (A / L / P)	<b>201,3 / 69,7 / 76,4<sup>2</sup></b>

3 Zones	Temp Protect Plus	Humidity Select	Fresh Air	UV Protect Plus	Flex Fit	Vibrate Safe	Steel Interior
Light Tower	Soft System	Telescopic Rails	Super Silent	Touch & Swipe Display	eDoor Lock	Smart Device	

#### Controllo

- Display a colori TFT da 2,4" integrato nella porta, elettronica Touch & Swipe
- Display digitale della temperatura per le 3 zone di temperatura
- SmartDeviceBox in dotazione
- Allarme in caso di innalzamento della temperatura: ottico e acustico
- Allarme porta aperta: ottico e acustico
- Sistema di sicurezza per i bambini

#### Cantina per vini

- 3 zone di temperatura, regolabili da +5 °C a +20 °C
- 3 circuiti di raffreddamento
- Raffreddamento ventilato con filtro dell'aria ai carboni attivi FreshAir
- Sono due i livelli di umidità regolabili: standard o elevata
- Illuminazione laterale LED indipendente, regolabile in intensità
- Ripiani in legno di faggio
- 12 ripiani, di cui 9 su guide telescopiche

#### Caratteristiche

- Maniglia verticale integrata
- Maniglie di trasporto, anteriori e posteriori, ruote posteriori per il trasporto
- Piedini anteriori regolabili in altezza
- Incernieratura delle porte reversibile
- Guarnizione della porta rimovibile

Prezzo consigliato incl. IVA e TRA CHF 6'690.00

Prezzo consigliato excl. IVA e TRA CHF 6'142.41



### SommelierBoard

Valorizzate il vostro ambiente con il SommelierBoard. Questo sofisticato set presenta i vostri vini, i calici, i decanter e gli utensili in modo particolarmente elegante. Non solo ha un aspetto fantastico, ma è anche estremamente pratico grazie al vano portaoggetti integrato e allo speciale piano di lavoro per aprire e servire il vino.

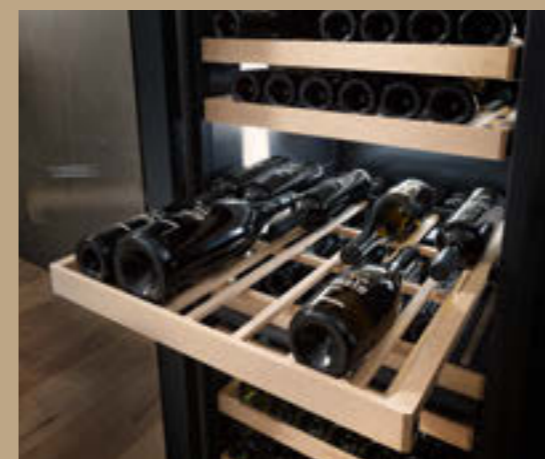

### Ripiani in legno FlexFit

Griglie d'appoggio su misura facili da realizzare: Adattate a ogni singola bottiglia le griglie FlexFit grazie ai listelli in legno regolabili, anche per le bottiglie magnum. La vostra collezione di vini sarà più ordinata che mai. Inoltre, non dovrete preoccuparvi se si rovescia una goccia di vino rosso, perché le modanature sporche si possono sostituire facilmente.

## Cantine temperate da posizionamento libero



← 70 →



### WPGbi 7472 Vinidor Selection

Classe di efficienza energetica:	<b>F</b>
Consumo energetico in 365 giorni / 24 ore:	<b>145 / 0,397 kWh<sup>2</sup></b>
N° max. bottiglie di bordeaux 0,75 l:	<b>204<sup>1</sup></b>
Volume totale <sup>2</sup> :	<b>575 l</b>
Rumorosità (potenza sonora) / Classe di emissione sonora:	<b>35 dB(A) / B, SuperSilent</b>
Classe climatica:	<b>SN-ST (da +10 °C a +38 °C)</b>
Porte / Fianchi:	<b>Porta in vetro isolante con telaio nero / BlackSteel</b>
Dimensioni esterne in cm (A / L / P)	<b>201,3 / 69,7 / 76,4<sup>2</sup></b>

2 Zones	Temp Protect Plus	Humidity Select	Fresh Air	UV Protect Plus	Flex Fit	Vibrate Safe	Steel Interior
Light Tower	Soft System	Telescopic Rails	Super Silent	Touch & Swipe Display	eDoor Lock	Smart Device	

#### Controllo

- Display a colori TFT da 2,4" integrato nella porta, elettronica Touch & Swipe
- Display digitale della temperatura entrambe le zone di temperatura
- SmartDeviceBox in dotazione
- Allarme in caso di innalzamento della temperatura: ottico e acustico
- Allarme porta aperta: ottico e acustico
- Sistema di sicurezza per i bambini

#### Cantina per vini

- 2 zone di temperatura, regolabili da +5 °C a +20 °C
- 2 circuiti di raffreddamento
- Raffreddamento ventilato con filtro dell'aria ai carboni attivi FreshAir
- Sono due i livelli di umidità regolabili: standard o elevata
- Illuminazione laterale LED indipendente, regolabile in intensità
- Ripiani in legno di faggio
- 10 ripiani, di cui 8 su guide telescopiche

#### Caratteristiche

- Maniglia verticale integrata
- Maniglie di trasporto, anteriori e posteriori, ruote posteriori per il trasporto
- Piedini anteriori regolabili in altezza
- Incernieratura delle porte reversibile
- Guarnizione della porta rimovibile

Prezzo consigliato incl. IVA e TRA CHF 5'890.00

Prezzo consigliato excl. IVA e TRA CHF 5'402.36

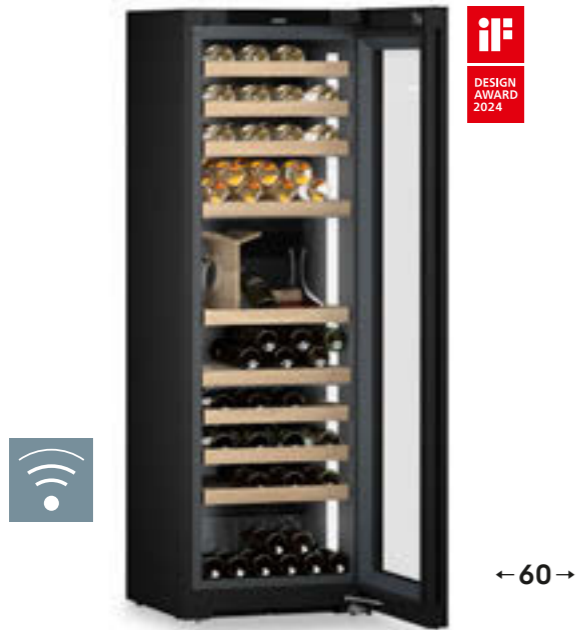

**WPgbi 5283**  
Vinidor Selection

Swiss Excellence

Classe di efficienza energetica: **F**

Consumo energetico in 365 giorni / 24 ore:	<b>126 / 0,345 kWh<sup>2</sup></b>
N° max. bottiglie di bordeaux 0,75 l:	<b>85<sup>1</sup></b>
Volume totale <sup>3</sup> :	<b>357 l</b>
Rumorosità (potenza sonora) / Classe di emissione sonora:	<b>35 dB(A) / B, SuperSilent</b>
Classe climatica:	<b>SN-ST (da +10 °C a +38 °C)</b>
Porte / Fianchi:	<b>Porta in vetro isolante con telaio nero / BlackSteel</b>
Dimensioni esterne in cm (A / L / P)	<b>185,4 / 59,7 / 67,8<sup>2</sup></b>

**WPgbi 5273**  
Vinidor Selection

Swiss Excellence

Classe di efficienza energetica: **F**

Consumo energetico in 365 giorni / 24 ore:	<b>126 / 0,345 kWh<sup>2</sup></b>
N° max. bottiglie di bordeaux 0,75 l:	<b>104<sup>1</sup></b>
Volume totale <sup>3</sup> :	<b>357 l</b>
Rumorosità (potenza sonora) / Classe di emissione sonora:	<b>35 dB(A) / B, SuperSilent</b>
Classe climatica:	<b>SN-ST (da +10 °C a +38 °C)</b>
Porte / Fianchi:	<b>Porta in vetro isolante con telaio nero / BlackSteel</b>
Dimensioni esterne in cm (A / L / P)	<b>185,4 / 59,7 / 67,8<sup>2</sup></b>

**WPGbi 5272**  
Vinidor Selection

Classe di efficienza energetica: **F**

Consumo energetico in 365 giorni / 24 ore:	<b>127 / 0,347 kWh<sup>2</sup></b>
N° max. bottiglie di bordeaux 0,75 l:	<b>106<sup>1</sup></b>
Volume totale <sup>3</sup> :	<b>367 l</b>
Rumorosità (potenza sonora) / Classe di emissione sonora:	<b>35 dB(A) / B, SuperSilent</b>
Classe climatica:	<b>SN-ST (da +10 °C a +38 °C)</b>
Porte / Fianchi:	<b>Porta in vetro isolante con telaio nero / BlackSteel</b>
Dimensioni esterne in cm (A / L / P)	<b>185,4 / 59,7 / 67,8<sup>2</sup></b>

**WPbsi 5252**  
Vinidor

Classe di efficienza energetica: **F**

Consumo energetico in 365 giorni / 24 ore:	<b>127 / 0,347 kWh<sup>2</sup></b>
N° max. bottiglie di bordeaux 0,75 l:	<b>155<sup>1</sup></b>
Volume totale <sup>3</sup> :	<b>367 l</b>
Rumorosità (potenza sonora) / Classe di emissione sonora:	<b>37 dB(A) / C</b>
Classe climatica:	<b>SN-ST (da +10 °C a +38 °C)</b>
Porte / Fianchi:	<b>Porta in vetro isolante con telaio BlackSteel / BlackSteel</b>
Dimensioni esterne in cm (A / L / P)	<b>185,4 / 59,7 / 67,5<sup>2</sup></b>

3 Zones	Temp Protect Plus	Humidity Select	Fresh Air	UV Protect Plus	Flex Fit	Sommelier Board	Vibrate Safe
Steel Interior	Light Tower	Soft System	Telescopic Rails	Super Silent	Touch & Swipe Display	eDoor Lock	Smart Device

3 Zones	Temp Protect Plus	Humidity Select	Fresh Air	UV Protect Plus	Flex Fit	Vibrate Safe	Steel Interior
Light Tower	Soft System	Telescopic Rails	Super Silent	Touch & Swipe Display	eDoor Lock	Smart Device	

2 Zones	Temp Protect Plus	Humidity Select	Fresh Air	UV Protect Plus	Flex Fit	Vibrate Safe	Steel Interior
Light Tower	Soft System	Telescopic Rails	Super Silent	Touch & Swipe Display	eDoor Lock	Smart Device	

2 Zones	Temp Protect Plus	Humidity Select	Fresh Air	UV Protect Plus	Vibrate Safe	Steel Interior	LED
Soft System	Touch & Swipe Display	Presentation Board	Smart Device				

- Controllo**
- Display a colori TFT da 2,4" integrato nella porta, elettronica Touch & Swipe
  - Display digitale della temperatura per le 3 zone di temperatura
  - SmartDeviceBox in dotazione
  - Allarme in caso di innalzamento della temperatura: ottico e acustico
  - Allarme porta aperta: ottico e acustico
  - Sistema di sicurezza per i bambini

- Controllo**
- Display a colori TFT da 2,4" integrato nella porta, elettronica Touch & Swipe
  - Display digitale della temperatura per le 3 zone di temperatura
  - SmartDeviceBox in dotazione
  - Allarme in caso di innalzamento della temperatura: ottico e acustico
  - Allarme porta aperta: ottico e acustico
  - Sistema di sicurezza per i bambini

- Controllo**
- Display a colori TFT da 2,4" integrato nella porta, elettronica Touch & Swipe
  - Display digitale della temperatura entrambe le zone di temperatura
  - SmartDeviceBox in dotazione
  - Allarme in caso di innalzamento della temperatura: ottico e acustico
  - Allarme porta aperta: ottico e acustico
  - Sistema di sicurezza per i bambini

- Controllo**
- Display a colori TFT da 2,4" integrato nella porta, elettronica Touch & Swipe
  - Display digitale della temperatura entrambe le zone di temperatura
  - SmartDeviceBox in dotazione
  - Allarme in caso di innalzamento della temperatura: ottico e acustico
  - Allarme porta aperta: ottico e acustico
  - Sistema di sicurezza per i bambini

- Cantina per vini**
- 3 zone di temperatura, regolabili da +5°C a +20°C
  - 3 circuiti di raffreddamento
  - Raffreddamento ventilato con filtro dell'aria ai carboni attivi FreshAir
  - Sono due i livelli di umidità regolabili: standard o elevata
  - Illuminazione laterale LED indipendente, regolabile in intensità
  - Ripiani in legno di faggio
  - 10 ripiani, di cui 7 su guide telescopiche

- Cantina per vini**
- 3 zone di temperatura, regolabili da +5°C a +20°C
  - 3 circuiti di raffreddamento
  - Raffreddamento ventilato con filtro dell'aria ai carboni attivi FreshAir
  - Sono due i livelli di umidità regolabili: standard o elevata
  - Illuminazione laterale LED indipendente, regolabile in intensità
  - Ripiani in legno di faggio
  - 11 ripiani, di cui 8 su guide telescopiche

- Cantina per vini**
- 2 zone di temperatura, regolabili da +5°C a +20°C
  - 2 circuiti di raffreddamento
  - Raffreddamento ventilato con filtro dell'aria ai carboni attivi FreshAir
  - Sono due i livelli di umidità regolabili: standard o elevata
  - Illuminazione laterale LED indipendente, regolabile in intensità
  - Ripiani in legno di faggio
  - 10 ripiani, di cui 8 su guide telescopiche

- Cantina per vini**
- 2 zone di temperatura, regolabili da +5°C a +20°C
  - 2 circuiti di raffreddamento
  - Raffreddamento ventilato con filtro dell'aria ai carboni attivi FreshAir
  - Sono due i livelli di umidità regolabili: standard o elevata
  - Illuminazione LED per ogni zona indipendente, regolabile in intensità
  - Ripiani in legno di faggio regolabili in altezza
  - 8 ripiani, di cui 1 è un ripiano di presentazione

- Caratteristiche**
- Maniglia verticale integrata
  - Maniglie di trasporto, anteriori e posteriori, ruote posteriori per il trasporto
  - Piedini anteriori regolabili in altezza
  - Incernieratura delle porte reversibile
  - Guarnizione della porta rimovibile

- Caratteristiche**
- Maniglia verticale integrata
  - Maniglie di trasporto, anteriori e posteriori, ruote posteriori per il trasporto
  - Piedini anteriori regolabili in altezza
  - Incernieratura delle porte reversibile
  - Guarnizione della porta rimovibile

- Caratteristiche**
- Maniglia verticale integrata
  - Maniglie di trasporto, anteriori e posteriori, ruote posteriori per il trasporto
  - Piedini anteriori regolabili in altezza
  - Incernieratura delle porte reversibile
  - Guarnizione della porta rimovibile

- Caratteristiche**
- Maniglia con meccanismo di apertura integrato
  - Maniglie di trasporto, anteriori e posteriori, ruote posteriori per il trasporto
  - Piedini anteriori regolabili in altezza
  - Incernieratura delle porte reversibile
  - Guarnizione della porta rimovibile

Prezzo consigliato incl. IVA e TRA CHF 5'890.00  
Prezzo consigliato excl. IVA e TRA CHF 5'402.36

Prezzo consigliato incl. IVA e TRA CHF 5'490.00  
Prezzo consigliato excl. IVA e TRA CHF 5'032.33

Prezzo consigliato incl. IVA e TRA CHF 4'790.00  
Prezzo consigliato excl. IVA e TRA CHF 4'384.78

Prezzo consigliato incl. IVA e TRA CHF 3'890.00  
Prezzo consigliato excl. IVA e TRA CHF 3'572.52



### Ripiani in legno FlexFit

Griglie d'appoggio su misura facili da realizzare: adatte a ogni singola bottiglia le griglie FlexFit grazie ai listelli in legno regolabili, anche per le bottiglie magnum. La vostra cantina sarà più ordinata che mai. Inoltre, non dovrete preoccuparvi se si rovescia una goccia di vino rosso, perché le modanature sporche si possono sostituire facilmente.



### Filtro ai carboni attivi FreshAir

Per garantire che il vino possa maturare in condizioni di qualità ottimale dell'aria, tutte le cantine temperate Liebherr sono dotate di filtri a carboni attivi che assorbono in modo affidabile tutti i tipi di odori, mantenendo inalterato il bouquet del vino. Per assicurare questo risultato a lungo termine, ogni sei mesi l'apparecchiatura vi avvisa che è arrivato il momento di sostituire il filtro, operazione che potete svolgere facilmente da soli.



← 60 →

### WPsd 5252

Vinidor



Classe di efficienza energetica:	<b>F</b>
Consumo energetico in 365 giorni / 24 ore:	<b>127 / 0,347 kWh<sup>2</sup></b>
N° max. bottiglie di bordeaux 0,75 l:	<b>155<sup>1</sup></b>
Volume totale <sup>3</sup> :	<b>367 l</b>
Rumorosità (potenza sonora) / Classe di emissione sonora:	<b>37 dB(A) / C</b>
Classe climatica:	<b>SN-ST (da +10 °C a +38 °C)</b>
Porte / Fianchi:	<b>Porta in vetro isolante con telaio SmartSteel acciaio antimpronta / Silver</b>
Dimensioni esterne in cm (A / L / P)	<b>185,4 / 59,7 / 67,5<sup>2</sup></b>

2 Zones	Temp Protect Plus	Humidity Select	Fresh Air	UV Protect Plus	Vibrate Safe	Steel Interior	LED
Touch Display	Smart Device Ready						

#### Controllo

- Display LCD monocromatico dietro la porta, con controllo Touch
- Display digitale della temperatura entrambe le zone di temperatura
- Predisposto per SmartDeviceBox - da ordinare separatamente
- Allarme in caso di innalzamento della temperatura: ottico e acustico
- Allarme porta aperta: ottico e acustico
- Sistema di sicurezza per i bambini

#### Cantina per vini

- 2 zone di temperatura, regolabili da +5 °C a +20 °C
- 2 circuiti di raffreddamento
- Raffreddamento ventilato con filtro dell'aria ai carboni attivi FreshAir
- Sono due i livelli di umidità regolabili: standard o elevata
- Illuminazione LED per ogni zona indipendente, regolabile in intensità
- Ripiani in legno di faggio regolabili in altezza
- 8 ripiani

#### Caratteristiche

- Maniglia con meccanismo di apertura integrato
- Maniglie di trasporto, anteriori e posteriori, ruote posteriori per il trasporto
- Piedini anteriori regolabili in altezza
- Incernieratura delle porte reversibile
- Guarnizione della porta rimovibile

Prezzo consigliato incl. IVA e TRA CHF 2'890.00

Prezzo consigliato excl. IVA e TRA CHF 2'647.45



← 60 →

### WSbsi 5252

Vinidor



Classe di efficienza energetica:	<b>E</b>
Consumo energetico in 365 giorni / 24 ore:	<b>100 / 0,274 kWh<sup>2</sup></b>
N° max. bottiglie di bordeaux 0,75 l:	<b>155<sup>1</sup></b>
Volume totale <sup>3</sup> :	<b>349 l</b>
Rumorosità (potenza sonora) / Classe di emissione sonora:	<b>37 dB(A) / C</b>
Classe climatica:	<b>SN-T (da +10 °C a +43 °C)</b>
Porte / Fianchi:	<b>Porta piena BlackSteel / BlackSteel</b>
Dimensioni esterne in cm (A / L / P)	<b>185,4 / 59,7 / 67,5<sup>2</sup></b>

2 Zones	Temp Protect Plus	Humidity Select	Fresh Air	Vibrate Safe	Steel Interior	LED	Soft System
Touch & Swipe Display	Presentation Board	Smart Device					

#### Controllo

- Display a colori TFT da 2,4" integrato nella porta, elettronica Touch & Swipe
- Display digitale della temperatura entrambe le zone di temperatura
- SmartDeviceBox in dotazione
- Allarme in caso di innalzamento della temperatura: ottico e acustico
- Allarme porta aperta: ottico e acustico
- Sistema di sicurezza per i bambini

#### Cantina per vini

- 2 zone di temperatura, regolabili da +5 °C a +20 °C
- 2 circuiti di raffreddamento
- Raffreddamento ventilato con filtro dell'aria ai carboni attivi FreshAir
- Sono due i livelli di umidità regolabili: standard o elevata
- Illuminazione LED per ogni zona
- Ripiani in legno di faggio regolabili in altezza
- 8 ripiani, di cui 1 è un ripiano di presentazione

#### Caratteristiche

- Maniglia con meccanismo di apertura integrato
- Maniglie di trasporto, anteriori e posteriori, ruote posteriori per il trasporto
- Piedini anteriori regolabili in altezza
- Incernieratura delle porte reversibile
- Guarnizione della porta rimovibile

Prezzo consigliato incl. IVA e TRA CHF 3'290.00

Prezzo consigliato excl. IVA e TRA CHF 3'017.48



← 60 →

### WPsd 4652

Vinidor

Classe di efficienza energetica:	<b>F</b>
Consumo energetico in 365 giorni / 24 ore:	<b>118 / 0,323 kWh<sup>2</sup></b>
N° max. bottiglie di bordeaux 0,75 l:	<b>107<sup>1</sup></b>
Volume totale <sup>3</sup> :	<b>272 l</b>
Rumorosità (potenza sonora) / Classe di emissione sonora:	<b>38 dB(A) / C</b>
Classe climatica:	<b>SN-ST (da +10 °C a +38 °C)</b>
Porte / Fianchi:	<b>Porta in vetro isolante con telaio SmartSteel acciaio antimpronta / Silver</b>
Dimensioni esterne in cm (A / L / P)	<b>145,4 / 59,7 / 67,5<sup>2</sup></b>

2 Zones	Temp Protect Plus	Humidity Select	Fresh Air	UV Protect Plus	Vibrate Safe	Steel Interior	LED
Touch Display	Smart Device Ready						

#### Controllo

- Display LCD monocromatico dietro la porta, con controllo Touch
- Display digitale della temperatura entrambe le zone di temperatura
- Predisposto per SmartDeviceBox - da ordinare separatamente
- Allarme in caso di innalzamento della temperatura: ottico e acustico
- Allarme porta aperta: ottico e acustico
- Sistema di sicurezza per i bambini

#### Cantina per vini

- 2 zone di temperatura, regolabili da +5 °C a +20 °C
- 2 circuiti di raffreddamento
- Raffreddamento ventilato con filtro dell'aria ai carboni attivi FreshAir
- Sono due i livelli di umidità regolabili: standard o elevata
- Illuminazione LED per ogni zona indipendente, regolabile in intensità
- Ripiani in legno di faggio regolabili in altezza
- 6 ripiani

#### Caratteristiche

- Maniglia con meccanismo di apertura integrato
- Maniglie di trasporto, anteriori e posteriori, ruote posteriori per il trasporto
- Piedini anteriori regolabili in altezza
- Incernieratura delle porte reversibile
- Guarnizione della porta rimovibile

Prezzo consigliato incl. IVA e TRA CHF 2'590.00

Prezzo consigliato excl. IVA e TRA CHF 2'369.93

	GrandCru	GrandCru Selection
<b>Qualità</b>	Mantenimento costante della temperatura	Mantenimento costante della temperatura
	Intervallo di temperatura regolabile in una zona: da +5 °C a +20 °C	Intervallo di temperatura regolabile in una zona: da +5 °C a +20 °C
	Visualizzazione permanente della temperatura effettiva	Visualizzazione permanente della temperatura effettiva
	Triplo vetro di sicurezza anti-UV/UVProtect Plus	Triplo vetro di sicurezza anti-UV/UVProtect Plus
	Stoccaggio antivibrazioni/VibrateSafe	Stoccaggio antivibrazioni/VibrateSafe
	Massima capacità di bottiglie grazie a stoccaggio collo a collo	Massima capacità di bottiglie grazie a stoccaggio collo a collo
<b>Condizioni ottimali</b>	Guarnizione della porta rimovibile	Guarnizione della porta rimovibile
	2 piedini regolabili in altezza	2 piedini regolabili in altezza
	Umidità regolabile grazie a HumiditySelect	<b>Umidità regolabile grazie a HumidityControl</b>
<b>Comfort e flessibilità</b>	<b>Visualizzazione dell'umidità effettiva</b>	<b>Visualizzazione dell'umidità effettiva</b>
	1 filtro FreshAir con avviso di sostituzione	1 filtro FreshAir con avviso di sostituzione
	Impostazione della temperatura a intervalli di 1 °C	Impostazione della temperatura a intervalli di 1 °C
	Ausilio di rifornimento EasyFill	Ausilio di rifornimento EasyFill
	SelfClosing Door	SelfClosing Door
<b>Design e Lifestyle</b>	Mensole in legno regolabili in altezza	Mensole in legno regolabili in altezza
	Display disponibile in 9 lingue (DE/EN/FR/ES/IT/NL/CS/PL/PT)	Display disponibile in 9 lingue (DE/EN/FR/ES/IT/NL/CS/PL/PT)
	Illuminazione LED dall'alto	Illuminazione a LED dall'alto (porta piena), <b>LightColumn (porta in vetro)</b>
	Pannello posteriore: Metallo grigio grafite	<b>Pannello posteriore: Acciaio inox</b>
	Display touch	Display touch
<b>Sicurezza</b>	Luce di presentazione (porta in vetro)	Luce di presentazione (porta in vetro)
	Maniglia: nera	<b>Maniglia: Alluminio spazzolato</b>
	Bassa rumorosità	Bassa rumorosità
	TempProtect Plus	TempProtect Plus
	Allarme per porta, temperatura e interruzione di corrente	Allarme per porta, temperatura e interruzione di corrente
<b>Connectivity*</b>	Allarme acustico e visivo sul display tramite illuminazione e notifiche push grazie a SmartDevice*	Allarme acustico e visivo sul display tramite illuminazione e notifiche push grazie a SmartDevice*
	DisplayLock	DisplayLock
	Serratura meccanica integrabile	<b>Serratura meccanica integrata</b>
	SmartDevice-ready	<b>SmartDevice (incl. SmartDeviceBox)</b>
	Luce di presentazione*	Luce di presentazione*
	Impostazione della temperatura a intervalli di 1 °C*	Impostazione della temperatura a intervalli di 1 °C*
	Visualizzazione e comando di funzioni rilevanti dell'apparecchiatura*	Visualizzazione e comando di funzioni rilevanti dell'apparecchiatura*

La differenziazione delle dotazioni è ancora più evidente nelle serie **superiori**.

\*con app SmartDevice

GrandCru

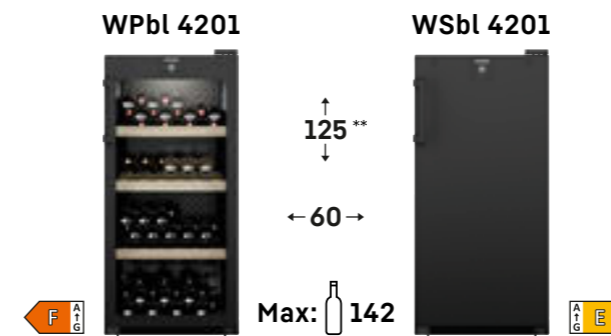

GrandCru Selection

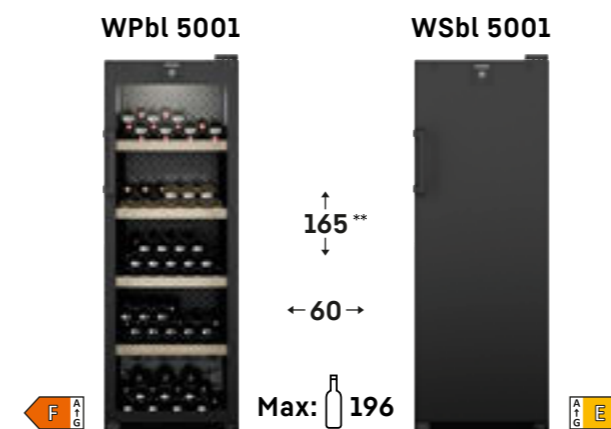
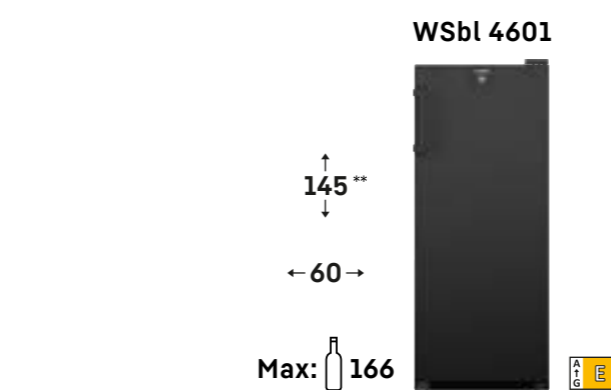
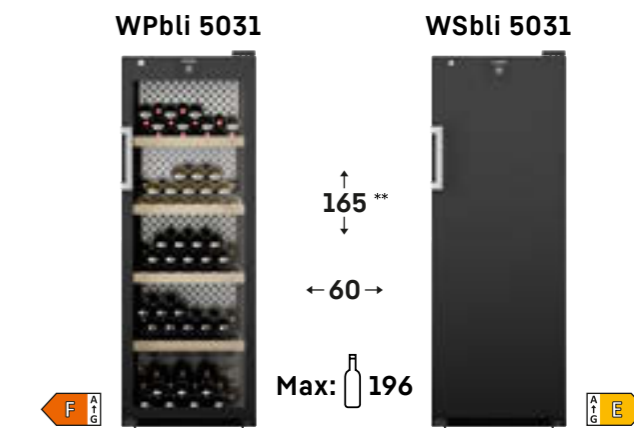

\*\* + 3,4 cm cerniera porta

## Vantaggi per gli accessori



### TempProtect Plus

Doppiamente protetti. Grazie a TempProtect Plus, le nostre cantine per vini misurano la temperatura continuamente con due sensori. In questo modo avete la doppia certezza che i vini siano protetti da oscillazioni della temperatura. Infatti, non appena anche un solo sensore rileva un'alterazione critica della temperatura, venite immediatamente avvisati. Questo vi consente di reagire con particolare rapidità.



### Regolazione dell'umidità

Con HumiditySelect, nei modelli Vinidor potete regolare l'umidità su due livelli: deumidificare o umidificare. I modelli GrandCru Selection sono dotati della funzione HumidityControl, che consente di regolare l'umidità relativa RH\* in un intervallo tra il 50% e l'80%. L'apparecchiatura restituisce un avviso se il valore scende al di sotto del 50% RH.



### UVProtect Plus

Flessibilità in tre varianti Per la conservazione a lungo termine, le cantine per vini con porta in vetro offrono una protezione senza precedenti contro i raggi UV: tre strati protettivi costituiti da vetro fumé e da un doppio strato di metallo depositato a vapore. Questo rivestimento cosiddetto Low-E fornisce una protezione altamente efficace contro i raggi solari nocivi.



### Porta con serratura meccanica

Un piacere da proteggere. Le cantine di vini rappresentano solitamente anche investimenti importanti e dovrebbero quindi essere protette di conseguenza. La serratura meccanica della porta garantisce il pieno controllo di tutti i vini contenuti nella cantina per vini GrandCru Selection in qualsiasi momento. È montata a filo e si integra perfettamente e discretamente nel design dell'apparecchiatura.



### Massima capacità di bottiglie grazie a stoccaggio collo a collo

Capacità massima Una cantina per vini Liebherr rende più semplice anche l'organizzazione di cantine ancora in fase di ampliamento. Per consentirvi di sfruttare tutto lo spazio disponibile, abbiamo progettato il vano interno in modo da consentire la disposizione delle bottiglie "collo contro collo" sui ripiani in legno. In questo modo avete spazio a sufficienza per continuare ad ampliare la vostra cantina. Continuate pure a collezionare.



### Pannello posteriore: Metallo grigio grafite

Un interno degno del vostro vino. La combinazione di ripiani in legno e l'elegante pannello posteriore in metallo grigio grafite rendono l'interno della cantina per vini GrandCru un'attrazione anche senza vino. Ma il pannello posteriore non è solo un elemento di design. Garantisce anche una sofisticata circolazione dell'aria e tiene il vino ben separato dalla tecnologia che si trova dietro di esso.



### SelfClosing Door con EasyFill

Non grava sulla schiena. Il sistema di caricamento EasyFill fa sì che la porta della cantina per vini rimanga aperta a partire da un angolo di 90° per facilitare l'inserimento delle bottiglie. E, grazie al meccanismo SelfClosing, la porta si chiude da sola a un angolo di apertura inferiore a 90°, sempre con la stessa delicatezza richiesta dai vini pregiati.



### Filtro ai carboni attivi FreshAir

Per garantire che il vino possa maturare in condizioni di qualità ottimale dell'aria, tutte le cantine per vini Liebherr sono dotate di filtri a carboni attivi che assorbono in modo affidabile tutti i tipi di odori, mantenendo inalterato il bouquet del vino. Per assicurare questo risultato a lungo termine, ogni sei mesi l'apparecchiatura vi avvisa che è arrivato il momento di sostituire il filtro, operazione che potete svolgere facilmente da soli.



### VibrateSafe

Il vostro vino apprezza il silenzio. Ecco perché le nostre cantine per vini garantiscono una conservazione accurata grazie ai silenziosi compressori progettati appositamente per queste apparecchiature e anche grazie agli stabili ripiani in legno di faggio massiccio. Questo permette al vino di maturare in modo tranquillo e indisturbato.



### Sicurezza

Conservare una cantina di vini pregiati è una responsabilità. È per questo che le nostre cantinette climatizzate sono dotate di un pacchetto completo di funzioni di sicurezza. Le sue funzioni intelligenti emettono allarmi acustici e ottici prima che il vino possa subire danni.



### LightColumn su un lato

Visuale perfetta sui vostri vini: la LightColumn LED corre dall'alto in basso lungo tutta l'altezza dell'apparecchiatura con porta in vetro, illuminando in modo uniforme l'interno della cantina per vini GrandCru Selection. Una vera e propria chicca è la luce dimmerabile che consente di esporre sapientemente la propria collezione di vini all'interno dell'apparecchiatura anche quando la porta è chiusa.



### SmartDevice

Il vostro vino sempre sotto controllo ovunque vi troviate. Tutte le nuove cantine per vini sono connesse alla rete già dalla fabbrica o possono essere integrate nella smart home come accessorio tramite la SmartDevice Box. Potete così usufruire dei vantaggi dell'app SmartDevice e avere accesso all'apparecchiatura ovunque vi troviate. È possibile modificare le impostazioni, visualizzare la temperatura e ricevere informazioni sulla sicurezza sul proprio smartphone mentre si è fuori.

## Cantine per vini da posizionamento libero



**WSbli 7731**  
GrandCru Selection

Classe di efficienza energetica:	
Consumo energetico in 365 giorni / 24 ore:	102 / 0,279 kWh <sup>2</sup>
N° max. bottiglie di bordeaux 0,75 l:	324 <sup>1</sup>
Volume totale <sup>3</sup> :	628 l
Rumorosità (potenza sonora) / Classe di emissione sonora:	38 dB(A) / C
Classe climatica:	SN-T (da +10 °C a +43 °C)
Porte / Fianchi:	Porta piena nero / Nero
Dimensioni esterne in cm (A / L / P)	204,4 / 74,7 / 76,3 <sup>2</sup>

1 Zone	Temp Protect Plus	Humidity Control	Fresh Air	Vibrate Safe	Steel Interior	LED	Touch Display
Door Lock	Self Closing Door	Easy Fill	Smart Device				

### Controllo

- Display LCD monocromatico dietro la porta, con controllo Touch
- Display digitale della temperatura
- SmartDeviceBox in dotazione
- Allarme in caso di innalzamento della temperatura: ottico e acustico
- Allarme porta aperta: ottico e acustico
- Sistema di sicurezza per i bambini

### Cantina per vini

- 1 zona di temperatura, regolabile da +5°C a +20°C
- L'umidità può essere regolata attivamente in intervalli del 5% tra il 50% e 80% UR\*
- Raffreddamento ventilato con filtro dell'aria ai carboni attivi FreshAir
- Regolazione dell'umidità tramite ventilazione
- Illuminazione LED dall'alto
- Ripiani in legno di faggio regolabili in altezza
- 7 ripiani

### Caratteristiche

- Maniglia in alluminio
- Maniglie di trasporto, posteriori, ruote posteriori per il trasporto
- Piedini anteriori regolabili in altezza
- Incernieratura delle porte reversibile
- Guarnizione della porta rimovibile

Prezzo consigliato incl. IVA e TRA CHF 3'490.00

Prezzo consigliato excl. IVA e TRA CHF 3'202.49



**WSbli 5231**  
GrandCru Selection

Classe di efficienza energetica:	
Consumo energetico in 365 giorni / 24 ore:	96 / 0,263 kWh <sup>2</sup>
N° max. bottiglie di bordeaux 0,75 l:	229 <sup>1</sup>
Volume totale <sup>3</sup> :	433 l
Rumorosità (potenza sonora) / Classe di emissione sonora:	38 dB(A) / C
Classe climatica:	SN-T (da +10 °C a +43 °C)
Porte / Fianchi:	Porta piena nero / Nero
Dimensioni esterne in cm (A / L / P)	188,4 / 59,7 / 76,3 <sup>2</sup>

1 Zone	Temp Protect Plus	Humidity Control	Fresh Air	Vibrate Safe	Steel Interior	LED	Touch Display
Door Lock	Self Closing Door	Easy Fill	Smart Device				

### Controllo

- Display LCD monocromatico dietro la porta, con controllo Touch
- Display digitale della temperatura
- SmartDeviceBox in dotazione
- Allarme in caso di innalzamento della temperatura: ottico e acustico
- Allarme porta aperta: ottico e acustico
- Sistema di sicurezza per i bambini

### Cantina per vini

- 1 zona di temperatura, regolabile da +5°C a +20°C
- L'umidità può essere regolata attivamente in intervalli del 5% tra il 50% e 80% UR\*
- Raffreddamento ventilato con filtro dell'aria ai carboni attivi FreshAir
- Regolazione dell'umidità tramite ventilazione
- Illuminazione LED dall'alto
- Ripiani in legno di faggio regolabili in altezza
- 6 ripiani

### Caratteristiche

- Maniglia in alluminio
- Maniglie di trasporto, posteriori, ruote posteriori per il trasporto
- Piedini anteriori regolabili in altezza
- Incernieratura delle porte reversibile
- Guarnizione della porta rimovibile

Prezzo consigliato incl. IVA e TRA CHF 3'090.00

Prezzo consigliato excl. IVA e TRA CHF 2'832.46



### Filtro ai carboni attivi FreshAir

Per garantire che il vino possa maturare in condizioni di qualità ottimale dell'aria, tutte le cantine per vini Liebherr sono dotate di filtri a carboni attivi che assorbono in modo affidabile tutti i tipi di odori, mantenendo inalterato il bouquet del vino. Per assicurare questo risultato a lungo termine, ogni sei mesi l'apparecchiatura vi avvisa che è arrivato il momento di sostituire il filtro, operazione che potete svolgere facilmente da soli.

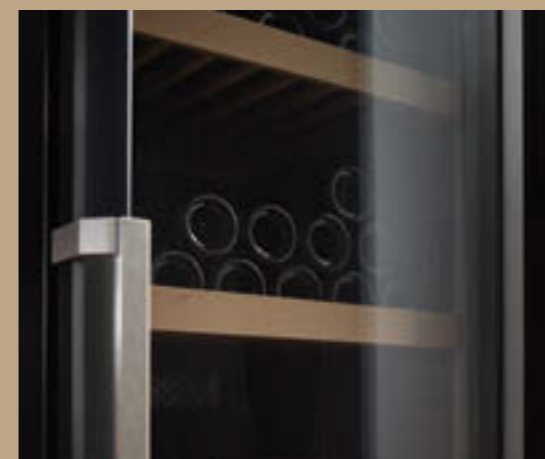

### UVProtect Plus

Flessibilità in tre varianti Per la conservazione a lungo termine, le cantine per vini con porta in vetro offrono una protezione senza precedenti contro i raggi UV: tre strati protettivi costituiti da vetro fumé e da un doppio strato di metallo depositato a vapore. Questo rivestimento cosiddetto Low-E fornisce una protezione altamente efficace contro i raggi solari nocivi.

## Cantine per vini da posizionamento libero



**WPbli 5231**  
GrandCru Selection

Classe di efficienza energetica:	
Consumo energetico in 365 giorni / 24 ore:	115 / 0,315 kWh <sup>2</sup>
N° max. bottiglie di bordeaux 0,75 l:	229 <sup>1</sup>
Volume totale <sup>3</sup> :	442 l
Rumorosità (potenza sonora) / Classe di emissione sonora:	38 dB(A) / C
Classe climatica:	SN-ST (da +10 °C a +38 °C)
Porte / Fianchi:	Porta in vetro isolante con telaio nero / Nero
Dimensioni esterne in cm (A / L / P)	188,4 / 59,7 / 76,3 <sup>2</sup>

1 Zone	Temp Protect Plus	Humidity Control	Fresh Air	UV Protect Plus	Vibrate Safe	Steel Interior	Light Column
Presentation Light	Touch Display	Door Lock	Self Closing Door	Easy Fill	Smart Device		

### Controllo

- Display LCD monocromatico dietro la porta, con controllo Touch
- Display digitale della temperatura
- SmartDeviceBox in dotazione
- Allarme in caso di innalzamento della temperatura: ottico e acustico
- Allarme porta aperta: ottico e acustico
- Sistema di sicurezza per i bambini

### Cantina per vini

- 1 zona di temperatura, regolabile da +5°C a +20°C
- L'umidità può essere regolata attivamente in intervalli del 5% tra il 50% e 80% UR\*
- Raffreddamento ventilato con filtro dell'aria ai carboni attivi FreshAir
- Regolazione dell'umidità tramite ventilazione
- Illuminazione LED laterale indipendente, regolabile in intensità
- Ripiani in legno di faggio regolabili in altezza
- 6 ripiani

### Caratteristiche

- Maniglia in alluminio
- Maniglie di trasporto, posteriori, ruote posteriori per il trasporto
- Piedini anteriori regolabili in altezza
- Incernieratura delle porte reversibile
- Guarnizione della porta rimovibile

Prezzo consigliato incl. IVA e TRA CHF 3'690.00

Prezzo consigliato excl. IVA e TRA CHF 3'387.51

\* A temperature compatibili con ambienti abitativi. In caso di ambienti più secchi/freddi, ad esempio in cantina, si consiglia di usare anche l'apposita vaschetta dell'acqua, disponibile come accessorio.

<sup>1</sup> Questa cantina è indicata esclusivamente per la conservazione del vino. N° max. bottiglie di NORM-bordeaux 0,75 l. Norm NF H 35-124 (H: 300,5 mm, Ø: 76,1 mm).  
<sup>2</sup> Il consumo energetico indicato è raggiunto utilizzando il distanziatore murale fornito con l'apparecchiatura. Il mancato uso del distanziatore murale non compromette il funzionamento dell'apparecchiatura. Il distanziatore murale aumenta la profondità dell'apparecchiatura di 1,5 cm rispetto a quanto indicato.

<sup>3</sup> In conformità al regolamento UE 2019/2016, rappresentiamo il volume totale come numero intero (arrotondato) e il volume dello scomparto del congelatore e per gli alimenti freschi con una cifra dopo la virgola. Per la gamma completa delle classi di efficienza si rimanda a pagina 394. Conformemente a [EU] 2017/1369 6a.



**WPbli 5031**  
GrandCru Selection

Classe di efficienza energetica:	<b>F</b>
Consumo energetico in 365 giorni / 24 ore:	<b>111 / 0,304 kWh<sup>2</sup></b>
N° max. bottiglie di bordeaux 0,75 l:	<b>196<sup>1</sup></b>
Volume totale <sup>3</sup> :	<b>385 l</b>
Rumorosità (potenza sonora) / Classe di emissione sonora:	<b>38 dB(A) / C</b>
Classe climatica:	<b>SN-ST (da +10 °C a +38 °C)</b>
Porte / Fianchi:	<b>Porta in vetro isolante con telaio nero / Nero</b>
Dimensioni esterne in cm (A / L / P)	<b>168,4 / 59,7 / 76,3<sup>2</sup></b>

1 Zone	Temp Protect Plus	Humidity Control	Fresh Air	UV Protect Plus	Vibrate Safe	Steel Interior	Light Column
Presentation Light	Touch Display	Door Lock	Self Closing Door	Easy Fill	Smart Device		

**Controllo**

- Display LCD monocromatico dietro la porta, con controllo Touch
- Display digitale della temperatura
- SmartDeviceBox in dotazione
- Allarme in caso di innalzamento della temperatura: ottico e acustico
- Allarme porta aperta: ottico e acustico
- Sistema di sicurezza per i bambini

**Cantina per vini**

- 1 zona di temperatura, regolabile da +5°C a +20°C
- L'umidità può essere regolata attivamente in intervalli del 5% tra il 50% e 80% UR\*
- Raffreddamento ventilato con filtro dell'aria ai carboni attivi FreshAir
- Regolazione dell'umidità tramite ventilazione
- Illuminazione LED laterale indipendente, regolabile in intensità
- Ripiani in legno di faggio regolabili in altezza
- 5 ripiani

**Caratteristiche**

- Maniglia in alluminio
- Maniglie di trasporto, posteriori, ruote posteriori per il trasporto
- Piedini anteriori regolabili in altezza
- Incernieratura delle porte reversibile
- Guarnizione della porta rimovibile

Prezzo consigliato incl. IVA e TRA CHF 3'490.00

Prezzo consigliato excl. IVA e TRA CHF 3'202.49



**WSbli 5031**  
GrandCru Selection

Classe di efficienza energetica:	<b>E</b>
Consumo energetico in 365 giorni / 24 ore:	<b>97 / 0,265 kWh<sup>2</sup></b>
N° max. bottiglie di bordeaux 0,75 l:	<b>196<sup>1</sup></b>
Volume totale <sup>3</sup> :	<b>378 l</b>
Rumorosità (potenza sonora) / Classe di emissione sonora:	<b>38 dB(A) / C</b>
Classe climatica:	<b>SN-T (da +10 °C a +43 °C)</b>
Porte / Fianchi:	<b>Porta piena nero / Nero</b>
Dimensioni esterne in cm (A / L / P)	<b>168,4 / 59,7 / 76,3<sup>2</sup></b>

1 Zone	Temp Protect Plus	Humidity Control	Fresh Air	Vibrate Safe	Steel Interior	LED	Touch Display
Door Lock	Self Closing Door	Easy Fill	Smart Device				

**Controllo**

- Display LCD monocromatico dietro la porta, con controllo Touch
- Display digitale della temperatura
- SmartDeviceBox in dotazione
- Allarme in caso di innalzamento della temperatura: ottico e acustico
- Allarme porta aperta: ottico e acustico
- Sistema di sicurezza per i bambini

**Cantina per vini**

- 1 zona di temperatura, regolabile da +5°C a +20°C
- L'umidità può essere regolata attivamente in intervalli del 5% tra il 50% e 80% UR\*
- Raffreddamento ventilato con filtro dell'aria ai carboni attivi FreshAir
- Regolazione dell'umidità tramite ventilazione
- Illuminazione LED dall'alto
- Ripiani in legno di faggio regolabili in altezza
- 5 ripiani

**Caratteristiche**

- Maniglia in alluminio
- Maniglie di trasporto, posteriori, ruote posteriori per il trasporto
- Piedini anteriori regolabili in altezza
- Incernieratura delle porte reversibile
- Guarnizione della porta rimovibile

Prezzo consigliato incl. IVA e TRA CHF 2'890.00

Prezzo consigliato excl. IVA e TRA CHF 2'647.45



**WPbl 5001**  
GrandCru

Classe di efficienza energetica:	<b>F</b>
Consumo energetico in 365 giorni / 24 ore:	<b>113 / 0,309 kWh<sup>2</sup></b>
N° max. bottiglie di bordeaux 0,75 l:	<b>196<sup>1</sup></b>
Volume totale <sup>3</sup> :	<b>385 l</b>
Rumorosità (potenza sonora) / Classe di emissione sonora:	<b>38 dB(A) / C</b>
Classe climatica:	<b>SN-ST (da +10 °C a +38 °C)</b>
Porte / Fianchi:	<b>Porta in vetro isolante con telaio nero / Nero</b>
Dimensioni esterne in cm (A / L / P)	<b>168,4 / 59,7 / 76,3<sup>2</sup></b>

1 Zone	Temp Protect Plus	Humidity Select	Fresh Air	UV Protect Plus	Vibrate Safe	LED	Touch Display
Door Lock	Self Closing Door	Easy Fill	Smart Device Ready				

**Controllo**

- Display LCD monocromatico dietro la porta, con controllo Touch
- Display digitale della temperatura
- Predisposto per SmartDeviceBox - da ordinare separatamente
- Allarme in caso di innalzamento della temperatura: ottico e acustico
- Allarme porta aperta: ottico e acustico
- Sistema di sicurezza per i bambini

**Cantina per vini**

- 1 zona di temperatura, regolabile da +5°C a +20°C
- Raffreddamento ventilato con filtro dell'aria ai carboni attivi FreshAir
- Sono due i livelli di umidità regolabili: standard o elevata
- Illuminazione LED dall'alto indipendente, regolabile in intensità
- Ripiani in legno di faggio regolabili in altezza
- 5 ripiani

**Caratteristiche**

- Maniglia nera
- Maniglie di trasporto, posteriori, ruote posteriori per il trasporto
- Piedini anteriori regolabili in altezza
- Incernieratura delle porte reversibile
- Guarnizione della porta rimovibile

Prezzo consigliato incl. IVA e TRA CHF 2'990.00

Prezzo consigliato excl. IVA e TRA CHF 2'739.96



**WSbl 5001**  
GrandCru

Classe di efficienza energetica:	<b>E</b>
Consumo energetico in 365 giorni / 24 ore:	<b>97 / 0,265 kWh<sup>2</sup></b>
N° max. bottiglie di bordeaux 0,75 l:	<b>196<sup>1</sup></b>
Volume totale <sup>3</sup> :	<b>378 l</b>
Rumorosità (potenza sonora) / Classe di emissione sonora:	<b>38 dB(A) / C</b>
Classe climatica:	<b>SN-T (da +10 °C a +43 °C)</b>
Porte / Fianchi:	<b>Porta piena nero / Nero</b>
Dimensioni esterne in cm (A / L / P)	<b>168,4 / 59,7 / 76,3<sup>2</sup></b>

1 Zone	Temp Protect Plus	Humidity Select	Fresh Air	Vibrate Safe	LED	Touch Display	Door Lock
Self Closing Door	Easy Fill	Smart Device Ready					

**Controllo**

- Display LCD monocromatico dietro la porta, con controllo Touch
- Display digitale della temperatura
- Predisposto per SmartDeviceBox - da ordinare separatamente
- Allarme in caso di innalzamento della temperatura: ottico e acustico
- Allarme porta aperta: ottico e acustico
- Sistema di sicurezza per i bambini

**Cantina per vini**

- 1 zona di temperatura, regolabile da +5°C a +20°C
- Raffreddamento ventilato con filtro dell'aria ai carboni attivi FreshAir
- Sono due i livelli di umidità regolabili: standard o elevata
- Illuminazione LED dall'alto
- Ripiani in legno di faggio regolabili in altezza
- 5 ripiani

**Caratteristiche**

- Maniglia nera
- Maniglie di trasporto, posteriori, ruote posteriori per il trasporto
- Piedini anteriori regolabili in altezza
- Incernieratura delle porte reversibile
- Guarnizione della porta rimovibile

Prezzo consigliato incl. IVA e TRA CHF 2'590.00

Prezzo consigliato excl. IVA e TRA CHF 2'369.93

\* A temperature compatibili con ambienti abitativi. In caso di ambienti più secchi/freddi, ad esempio in cantina, si consiglia di usare anche l'apposita vaschetta dell'acqua, disponibile come accessorio.

<sup>1</sup> Questa cantina è indicata esclusivamente per la conservazione del vino. N° max. bottiglie di NORM-bordeaux 0,75 l. Norm NF H 35-124 (H: 300,5 mm, Ø: 76,1 mm).  
<sup>2</sup> Il consumo energetico indicato è raggiunto utilizzando il distanziatore murale fornito con l'apparecchiatura. Il mancato uso del distanziatore murale non compromette il funzionamento dell'apparecchiatura. Il distanziatore murale aumenta la profondità dell'apparecchiatura di 1,5 cm rispetto a quanto indicato.

<sup>3</sup> In conformità al regolamento UE 2019/2016, rappresentiamo il volume totale come numero intero (arrotondato) e il volume dello scomparto del congelatore e per gli alimenti freschi con una cifra dopo la virgola.  
Per la gamma completa delle classi di efficienza si rimanda a pagina 394. Conformemente a (EU) 2017/1369 6a.



### SelfClosing Door con EasyFill

Non grava sulla schiena. Il sistema di caricamento EasyFill fa sì che la porta della cantina per vini rimanga aperta a partire da un angolo di 90° per facilitare l'inserimento delle bottiglie. E, grazie al meccanismo SelfClosing, la porta si chiude da sola a un angolo di apertura inferiore a 90°, sempre con la stessa delicatezza richiesta dai vini pregiati.



### Sicurezza

Conservare una cantina di vini pregiati è una responsabilità. È per questo che le nostre cantinette climatizzate sono dotate di un pacchetto completo di funzioni di sicurezza. Le sue funzioni intelligenti emettono allarmi acustici e ottici prima che il vino possa subire danni.



**WSbl 4601**  
GrandCru

Classe di efficienza energetica:	
Consumo energetico in 365 giorni / 24 ore:	84 / 0,230 kWh <sup>2</sup>
N° max. bottiglie di bordeaux 0,75 l:	166 <sup>1</sup>
Volume totale <sup>3</sup> :	322 l
Rumorosità (potenza sonora) / Classe di emissione sonora:	38 dB(A) / C
Classe climatica:	SN-T (da +10 °C a +43 °C)
Porte / Fianchi:	Porta piena nero / Nero
Dimensioni esterne in cm (A / L / P)	148,4 / 59,7 / 76,3 <sup>2</sup>

1 Zone	Temp Protect Plus	Humidity Select	Fresh Air	Vibrate Safe	LED	Touch Display	Door Lock
Self Closing Door	Easy Fill	Smart Device Ready					

#### Controllo

- Display LCD monocromatico dietro la porta, con controllo Touch
- Display digitale della temperatura
- Predisposto per SmartDeviceBox - da ordinare separatamente
- Allarme in caso di innalzamento della temperatura: ottico e acustico
- Allarme porta aperta: ottico e acustico
- Sistema di sicurezza per i bambini

#### Cantina per vini

- 1 zona di temperatura, regolabile da +5 °C a +20 °C
- Raffreddamento ventilato con filtro dell'aria ai carboni attivi FreshAir
- Sono due i livelli di umidità regolabili: standard o elevata
- Illuminazione LED dall'alto
- Ripiani in legno di faggio regolabili in altezza
- 5 ripiani

#### Caratteristiche

- Maniglia nera
- Maniglie di trasporto, posteriori, ruote posteriori per il trasporto
- Piedini anteriori regolabili in altezza
- Incernieratura delle porte reversibile
- Guarnizione della porta rimovibile

Prezzo consigliato incl. IVA e TRA CHF 2'090.00

Prezzo consigliato excl. IVA e TRA CHF 1'907.40



**WPbl 4201**  
GrandCru

Classe di efficienza energetica:	
Consumo energetico in 365 giorni / 24 ore:	95 / 0,260 kWh <sup>2</sup>
N° max. bottiglie di bordeaux 0,75 l:	141 <sup>1</sup>
Volume totale <sup>3</sup> :	272 l
Rumorosità (potenza sonora) / Classe di emissione sonora:	38 dB(A) / C
Classe climatica:	SN-ST (da +10 °C a +38 °C)
Porte / Fianchi:	Porta in vetro isolante con telaio nero / Nero
Dimensioni esterne in cm (A / L / P)	128,4 / 59,7 / 76,3 <sup>2</sup>

1 Zone	Temp Protect Plus	Humidity Select	Fresh Air	UV Protect Plus	Vibrate Safe	LED	Touch Display
Door Lock	Self Closing Door	Easy Fill	Smart Device Ready				

#### Controllo

- Display LCD monocromatico dietro la porta, con controllo Touch
- Display digitale della temperatura
- Predisposto per SmartDeviceBox - da ordinare separatamente
- Allarme in caso di innalzamento della temperatura: ottico e acustico
- Allarme porta aperta: ottico e acustico
- Sistema di sicurezza per i bambini

#### Cantina per vini

- 1 zona di temperatura, regolabile da +5 °C a +20 °C
- Raffreddamento ventilato con filtro dell'aria ai carboni attivi FreshAir
- Sono due i livelli di umidità regolabili: standard o elevata
- Illuminazione LED dall'alto indipendente, regolabile in intensità
- Ripiani in legno di faggio regolabili in altezza
- 4 ripiani

#### Caratteristiche

- Maniglia nera
- Maniglie di trasporto, posteriori, ruote posteriori per il trasporto
- Piedini anteriori regolabili in altezza
- Incernieratura delle porte reversibile
- Guarnizione della porta rimovibile

Prezzo consigliato incl. IVA e TRA CHF 2'490.00

Prezzo consigliato excl. IVA e TRA CHF 2'277.42



**WSbl 4201**  
GrandCru

Classe di efficienza energetica:	
Consumo energetico in 365 giorni / 24 ore:	76 / 0,208 kWh <sup>2</sup>
N° max. bottiglie di bordeaux 0,75 l:	141 <sup>1</sup>
Volume totale <sup>3</sup> :	267 l
Rumorosità (potenza sonora) / Classe di emissione sonora:	38 dB(A) / C
Classe climatica:	SN-T (da +10 °C a +43 °C)
Porte / Fianchi:	Porta piena nero / Nero
Dimensioni esterne in cm (A / L / P)	128,4 / 59,7 / 76,3 <sup>2</sup>

1 Zone	Temp Protect Plus	Humidity Select	Fresh Air	Vibrate Safe	LED	Touch Display	Door Lock
Self Closing Door	Easy Fill	Smart Device Ready					

#### Controllo

- Display LCD monocromatico dietro la porta, con controllo Touch
- Display digitale della temperatura
- Predisposto per SmartDeviceBox - da ordinare separatamente
- Allarme in caso di innalzamento della temperatura: ottico e acustico
- Allarme porta aperta: ottico e acustico
- Sistema di sicurezza per i bambini

#### Cantina per vini

- 1 zona di temperatura, regolabile da +5 °C a +20 °C
- Raffreddamento ventilato con filtro dell'aria ai carboni attivi FreshAir
- Sono due i livelli di umidità regolabili: standard o elevata
- Illuminazione LED dall'alto
- Ripiani in legno di faggio regolabili in altezza
- 4 ripiani

#### Caratteristiche

- Maniglia nera
- Maniglie di trasporto, posteriori, ruote posteriori per il trasporto
- Piedini anteriori regolabili in altezza
- Incernieratura delle porte reversibile
- Guarnizione della porta rimovibile

Prezzo consigliato incl. IVA e TRA CHF 1'990.00

Prezzo consigliato excl. IVA e TRA CHF 1'814.89

## Apparecchiature compatte



## Apparecchiature compatte da posizionamento libero



### Illuminazione LED

La cantina WKes 653 è dotata di illuminazione LED e dimmerabile per una presentazione ottimale dei vini migliori. Dal momento che i LED emettono una quantità minima di calore e non emettono luce UV, potete presentare a lungo i vostri vini nella giusta luce senza danneggiarli.



### Vano portaoggetti

Il pratico vano portaoggetti può essere utilizzato per riporre gli strumenti per il vino o piccoli accompagnamenti gastronomici come cioccolato e praline, che possono essere serviti alla giusta temperatura per completare il piacere del vino.



## WKes 653

GrandCru



Classe di efficienza energetica:	<b>E</b>
Consumo energetico in 365 giorni / 24 ore:	<b>78 / 0,213 kWh</b>
N° max. bottiglie di bordeaux 0,75 l:	<b>12<sup>1</sup></b>
Volume totale <sup>2</sup> :	<b>48 l</b>
Rumorosità (potenza sonora) / Classe di emissione sonora:	<b>37 dB(A) / C</b>
Classe climatica:	<b>SN (da +10 °C a +32 °C)</b>
Porte:	<b>Porta in vetro isolante con telaio SmartSteel acciaio antimpronta</b>
Fianchi:	<b>SmartSteel acciaio antimpronta</b>
Dimensioni esterne in cm (A / L / P)	<b>61,2 / 42,5 / 47,8</b>



#### Controllo

- Display LCD interno, controllo ElectronicTouch a sfioramento
- Display digitale della temperatura
- Allarme in caso di innalzamento della temperatura: ottico e acustico
- Allarme porta aperta: acustico
- Sistema di sicurezza per i bambini

#### Cantina per vini

- 1 zona di temperatura, regolabile da +5 °C a +20 °C
- Raffreddamento ventilato con filtro dell'aria ai carboni attivi FreshAir
- Regolazione dell'umidità tramite ventilazione
- Illuminazione LED indipendente, regolabile in intensità
- Ripiani in legno di faggio
- 3 ripiani

#### Caratteristiche

- HardLine
- Incernieratura delle porte a destra, fissa
- Guarnizione della porta rimovibile
- Cassetto per gli accessori
- Montabile a parete

Prezzo consigliato incl. IVA e TRA CHF 2'490.00

Prezzo consigliato excl. IVA e TRA CHF 2'277.42



### Illuminazione LED

Per una presentazione ottimale dei sigari, l'humidor Liebherr è dotato di un'illuminazione LED dimmerabile integrata nel pannello di vetro della porta. Dal momento che i LED emettono una quantità minima di calore, potete presentare i vostri sigari anche per un lungo periodo di tempo.



### Elettronica precisa

Grazie alla precisione dell'elettronica, è possibile regolare la temperatura tra +16 °C e +20 °C. L'umidità può essere impostata tra il 68% e il 75% a seconda delle esigenze. L'allarme temperatura segnala irregolarità nella temperatura interna.

## Apparecchiature compatte da posizionamento libero



## ZKes 453

Humidor



Consumo energetico in 365 giorni / 24 ore:	<b>162 / 0,443 kWh</b>
Volume utile totale:	<b>39 l</b>
Rumorosità (potenza sonora):	<b>40 dB(A)</b>
Classe climatica:	<b>N (da +16 °C a +32 °C)</b>
Porte:	<b>Porta in vetro isolante con telaio SmartSteel acciaio antimpronta</b>
Fianchi:	<b>SmartSteel acciaio antimpronta</b>
Dimensioni esterne in cm (A / L / P)	<b>61,2 / 42,5 / 47,8</b>



#### Controllo

- Display LCD interno, controllo ElectronicTouch a sfioramento
- Display digitale della temperatura e dell'umidità
- Allarme in caso di innalzamento della temperatura: ottico e acustico
- Allarme porta aperta: acustico
- Sistema di sicurezza per i bambini

#### Humidor

- 1 zona di temperatura, regolabile da +16 °C a +20 °C
- Livello di umidità regolabile 68% a 75%
- Raffreddamento ventilato con filtro dell'aria ai carboni attivi FreshAir
- Regolazione dell'umidità tramite ventilazione
- Illuminazione LED indipendente, regolabile in intensità
- Ripiani in legno di cedro spagnolo
- 2 ripiani

#### Caratteristiche

- HardLine
- Incernieratura delle porte a destra, fissa
- Guarnizione della porta rimovibile
- 2 scatole di presentazione
- Montabile a parete

Prezzo consigliato incl. IVA e TRA CHF 3'390.00

Prezzo consigliato excl. IVA e TRA CHF 3'109.99

<sup>1</sup> Questa cantina è indicata esclusivamente per la conservazione del vino. N° max. bottiglie di NORM-bordeaux 0,75 l. Norm NF H 35-124 (H: 300,5 mm, Ø: 76,1 mm).

<sup>2</sup> In conformità al regolamento UE 2019/2016, rappresentiamo il volume totale come numero intero (arrotondato) e il volume dello scomparto del congelatore e per gli alimenti freschi con una cifra dopo la virgola. Per la gamma completa delle classi di efficienza si rimanda a pagina 394. Conformemente a (EU) 2017/1369 6a.

Schemi

WPgbi 7483 [mm]  
 WPgbi 7473  
 WPgbi 7472

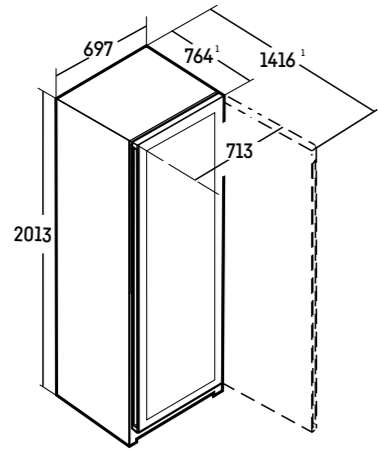

WPgbi 5283 [mm]  
 WPgbi 5273  
 WPgbi 5272

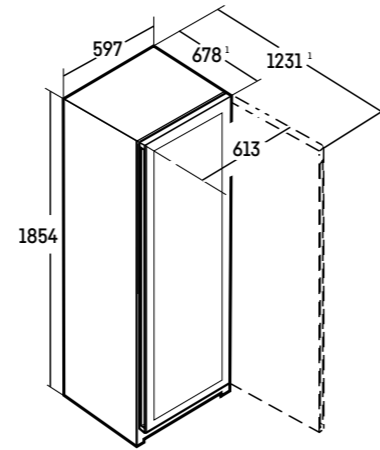

WPbsi 5252 [mm]  
 WSbsi 5252  
 WPsd 5252

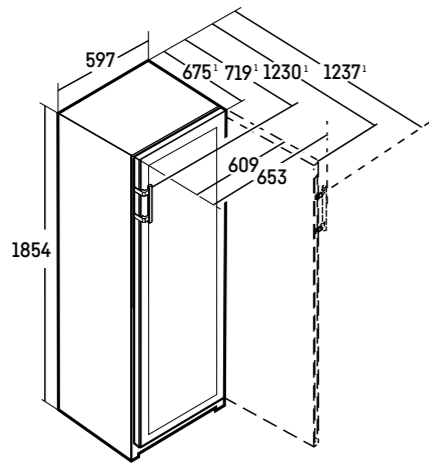

WPsd 4652 [mm]

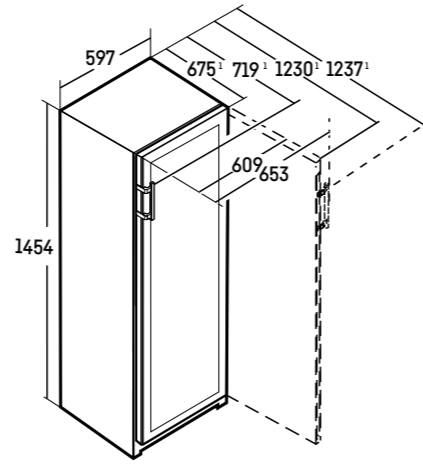

WSbli 7731 [mm]

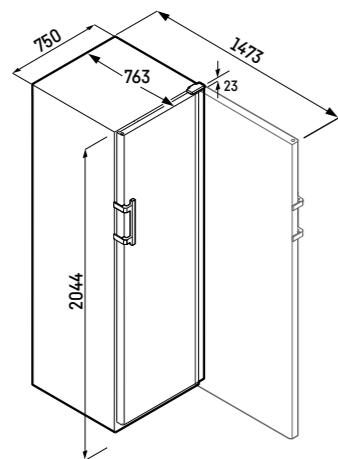

WSbli 5231 [mm]  
 WPbli 5231

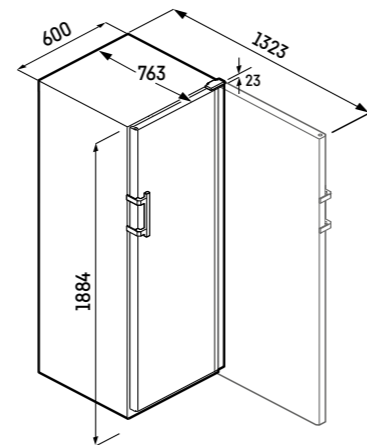

Schemi

WPbli 5031 [mm]  
 WSbli 5031  
 WPbli 5001  
 WSbli 5001

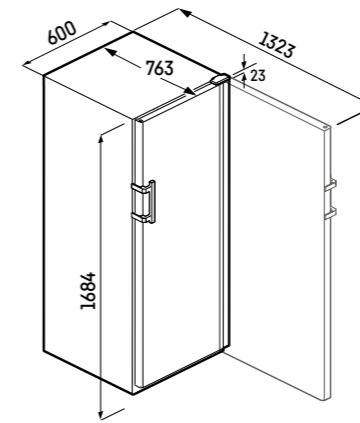

WSbli 4601 [mm]

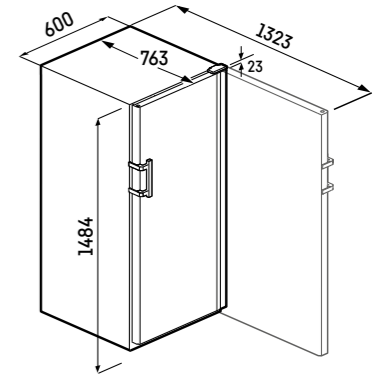

WPbli 4201 [mm]  
 WSbli 4201

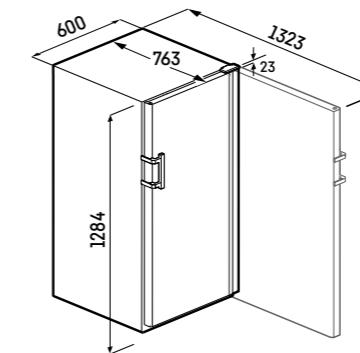

WKes 653 [mm]

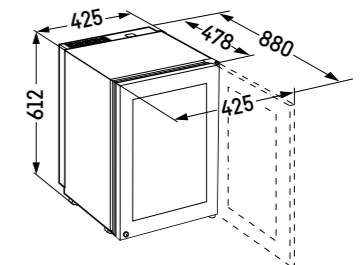

ZKes 453 [mm]

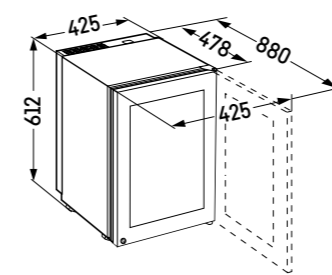

WPgbi 7483

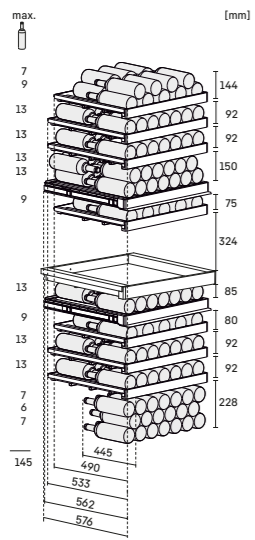

WPgbi 7473

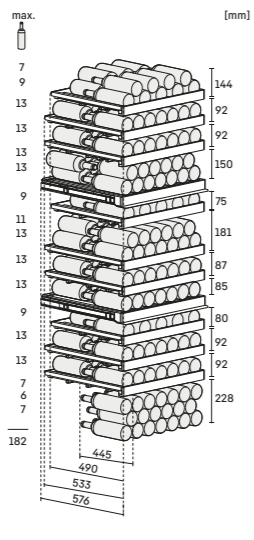

WPgbi 7472

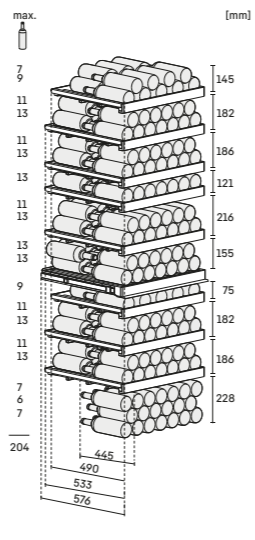

WPgbi 5283

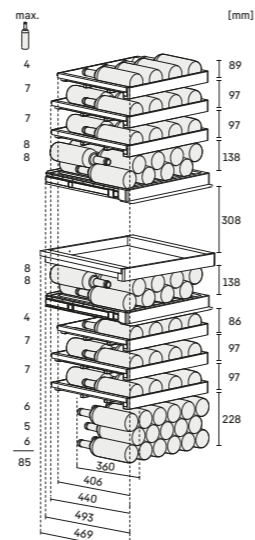

WSbli 5031

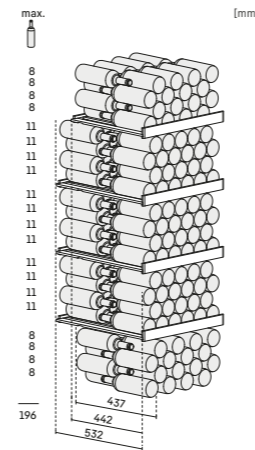

WPbl 5001

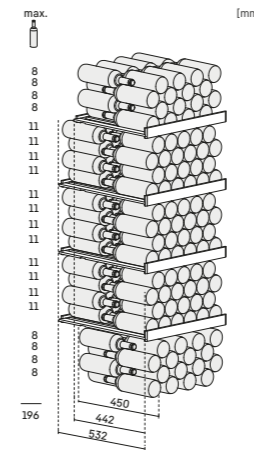

WSbli 5001

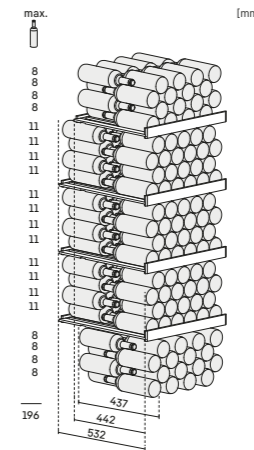

WSbli 4601

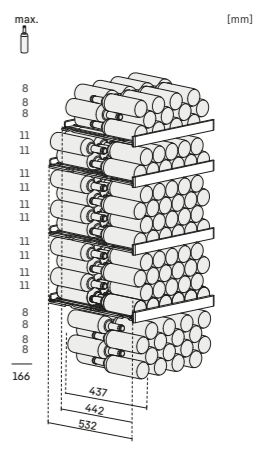

WPgbi 5273

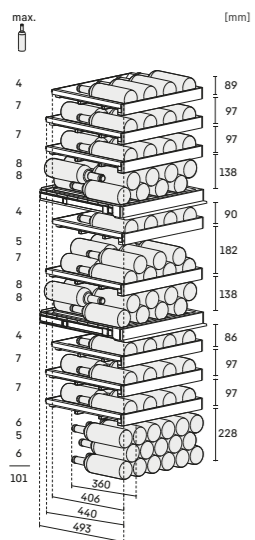

WPgbi 5272

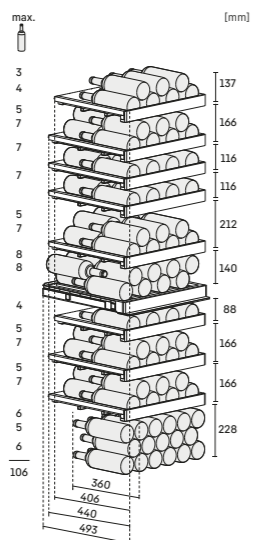

WPbsi 5252  
WSbsi 5252  
WPsd 5252

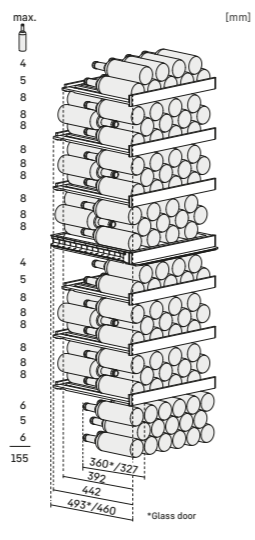

WPsd 4652

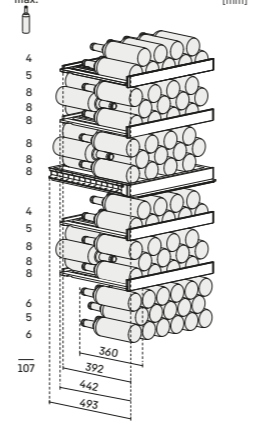

WPbl 4201

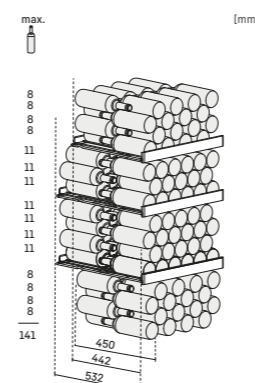

WSbli 4201

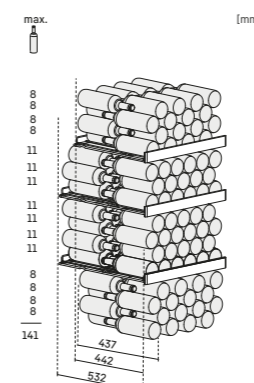

WKes 653

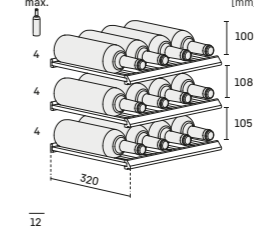

WSbli 7731

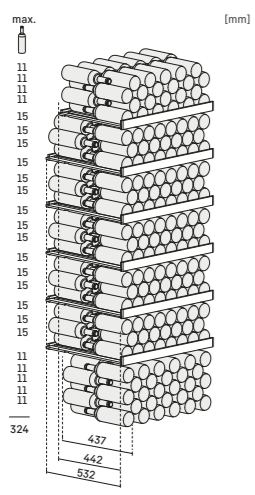

WSbli 5231

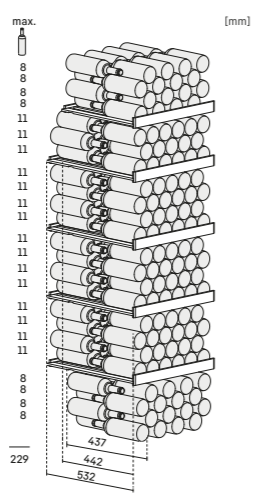

WPbli 5231

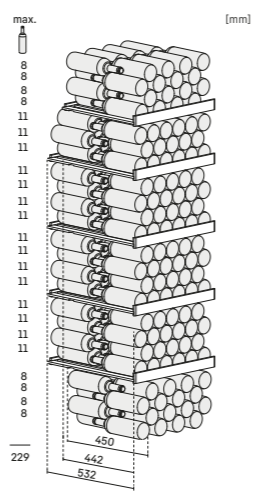

WPbli 5031

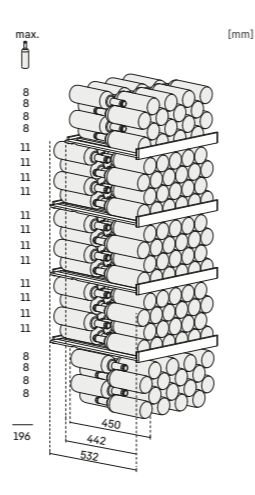



SNda + 10 °C a + 32 °C  
 STda + 16 °C a + 38 °C  
 Nda + 16 °C a + 32 °C  
 Tda + 16 °C a + 43 °C

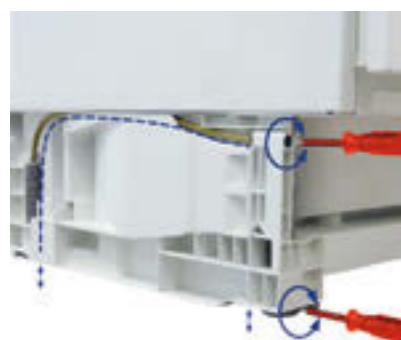
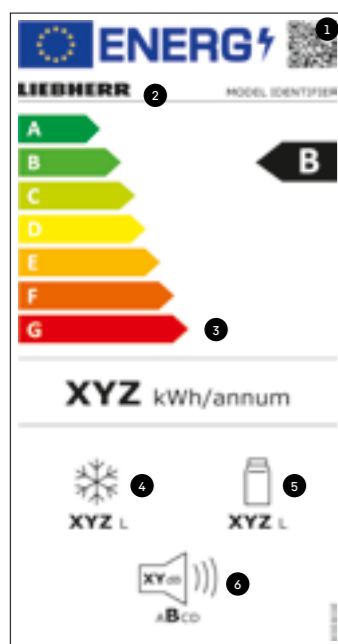

## Dimensioni della nicchia

Le dimensioni della nicchia per le apparecchiature da incasso sono standardizzate e uniformi. La profondità e la larghezza sono fisse. Le dimensioni della nicchia stessa forniscono informazioni sulle dimensioni o sull'altezza dell'apparecchiatura. Le dimensioni esatte di ciascuna apparecchiatura sono riportate negli schemi presenti sotto ogni apparecchiatura da incasso o sottopiano.

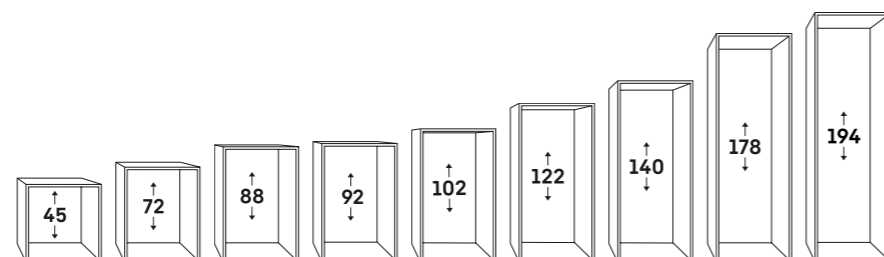

## Classi climatiche

La classe climatica indica la temperatura ambiente del luogo di installazione alla quale un frigorifero o un congelatore può essere utilizzato e funziona in modo ottimale. Sono definite le seguenti classi climatiche (secondo la norma DIN EN ISO 15502):

## Super economici

Grazie a un sistema elettronico all'avanguardia combinato con sistemi di refrigerazione molto efficienti, Liebherr offre un'interessante gamma di prodotti con un vantaggioso consumo energetico estremamente basso nelle migliori classi di efficienza energetica. La panoramica completa delle classi di efficienza è riportata a pagina 11. Ai sensi della direttiva (UE) 2017/1369 6a.

## L'attuale etichetta energetica UE per apparecchiature elettriche

1. Il codice QR per l'identificazione del prodotto nella banca dati europea EPREL (European Product Database for Energy Labeling).
2. Il "Model Identifier" per l'identificazione manuale del prodotto nella banca dati europea EPREL, ad es. tramite il codice articolo.
3. La nuova scala di efficienza energetica da "A" a "G". La classe "G" è prevista tuttavia solo per le cantine per vini refrigerate.
4. La somma del volume\* di tutti i vani congelatore.
5. La somma del volume\* di tutte le celle frigorifere e vani frigorifero.
6. Il livello acustico viene ora classificato nelle classi da "A" a "D".

\* Con "volume" si fa riferimento al termine "volume" utilizzato nell'attuale regolamento UE 2019/2016.

## Zoccolo Vario

Lo zoccolo Vario consente di personalizzare i modelli di base UIK, UIG, UWT e UWK in base all'altezza e alla profondità dei mobili della cucina. Tutti e quattro i piedini regolabili si possono impostare dal davanti con un intervallo di regolazione di 50 mm. Inoltre, è possibile adattare in modo variabile la griglia di ventilazione al frontale della cucina con un intervallo di regolazione di 55 mm.

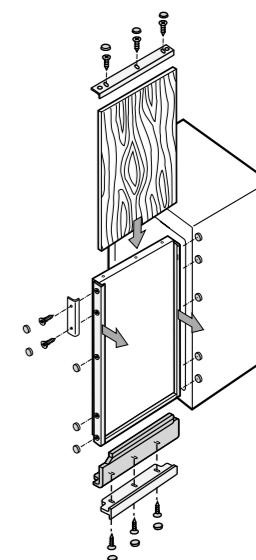

## Binari di livellamento

Alcune apparecchiature più alte appositamente selezionate, a partire dalla nicchia da 140 cm, sono dotate di 2 binari di livellamento a destra e a sinistra nella zona del fondo. Ciò consente di perfezionare l'allineamento del frigorifero e di evitare che si abbassi. Inoltre, tutte le apparecchiature dispongono di 2 piedini regolabili in altezza nella parte anteriore. Questi ausili per l'installazione garantiscono una chiusura ottimale della porta e un funzionamento perfetto del sistema di raffreddamento.

## Montaggio del pannello decorativo/elemento di livellamento

Per le apparecchiature pannellabili, è possibile inserire un pannello decorativo di spessore fino a 4 mm, in linea con il frontale della cucina, nella cornice decorativa della porta dell'apparecchiatura. Di serie, la cornice decorativa è di colore alluminio; come accessori sono disponibili cornici di colore marrone o bianco. Se l'altezza del pannello decorativo esistente non è adatta alle apparecchiature sostitutive, può essere regolata con elementi di compensazione dello stesso colore della cornice decorativa. A seconda delle dimensioni da regolare o per motivi estetici, è possibile utilizzare 1 o 2 elementi di livellamento (superiore e/o inferiore). Gli elementi di livellamento sono disponibili in tre diverse altezze (16, 41, 60 mm) e colori (marrone, bianco, color alluminio). Cornici decorative ed elementi di livellamento disponibili come accessori opzionali.

## Ventilazione e sfiato

Un'apparecchiatura da incasso deve essere sufficientemente ventilata per garantire il raffreddamento della tecnologia di refrigerazione e quindi il corretto funzionamento dell'apparecchiatura. A seconda del modello e della situazione d'installazione, vale quanto segue:

- 1 - Apparecchiature da incasso in mobili da cucina non a pavimento: Ventilazione frontale nello zoccolo. Sfiato attraverso la parete posteriore del mobile da cucina.
- 2 - Apparecchiature da incasso in mobili da cucina a pavimento: Ventilazione frontale nello zoccolo. Sfiato attraverso le fessure di ventilazione.
- 3 - n alto. Per singole apparecchiature da incasso montate una sull'altra (BioFresh Center/Sistema SBS, vedere da pagina 30), vale quanto detto ai punti 1 e 2.
- 4 - Apparecchiature da incasso con ventilazione e sfiato frontali.
- 5 - Apparecchiature sottopiano pannellabili con ventilazione frontale nello zoccolo. Sfiato attraverso le fessure di ventilazione nella parte superiore. Qual è il vantaggio? Non sono più necessarie le fessure di ventilazione nel coperchio e nel piano di lavoro.
- 6 - Apparecchiature sottopiano integrabili con ventilazione e sfiato frontali.

Tenere presente che Tutte le fessure di ventilazione devono avere una superficie minima di 200 cm².



1 2 3



4 5

## Pratici accessori per ogni esigenza.

Consigliate alla vostra clientela gli accessori originali Liebherr. In questo modo potete soddisfare in modo ancora più mirato le particolari esigenze di conservazione e le abitudini d'uso individuali.



### Organizzazione dello spazio

Organizzazione del vano frigo secondo le vostre esigenze: Per conservare in modo ordinato gli alimenti avete a disposizione VarioSafe, VarioBox, portauova variabili e il FlexSystem. Per avere un quadro della scorta di vini potete servirvi di mensole portabottiglia supplementari e di etichette a clip.



VarioBoxen



FlexSystem



Ripiano per bottiglie

### Accessori utili di ogni tipo

Dalla comoda burriera alla vaschetta per cubetti di ghiaccio con coperchio facile da riempire o al pratico vassoio per il congelatore: La gamma di accessori presenta tante soluzioni intelligenti per mantenere freschi e servire i vostri alimenti.



Burriera



Vaschetta per cubetti di ghiaccio con coperchio



Vassoio di congelazione



EasyTwist-Ice

Ghiaccio in un batter d'occhio - senza allacciamento alla rete idrica. Fate rapidamente una scorta di cubetti di ghiaccio con un serbatoio dell'acqua e una semplice rotazione della manopola. Può essere integrato come accessorio.



Filtro ai carboni attivi FreshAir

Purifica l'aria e cattura rapidamente i cattivi odori. Il filtro è facile da sostituire e garantisce una qualità dell'aria ottimale.



SmartDeviceBox

Potete potenziare il vostro Liebherr con uno SmartDeviceBox che lo collega a Internet. Lo SmartDeviceBox si installa in pochi passaggi e spalanca le porte di un mondo digitale ricco di possibilità.



WPgbi 5283 Vinidor Selection

## Stay in touch



**App SmartDevice:** l'ausilio intelligente per il vostro Liebherr. Controllate le vostre apparecchiature comodamente tramite l'app, ricevete importanti messaggi di stato e approfittate di molti altri servizi relativi al vostro frigorifero.



Qui potete scaricare le nostre app.



I nostri nuovi apparecchi sottopiano

# Dalla nicchia all'isola della cucina: molteplici possibilità di installazione.

---



Con riserva di modifiche tecniche, errori e differenze nel contenuto delle immagini e dei testi.  
Le differenze di colore sono dovute alla tecnologia impiegata nei supporti.  
Dati aggiornati su [home.liebherr.com](http://home.liebherr.com).  
Printed in Croatia by STEGA TISAK d.o.o. 02/2025.

[home.liebherr.com](http://home.liebherr.com)

